

31379

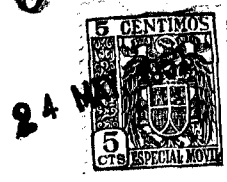

MODELO DE UTILIDAD

por 20 años

a favor de: D. MARTIN DURAN LLUMBART, de nacionalidad es-  
pañola, residente en Barcelona, Avda. San Antonio Maria  
Claret, 65. - - - - -

por: "MALETA DE PESO LIGERO PROPIA PARA AVION" . - - -

MEMORIA DESCRIPTIVA

Es sabido que uno de los inconvenientes de los  
viajes aéreos es el peso limitado del equipaje y natu-  
ralmente dicho peso queda notablemente gravado por el  
de la propia maleta. Tal inconveniente queda superado  
5 por el presente modelo de utilidad que concierne a una  
maleta de peso ligero y propia para viajes aéreos, aunque  
como se comprenderá puede ser tambien utilizada para  
viajes terrestres y marítimos con notable ventaja sobre  
las maletas utilizadas hasta la fecha.

31379

MAY



de referencia se caracteriza esencialmente por estar constituida por un cuerpo de plancha de aluminio, de un grueso aproximado a 1,5 mm., y ello de modo que tanto las dos caras frontales de la maleta como las partes correspondientes a los bordes o cantos están constituidos por dicha plancha de aluminio, maleta que presenta refuerzos adecuados contra el roce.

Para la mejor comprensión del presente modelo de utilidad, y a título tan sólo de ejemplo, se acompañan los 10 dibujos de la hoja adjunta, en el cual se representa un caso de realización práctica de la maleta de referencia.

La maleta -1-, propia para avión, está constituida por un cuerpo de aluminio, presentando unos nervios transversales -2- que protegen a la maleta contra todo roce o 15 golpe. Representa -3- un departamento independiente para útiles de aseo y demás artículos de urgente necesidad, que, siendo invención aparte del propio solicitante, presentan algunas maletas corrientes.

Como se comprenderá, una de las ventajas de la presente maleta, lo constituye la facilidad de su construcción o fabricación, ya que puede obtenerse mediante troquelado y prensado de la plancha de aluminio, y acoplado las diversas partes por soldaduras en los cantos, con lo que el costo de la maleta sale muy beneficiado.

25 Dentro del presente modelo de utilidad serán variables: su tamaño, forma exterior y demás características accidentales de la maleta, así como cuanto no altere, cambie o modifique su esencialidad.

31379

-3-



N O T A

Se reivindica como objeto del presente modelo de utilidad:

1.- Maleta de peso ligero propia para avión, caracterizada esencialmente porque el cuerpo de la misma está constituida por plancha de aluminio, de un grueso aproximado a 1,5 mm., y ello de modo que tanto las dos caras frontales de la maleta como las partes correspondientes a sus bordes o cantos están constituidos por dicho material, con lo cual, la maleta puede ser fabricada por troquelado y prensado de planchas de aluminio con soldaduras apropiadas para los cantos de la maleta.

2.- Maleta de peso ligero propia para avión, según reivindicación 1, caracterizada porque la maleta presenta refuerzos exteriores para su protección contra el roce y golpes.

3.- MALETA DE PESO LIGERO PROPIA PARA AVION.

Consta la presente memoria descriptiva de tres hojas, foliadas, numeradas y escritas por una sola cara, acompañada de una hoja de dibujos.

Barcelona, 24 de Mayo de 1952.

MARTIN DURAN LLUMBART

P.A.

31379

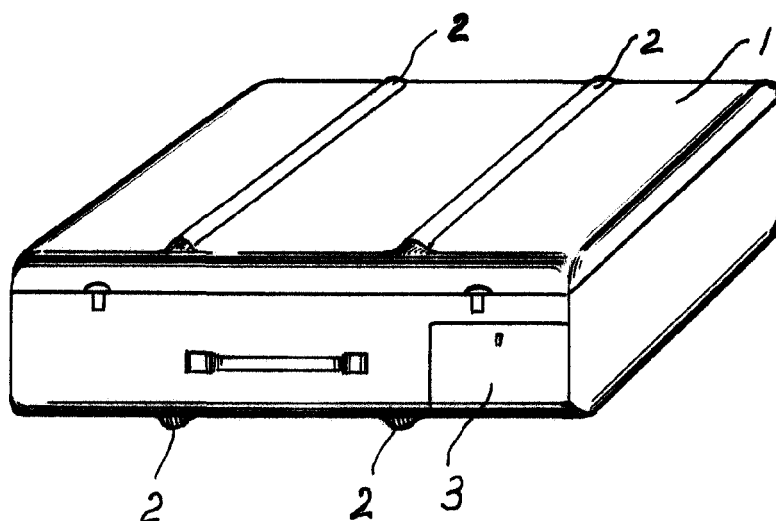

Escala: variable

Barcelona, 24 de Mayo 1952.

P.A.

A handwritten signature in cursive script, appearing to read 'J. Rafanell'.