

31378

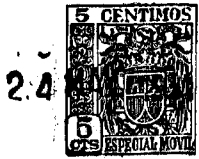

REGISTRO

DE

UN MODELO DE UTILIDAD

Por: "Una estufa de calefacción" - - - - -

de favor de: FUNDICIONES REUS, Sociedad Anónima, de nacionalidad española, domiciliada en REUS, Nueva Misericordia, 16.

- - - - -

MEMORIA DESCRIPTIVA

La presente memoria descriptiva se refiere a la solicitud de registro de un modelo de utilidad constituido por una estufa de calefacción que gracias a la manera de estar estructurada presenta las ventajas que en el curso de la descripción quedará de manifiesto.

Está caracterizada esencialmente la estufa que constituye el modelo por el hecho de estar compuesta de dos elementos principales que son un quemador constituido en general por múltiples rejillas superpuestas, con entrada de aire inferior a tales rejillas y depósito superior alimentador; acoplado directamente a una caja de fuego, cuyas paredes es-

31378

24



- 2 -

tán provistas de aletas de radiación, la cual es atravesada, verticalmente, por un tubo rompallamas por el que circula, en sentido ascendente, calentándose, el aire del local que debe ser calentado.

5 Como es natural, la estufa de tal modo constituida podrá fabricarse dándole en cada caso distintas formas y dimensiones, por lo cual ha de ser considerado tan solo como un ejemplo facilitado para dar a entender perfectamente cual es la disposición de cosas que caracteriza al modelo que se
10 registra el caso representado en el dibujo adjunto.

En la figura 1 del dibujo se representa la estufa, dada como ejemplo, en vista exterior, en alzado, de frente, y en la figura 2 se representa la misma estufa igualmente en alzado, pero en sección por un plano perpendicular al de la
15 representación de la misma en la figura 1.

Como puede apreciarse perfectamente en tales figuras la estufa se compone de un quemador u hogar 1, con triple rejilla 2, que tiene practicada en una portezuela 3, articulada en 4, una boca de entrada de aire 5 cerrable y graduable en
20 abertura por una tapa ahuecada 6 articulada por 7, 7 a la portezuela. Superiormente a este quemador, se halla, apoyado en él, un depósito de combustible 8, con tapa 9, de capacidad suficiente para alimentar al quemador durante un importante número de horas. La caja del hogar o quemador 1 está
25 en comunicación por una amplia abertura 10, con la caja de fuego 11 que constituye una cámara 12 que rodea al tubo central 13 abierto por ambos extremos. Esta cámara, comunica con el conductor de humos o chimenea 14, y está provista en



- 3 -

sus paredes exteriores de aletas de radiación 15.

5 LA estufa que será fabricada en general de hierro fundido, produce con un reducido gasto de un combustible, que puede ser de tipo económico, un intenso calentamiento del aire ambiente gracias a la circulación del mismo que, por tiraje tiene lugar por el tubo central 13 de la caja de fuego 11, y por el contacto del que rodea a dicha cámara con la extensa superficie de calentamiento que establecen las paredes y las aletas 15 de la misma.

10 Aún cuando las estufas que se fabriquen de acuerdo con el modelo será como se ha dicho generalmente de fundición de hierro, podrán emplearse otros metales y aleaciones u otros materiales en la constitución de las mismas o de alguna de sus partes, en mayor o menor proporción.

15 Podrán ser variables además de las formas y las dimensiones de las estufas o de sus partes que ya se ha dicho que podrá serlo, las particularidades de las mismas tales como, número de rejillas y de aletas de radiación, capacidad del depósito de combustible, operaciones empleadas en su fabricación y cuantas otras puedan presentarse en cada caso de ejecución sin producir alteración sensible en la esencialidad del modelo.

20

NOTA

Por el registro de modelo de utilidad a que se refiere la presenté memoria descriptiva se REIVINDICA la propiedad y la explotación exclusiva de:

25

1.- una estufa de calefacción esencialmente caracteriza-

31378 24 MAY



- 4 -

da por el hecho de estar compuesta de dos elementos principa-
les que son un quemador constituido en general por múltiples
rejillas superpuestas, con entrada de aire inferior a tales
rejillas y depósito superior alimentador; acoplado directa-
5 mente a una caja de fuegos, cuyas paredes están provistas
de aletas de radiación, la cual es atravesada, verticalmen-
te, por un tubo rompellemas por el que circule, en sentido
ascendente, calentándose, el aire del local que debe ser
calentado.

10 2.- La propiedad y la explotación exclusiva del objeto
del modelo, sean cuales fueren las circunstancias que concu-
rran en su esencialidad definida en la anterior reivindicac-
ción, cual objeto es:

"Una estufa de calefacción".

Conste la presente memoria de cuatro hojas foliadas, es-
critas por una sola cara.

Barcelona, 24 de Mayo de 1952.

P. p. de: FUNDICIONES REUS, Sociedad Anónima.

FIG. 1

FIG. 2

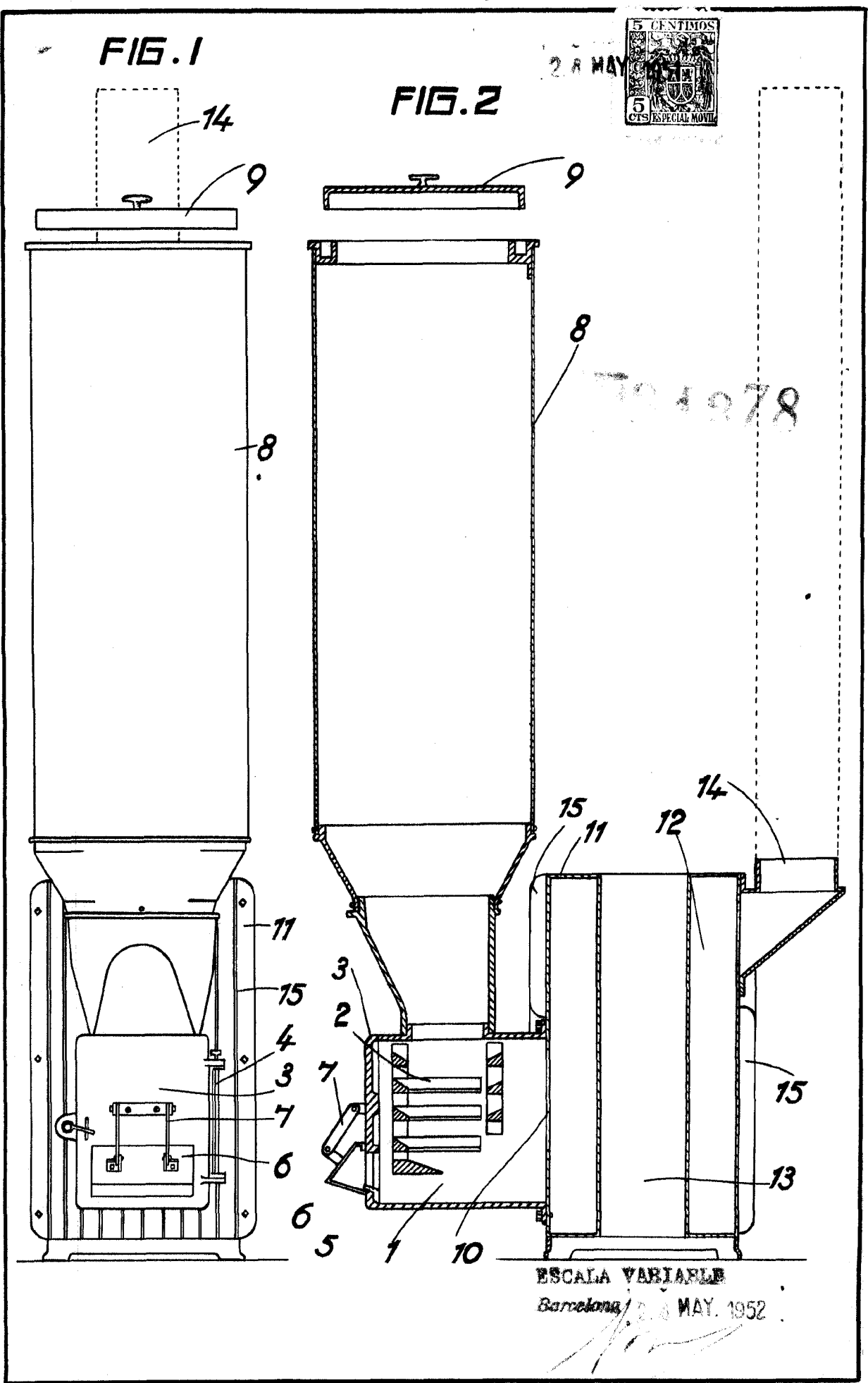

704278

ESCALA VARIABLE

Barcelona MAY. 1952