

31377

30 MAY



MEMORIA DESCRIPTIVA  
=====

para un MODELO DE UTILIDAD por VEINTE años en España, sus Colonias y protectorado por: "NUEVO MARCADOR O TANTEADOR", a favor de Don Pablo LICATA DAMIANI, de nacionalidad italiana, residente en MADRID, Avd. de José Antonio 55.

-----

El nuevo tanteador o marcador de jugadas que constituye el objeto del presente Modelo de Utilidad es de aplicación a toda clase de juegos o deportes en los que sea preciso señalar el número de jugadas logradas durante un encuentro, sesión o plazo previsto, si bien está especialmente concebido y destinado a los juegos de futbol u. hockey de sobremesa.

Este tanteador permite que su numeración se aprecie desde todos los puntos de la mesa, y además es susceptible de contener inscripciones propias o de propaganda gene-

31877



U. S. PATENT OFFICE  
MAY 1926

ra] en forma que no solo llama la atención sino que es de facil lectura.

Esta constituido por una sucesión de piezas determinadas por trapecios irregulares, los cuales se des-  
15. lizan a lo largo de un eje central fijo que puede colocarse en cualquier punto de la mesa o encajado en su marco.

La configuración de estas piezas es tal que un saliente lateral de cada una forma la cubierta de la con-  
tigua de manera que la numeración solo aparece cuando se  
20. verifica el desplazamiento de la pieza anterior.

Para mejor comprensión del objeto del invento, haremos referencia al dibujo adjunto, dado a titulo de ejem-  
plo, en el que

La fig. 1 muestra una de las piezas

25. La fig. 2 un trozo del marco de la mesa en el que está encajado el dispositivo tanteador o marcador y

La fig. 3 un corte central de la figura 2.

Como referencias numericas se han señalado las siguientes:

30. -1- son las piezas moviles

-2- orificio para paso del eje sobre el que se mueven

-3- cara destinada a una numeración

35. -4- saliente de cada pieza en cuya cara se fijan o inscriben la letra o letras de la leyenda que como propaganda se desee.



-5- es el eje

-6- el marco de la mesa.

Como puede apreciarse, cada pieza lleva la in-

40. dicación de número a la vista del jugador contrario -3- y en su prolongación lateral la letra o signo que se desee figurar independientemente de su función principal, ya sea la marca del aparato o cualquier propaganda comercial -4-, pero además en el plano inclinado que fácilmente se aprecia
45. en las figuras 1 y 3, lleva la misma numeración, ya que este plano queda exactamente a la vista del jugador, que en cualquier momento apreciará la situación de tanteo propio y del opuesto.

Estando el marcador a cero, la leyenda formada

50. por las letras -4- será la única que se aprecie en el mismo.

La primera pieza, o sea la que lleva el número 1, es distinta de las demás por cuanto que carece del saliente lateral. Las restantes son todas iguales y a medida que se van moviendo se va cubriendo el número anterior y de-

55. jando al descubierto el que porta, conforme se puede apreciar en la figura 2.

La última pieza también es diferente, pues poseyendo el saliente lateral no contiene ningún número.

Las modificaciones de cualquier índole que

60. puedan introducirse en el objeto descrito y que por referirse a la forma, dimensiones, proporciones y clase de material, no afecten a la esencialidad del invento, se consi-

31377

30 MAY 1938



deraran a todos los efectos como incluidas en el presente modelo de utilidad sean cualquiera la circunstancias que concurren.

N O T A  
= = = =

Descrito suficientemente el objeto del invento se declaran de novedad y propia invención las siguientes:

R E I V I N D I C A C I O N E S

70. 1ª.- Nuevo marcador o tanteador, caracterizado por estar constituido por una serie de piezas que se deslizan longitudinalmente sobre un eje, cuyas piezas presentan a uno de sus lados un saliente lateral mediante el cual cubren la numeración escrita de la pieza contigua.

75. 2ª.- Nuevo marcador o tanteador, según la anterior reivindicación, caracterizado porque las piezas llevan una numeración escrita en la parte superior o en un plano inclinado y otra igual en la cara frontal siendo esta última la que queda cubierta por el saliente de la pieza contigua anterior.

80. 3ª.- Nuevo marcador o tanteador, caracterizado porque el saliente antes indicado lleva a su vez una o varias letras para formar entre todas una leyenda, marca o inscripción cualquiera.

85. 4ª.- Nuevo marcador o tanteador, caracterizado porque las piezas extremas varían en su forma con respecto a las restantes ya que una de ellas carece de saliente y la

3 1377



30 MAY 1952

otra solamente lleva este pues su finalidad es solo la de cubrir la numeración de la anterior,

90. 5 º.- Nuevo marcador o tanteador, caracterizado porque el conjunto puede acoplarse sobre cualquier punto y tambien estar alojado en el propio marco, moldura o similar del juego de que se trate.

6 º.- "NUEVO MARCADOR O TANTEADOR".

95. Todo tal y como queda descrito y reivindicado en la presente memoria que consta de cinco hojas escritas a máquina por una sola de sus caras y dibujo que a la misma se acompaña.

Madrid 30 de Mayo de 1.952

A handwritten signature in cursive script, appearing to read 'Blau', enclosed within a large, stylized circular flourish.



31977 30 MAY. 1952

FIG. 1

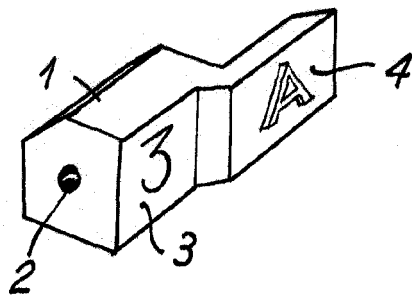

FIG. 2

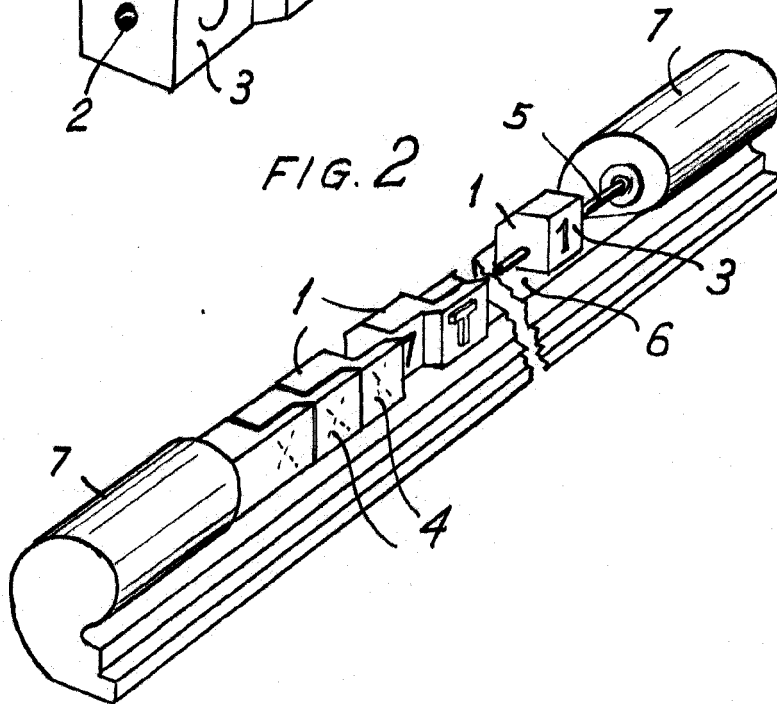
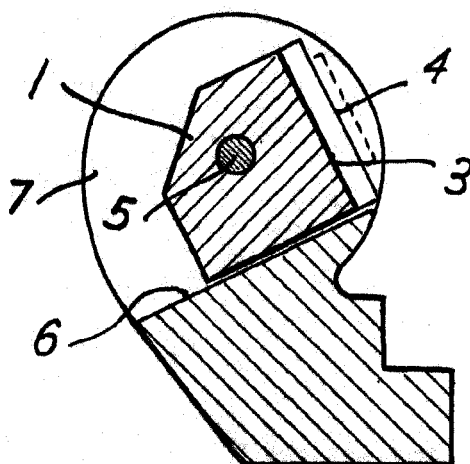

FIG. 3



Madrid 30 de Mayo 1.952

*Licata*

Escala variable.