

. 3 1356

3 1356 =

29



MEMORIA DESCRIPTIVA

---

MODELO DE UTILIDAD.

PAIS: ESPAÑA.

DURACION: 20 AÑOS.

OBJETO: "UN DISPOSITIVO EMPAQUETADOR".

---

A nombre de : DON FAUSTINO PLATON GARCIA y  
DON JUAN RADA ALFARO.

Residentes en MADRID, Paseo de Atocha, 15.

Nacionalidad: ESPAÑOLA.

(M. U. 430. J/L)



29

Tiene por objeto este Modelo de Utilidad la protección de un dispositivo empaquetador para toda clase de objetos y muy particularmente para cajas de calzado, perfumes, productos alimenticios y en general de todos aquellos productos que puedan contenerse en cajas o envases.

Generalmente, estas cajas o envases suelen ser envueltos en un papel y a continuación atados con una cinta o bramante, teniendo este sistema el inconveniente de que el paquete suele ser defectuoso, el gasto de papel y cuerda es considerable y su transporte es muy molesto.

Con el Modelo de Utilidad que a continuación se describe se consigue un empaquetado perfecto, con menos cantidad de papel, supresión absoluta de bramantes y cuerdas, dotando a los paquetes de un asa que permite su transporte comodamente.

Para mejor comprensión del invento se ha dotado a esta memoria descriptiva de un plano de dibujo, en el cual la Fig. 1 es una vista del dispositivo por su parte externa; La Fig. 2 una vista por su parte interna y las Figs. 3 y 4 son dos vistas en conjunto de una caja empaquetada y dispuesta para el transporte.

El repetido dispositivo consta de una banda o tira de papel totalmente engomada por la cara interna, trepada en varios trozos (si bien en el dibujo adjunto se representan solamente tres trozos 1-2-3, a título ilustrativo), estando



dotado el trozo mayor de una cinta o cuerda 4 cuyos extremos se introducen en unos orificios 5 practicados en el citado trozo mayor de manera que el trozo de la cuerda que ha de quedar en la cara interna queda adherida fuertemente a ésta por la parte engomada. El repetido trozo mayor lleva dispuestos dos refuerzos transversales 6 para evitar el desgarramiento por el peso del paquete al agarrarlo por el asa; 7 representa el asa por su parte interna.

Facilmente se comprende que el trozo 3, que constituye el asa se coloca en la parte superior del paquete, fijándose por su cara interna engomada y los trozos 2 y 3 de igual modo, uno en la parte inferior y otro en la central, pero como antes se dice, si la práctica lo aconseja, pueden emplearse más trozos.

El asa forma cuerpo, ya que la parte interna del trozo de papel queda unida intimamente a la cuerda debido a la materia adhesiva de que va dotada y a la vez al conjunto que forman en la parte del paquete en que se disponen los dos extremos del trozo de papel.

Se sobreentiende que los trozos de papel se separan por el trepado y se dispone cada uno de aquellos en el sitio conveniente.

Descrita suficientemente la naturaleza del invento, y el modo de llevarlo a la práctica se hace constar que las disposiciones anteriormente indicadas son susceptibles de modificaciones de detalle sin que por ello se altere la esencia del invento.



REIVINDICACIONES

1ª.- Un dispositivo empaquetador para toda clase de objetos y muy particularmente para cajas de calzado, perfumes, productos alimenticios y en general de todos aquellos productos que puedan contenerse en cajas o envases, caracterizado por una banda o tira de papel totalmente engomada por la cara interna, trepada en varios trozos, estando dotado el trozo mayor de una cinta o cuerda, cuyos extremos se introducen en unos orificios practicados en el citado trozo mayor, de manera que la cuerda que ha de quedar en la cara interna se adhiera fuertemente a ésta por la parte engomada.

2ª. Un dispositivo empaquetador, caracterizado porque el trozo mayor o asa lleva dispuestos dos refuerzos transversales para evitar el desgarramiento por el peso del paquete al efectuar el transporte y agarrarlo por el asa.

3ª.- Un dispositivo empaquetador, caracterizado porque el trozo mayor se coloca en la parte superior del paquete, o sea donde ha de ir dispuesto el asa, fijándose por su cara interna engomada y los restantes trozos, todos los cuales se han cortado previamente por el trepado, en las diferentes partes del paquete que se estimen convenientes.

4ª.- Un dispositivo empaquetador, caracterizado porque el conjunto de cuerda y trozo mayor de papel o sea el asa forman cuerpo al quedar intimamente unidos por la materia adhesiva y merced también a la sujeción que se produce en el paquete por todo el trozo de papel fijado a aquel.

5ª.- Un dispositivo empaquetador caracterizado porque los trozos de papel se separan por el trepado practicados en el mismo, colocándose por su parte engomada en el paquete



efectuado y precisamente donde se estime conveniente para un empaquetado perfecto.

6<sup>a</sup>. "UN DISPOSITIVO EMPAQUETADOR".

Madrid, 29 de mayo de 1.952.

FAUSTINO PLATON GARCIA y  
JUAN RADA ALFARO.-

P. A.

JULIO DE PABLOS

P. P.

3 1058

Escala variable

29 MA



Fig. 1

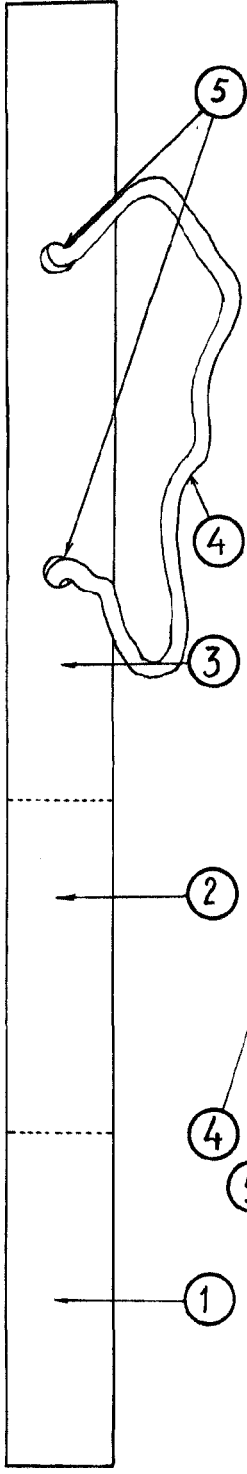

Fig. 3

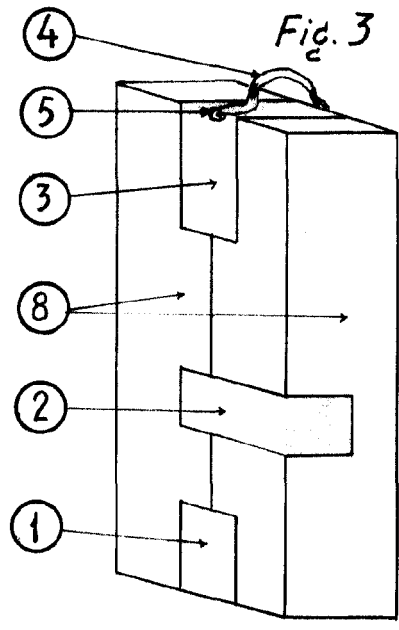

Fig. 2

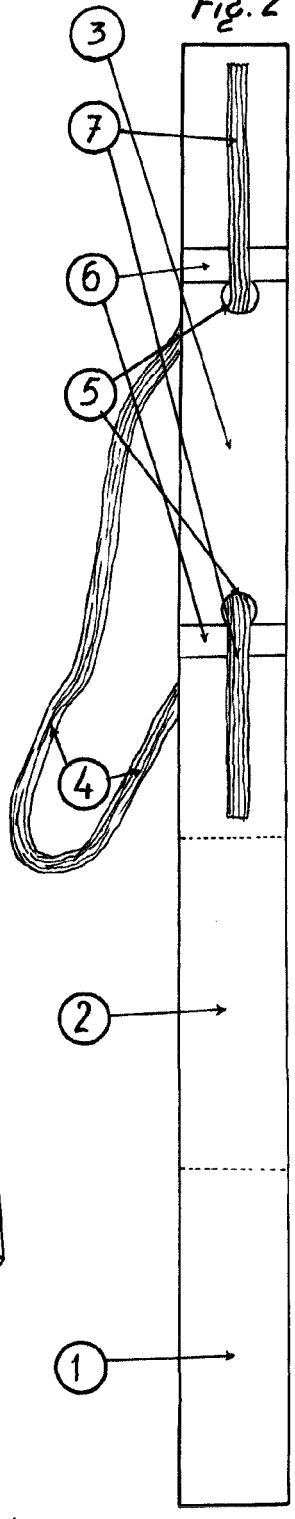
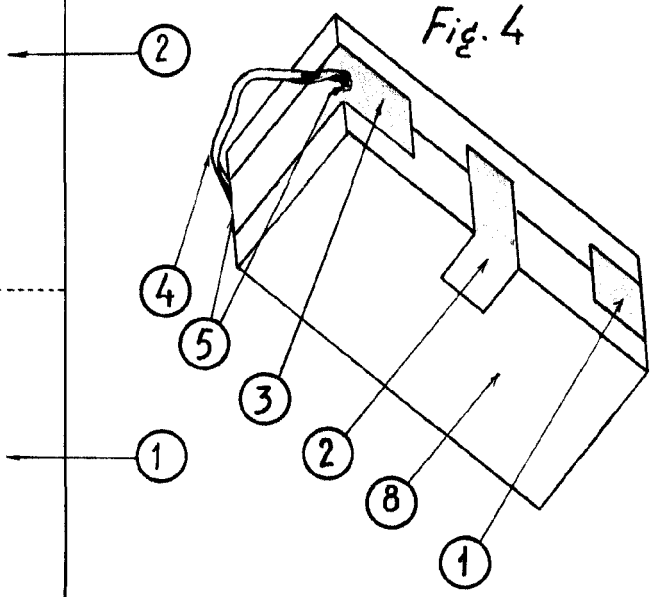

Fig. 4



Madrid, 29 MAY. 1932  
P.A.

*Faustino Platón García*