

31329



31329

MEMORIA DESCRIPTIVA
DE UNA PATENTE DE MODELO DE UTILIDAD, POR VEINTE AÑOS EN
ESPAÑA, A FAVOR DE DON JOSE LLACUNA VILA Y DON TOMAS LLA-
CUNA FERNANDEZ, DE NACIONALIDAD ESPAÑOLA, RESIDENTES EN
BARCELONA, Calle Legalidad, 59

sobre:

"UN NUEVO APARATO TAXIBILLAR"



La idea a que se refiere la presente invención, es totalmente nueva en España, no habiendo sido conocida ni explotada con anterioridad a la fecha de la presente solicitud.

El objeto propuesto con esta invención consiste en lograr un aparato taxibillar, mediante el cual se puede medir el tiempo dando el importe exacto del alquiler de la mesa de billar, sirviendo al mismo tiempo para encerrar las bolas correspondientes sin que estas puedan ser usadas sin que el aparato lo registre debidamente. Dicho aparato está cerrado con las bolas en su interior perfectamente resguardadas, no siendo posible abrirle sino se dispone de una llave especialmente diseñada para ello, la cual obrará siempre en poder de una persona responsable del alquiler del billar. Por todo ello el aparato se hace prácticamente invulnerable al fraude, tanto frente al encargado del billar, como frente al público, propiedades que le hacen superior con mucho a cualquier tipo de aparato extranjero de su misma clase.

Para mejor comprensión de la descripción que sigue, se adjuntan a la presente dibujos, a los cuales se hace constante referencia a lo largo de la misma.

Se compone este aparato, según muestran las diferentes figuras de los dibujos, de los siguientes elementos principales:

El conjunto del aparato (visto de frente en la Fig. 1ª, por detrás y en posición abatida en la Fig. 2ª), un reloj con el acoplamiento del embrague (Fig. 3ª) y (Fig.4ª), el cual se muestra de frente en la (Fig. 5ª) por el lado de las ruedas de la cuerda, mostrando la (Fig. 6ª) el detalle de la disposición para poner en marcha el aparato, disponiéndose asimismo un dispositivo para producir el disparo en los corrones que marcan los precios (el cual se muestra en corte en la (Fig.7ª). Asimismo está provisto



de un dispositivo que marca la unidad de pesetas y la palanca
 de registro de las puestas en marcha (Fig. 8ª), del mismo modo
 que lleva un dispositivo para marcar las fracciones de pesetas
 y el registro de disparos (Fig. 9ª), y un mecanismo que acciona
 5 el tambor de decenas de pesetas y el mecanismo que lleva los to-
 pes de los tambores (Fig. 10). Igualmente se le provee de un
 mecanismo que hace desmarcar el importe de la jugada colocándole
 a 0 , quedando preparado para una nueva jugada (Fig. 11ª), y (Fig.
 12ª). Del mismo modo se dispone un aparato de acoplamiento entre
 10 sí de los conjuntos contador, reloj, y expulsores de bolas (Fig.
 13ª), el cual se muestra en vista lateral en la Fig. 14ª, que así-
 mismo muestra un detalle del mecanismo de cierre y del de seguri-
 dad. La Fig. 15ª muestra un detalle en corte del chasis o sopor-
 te del aparato, al par que un detalle de los expulsores y eje
 15 de freno del reloj, mostrando la Fig. 16ª, el lateral derecho
 del aparato por su exterior, y la Fig. 17ª el exterior del apar-
 to cerrado de frente.

Los distintos dispositivos reseñados y su funcionamiento, son
 explicados seguidamente de modo detallado.

20 El reloj mencionado consta de un barrilete (1) en cuyo inte-
 rior va arrollado un muelle real el cual se pone en tensión me-
 diante una llave que actúa sobre la reducción (2), evitando que
 pueda esta retroceder a su posición inicial por medio de un trin-
 quete que actúa sobre la rueda del mismo (3). El citado muelle
 25 al actuar sobre el barrilete, que forma pieza con un engranaje
 (4) que transmite el movimiento por medio de unas reducciones
 hasta el escape (5) de tipo ordinario, disponiéndose todo este
 mecanismo en un reloj a fin de tener una regularidad en el movi-
 miento.

30 Con el fin de conseguir la transmisión de movimiento y cam-

31329



bio de tarifas, se dispone por la parte lateral izquierda y fija al primer eje de la reducción de movimiento que va unida a la rueda (4), la rueda dentada (6), la cual transmite por medio de la rueda de embrague (7) a la rueda dentada (8) la cual tiene por
5 objeto transmitir el movimiento al aparato contador. El cambio de tarifa se efectúa cambiando las ruedas (6) y adaptando sus diámetros y número de dientes a la tarifa necesaria, ya que el movimiento de la rueda (6) es constante. Al efectuar los cambios de
10 (8), van montadas sobre unas raquetas de ajuste (9 y 10) a fin de poder variar sus posiciones.

El citado contador tiene por objeto indicar por medio de unos tambores numerados convenientemente el valor en pesetas y fracciones del tiempo transcurrido. Hay un primer tambor que
15 marca fracciones de peseta teniendo capacidad hasta 99,90 pesetas. El segundo, numerado en unidades de peseta, y un tercero en decenas de pesetas. Además lleva otros dos contadores secundarios. El superior numerado hasta 9999, y que tienen por objeto registrar las veces que el contador principal sea disparado, y el inferior
20 marcado hasta 9999, destinado a registrar las veces que el aparato ha sido puesto en marcha. Además lleva el citado aparato un indicador de posición del funcionamiento del mismo con las indicaciones de libre marcha-marcha a pagar.

El aparato recibe el movimiento de la rueda (8) a través
25 de la rueda receptora (11), la cual transmite el movimiento por medio de un eje al arco (10), primer disparo (12) y a la excéntrica de disparo (14) las cuales son solidarias entre sí. Al girar la excéntrica de disparo (14) el extremo de la palanca (15) se apoya sobre la pendiente de las puntas sucesivas, y al ir elevándose
30 la palanca su extremo superior va poniendo en tensión el muelle (16)



y al llegar la parte de la palanca al extremo de una punta de la
rueda de estrella, retrocede la palanca (15) a causa de la tensión
efectuado por el muelle, y por medio del trinquete (17) montado en
al extremo de la palanca (15), efectua el disparo empujando el
5 diente de la rueda de trinquete (18), la cual va unida al tambor
de las fracciones de peseta. La rueda de trinquete lleva un a
retención por medio de un fleje. El aro de primer disparo (12)
tiene por objeto efectuar un primer disparo distanciado en tiem-
po de la puesta en marcha a voluntad. Al iniciar el funcionamien-
10 to la palanca primer disparo (13) se apoya en el exterior del
aro, debido a que se une dicha palanca, 13 en la palanca de
transmisión (15) y a que tiene el muelle (16) en tensión, lo
que hace que al girar el aro caiga la palanca (13) a través de
la ranura dispuesta en el borde del aro, y al arrastrar esta a
15 la palanca (15) hace que se efectue el primer disparo y al mis-
mo tiempo deja la palanca de transmisión (15) apoyada sobre las
puntas de la estrella continuando el funcionamiento antes descri-
to.

Al continuar en su funcionamiento el aparato, una vez que ha
20 efectuado ~~seis~~ saltos y durante ellos, el trinquete de cambio
1º (20), que va montado sobre la palanca de transmisión (15),
va desliziándose sobre el anillo de cambio (19) solidario a la
rueda de trinquete (18) y tambor, hasta que va a efectuarse el
décimo disparo, en el que por llevar una muesca el anillo de
25 cambio (19) y quedar coincidiendo con un diente de la rueda de
trinquete (21) al efectuar el movimiento el trinquete (20) hace
efectuar un cambio al tambor de las unidades de peseta. En los
sucesivos cambios del tambor de unidades de peseta, va arrastran-
do en su movimiento a la excéntrica (23) sobre la cual se apoya
30 la palanca de transmisión, (24) y poniendo en tensión el muelle

31329



(25). Montada sobre el mismo eje de la palanca (24) y solidario a este va montada la palanca de cambio arrastrada (26) la cual lleva el trinquete (27), que actua sobre la rueda de trinquete (28), a la cual es solidario el tambor de las decenas de peseta.

5 Solidario a la excéntrica de cambio (23) va montado otro aro de primer disparo (22) sobre el cual actua la palanca (22) que va montada en la palanca de transmisión (24) y teniendo por objeto lo que anteriormente se ha indicado.

10 El cierre del aparato se logra en la forma siguiente: Es-
tando el aparato en marcha, si con una llave hacemos girar el eje de levas (29) actuando sobre el extremo izquierdo y efectuando el giro en el sentido de las agujas de un reloj. El eje de levas lleva la rueda de cruz (31) que con la palanca (32) mantiene en posición al eje de levas. Además existen unos engranajes
15 que forman en conjunto un dispositivo a fin de regular la velocidad de maniobra para que el dispositivo de puesta a cero que se describirá tenga tiempo de actuar.

20 La puesta a ceros del aparato, se logra en la forma siguiente: Efectuando un movimiento sobre el eje de levas (29), la leva (35) actua sobre la palanca de mando (15), levantándola y en consecuencia los trinquetes (17 y 20) quedan así sin poder actuar sobre sus respectivas ruedas, asimismo la leva (36) actua sobre la palanca (26) levantándola también y por lo tanto queda sin poder actuar el trinquete (27).
25 Dentro del mismo movimiento principal del eje de levas y simultáneamente con los anteriores descritos, la leva (36) actua sobre la palanca que lleva los muelles de retención de las ruedas trinquete (18), (21), (28) y que evitan su retroceso, levantándolos y dejando por lo tanto a los tambores libres. A continuación y simultáneo con los citados, la excéntrica principal
30 (41) gira haciendo caer a la palanca (43), (44), (45) a causa de



la tensión de sus muelles respectivos sobre las excéntricas de
corazón (37-38 y 39) que van unidos fijamente a la rueda de es-
trella, tambor de céntimos y tambor de unidades de peseta, esta
última por medio de un eje que pasa por el interior del tambor
5 de céntimos. Al caer las palancas (43-44 y 45) a causa de la ten-
sión del muelle (46) actúan sobre las respectivas excéntricas de
corazón haciéndolas girar hasta apoyarse en el punto más bajo, que
corresponde con el cero de los tambores numerados y con la posi-
ción de salida del arco de primer disparo.

10 El retorno a cero del tambor de decenas de pesetas, se efec-
túa por el muelle en espiral (40) que va en el interior del tam-
bor y el cual se ha ido tensando al efectuarse sus sucesivos dis-
paros y por lo tanto al dejar de actuar el muelle de retención,
como anteriormente se ha descrito el muelle vuelve a su posición
15 inicial arrastrando al tambor de decenas de pesetas colocándolo
en posición de cero, determinada por un tope dispuesto en el
chassis de la máquina. Simultáneamente con los movimientos efectua-
dos la excéntrica de desembague (42) actúa sobre la palanca (9)
del reloj levantando a la rueda dentada (7) y dejando al contador
20 desembagado del reloj.

Para poner el aparato en marcha se hace girar al eje de levas
(29) un paso de rueda de cruz (31) en el sentido de las agujas del
reloj, actuando simultáneamente las levas (35-36) sobre las palan-
cas transmisión (15 y 26) dejándolas descender y quedando por lo
25 tanto a punto de funcionamiento la palanca de primer disparo (13)
y los trinquetes (17) (20 y 27) en posición de actuar sobre sus
respectivas ruedas de trinquete. Al mismo tiempo la leva (36) ac-
túa por medio de la palanca sobre los muelles de retención deján-
doles apoyar sobre las ruedas trinquete respectivas a fin de evi-
30 tar su retroceso. Asimismo la excéntrica principal (41) hace levanta-

-B-
31329



tar a las palancas de retorno a cero (43-44-45) dejando a las
excéntricas de corazón (37-38-39) en posición de girar libremente.
Asimismo la leva de desembague (42) dejara que la palanca (9) del
relej vuelva a su posición primitiva embragando a las ruedas den-
5 tadas (6 y 8) por medio de la (7) que lleva fijada. Si hacemos gi-
rar otro cuarto de vuelta al eje de levas el mecanismo no se alte-
ra en su funcionamiento ya que para esta nueva posición las posi-
ciones relativas de las levas y palancas no se alteran.

10 El contador de disparos tiene por objeto registrar los dispa-
ros que efectua el tambor de céntimos. Su funcionamiento viene de-
rivado de la palanca transmisión (15) ya que en esta va montada una
palanquita trinquete (47) que actúa sobre la rueda trinquete (48)
haciendo funcionar un contador de cuatro tambores de los del tipo
corriente.

15 El contador de puesta en marcha tiene por objeto contar las
veces que se ha puesto el aparato en marcha constando de un conta-
dor de cuatro tambores de los del tipo corriente, accionando por
el mecanismo que a continuación se describirá. Sobre el eje de
levas va montada la leva (49) que actúa sobre la palanca (50) en
20 el momento del retorno a cero, actuando el trinquete (51) sobre la
rueda de trinquete (52) acoplada al primer tambor del contador.

25 Con una base ondulada la caja de bolas o hueco, está especial-
mente dispuesta para recibir las bolas en su interior, de forma que
estas no salgan perjudicadas en su roce con la caja, al ir esta
ferrada de paño de billar. En cada canal va una bola, la cual es
empujada continuamente por un platillo dispuesto de forma que este
tiene tendencia a sacar la bola al exterior. En el vástago de estos
extractores (53) va colocados unos pernos topes los cuales impiden
el giro del eje (54) cuando aquellos están en posición "fuera" o
30 sea sin las bolas que los empujan.



Ante la imposibilidad de que este eje gire también es imposible cerrar la portezuela por llevar esta las piezas de enganche y tope(56) que al topar por la zona "A" con la punta de la palanca gatillo (55) la imposibilita de efectuar los últimos 10 m/m de carrera de cierre, evitando el paro del reloj. Ahora bien, coloquemos las bolas en su lugar, y entonces el eje (54) quedará con libertad de girar. Las piezas (56) toparán con los gatillos (55) cerrando al fin al engancharse por el perno (57). Al quedar cerrado, la palanca (55) ha tirado del trinquete por medio de la palanquilla (58) apartándolo de la trayectoria del turrión (60) quedando así al eje de levas en disposición de girar y por tanto poder pasar a la posición de libre y puesta a ceros del aparato. Quedando la caja fuertemente cerrada siendo imposible al abrirla.

Para abrir, se da un cuarto de vuelta al eje de excéntricas con la llave al efecto, la cual está en poder exclusivo del encargado y entonces el turrión (60) empuja la palanca (57) que por medio de la (56) tira de los gatillos hacia abajo efectuando la puesta en libertad de la puerta, la cual se abre empujada por las bolas con sus expulsores, girando alrededor de los tornillos (58). Estos tornillos quedan tapados por la caja que tapa todo el mecanismo(63) para que no se puedan quitar y así atacar la caja de bolas por la parte inferior. La cajaubre todo el aparato y es de una sola pieza asegurando a sus mecanismos de polvo y de cualquier intento de fraude. La caja va fijada al pie(61) con tornillos el superior de los cuales tiene un taladro para precintaje del aparato.

El funcionamiento combinado de los mecanismos de este aparato, que consta, en síntesis, de un reloj, un registrador, un indicador y una caja de cierre, consiste en lo siguiente:

El reloj de las Figs. 3ª. y 4ª, por mediación de la rueda de



salida (6) y a través de las ruedas de embrague (7 y 8), suministra movimiento a la rueda de entrada (11) (Fig. 12ª.). En el mismo eje de ésta va fija una excéntrica de las conocidas con el nombre de estrella (14) (Fig. 7ª.).

5 Sobre la excéntrica (14) y girando sobre su eje se desliza la palanca (15) quedando ésta imprimida de un movimiento de vaivén, debido a los salientes de la excéntrica (14). Todo ello es posible gracias a la constante presión que ejerce la palanca (15) sobre la excéntrica (14) gracias a la tensión del muelle (16).

10 En un extremo y en la parte superior de la palanca (15) pivota el trinquete (17), el cual tiene un muelle que tira del mismo hacia abajo. Al efectuarse el movimiento de vaivén, este trinquete tropieza con un diente de la rueda de trinquete (21), la cual es solidaria del tambor de céntimos que se ve a su derecha Fig. 1ª. (el que tiene dos cifras grandes), ocasiona el movimiento del mismo hacia abajo cambiando los dos ceros de de los 10 céntimos en la ventanilla correspondiente de la esfera.

15 Fijo a la rueda (21) hay un disco con un sólo diente de trinquete. En el extremo superior de la palanca y en el mismo centro del trinquete (17) va montado un trinquete semejante (Fig. 9ª.) el cual, con el movimiento de vaivén va resbalando sin efectuar ningún enganche por encima del disco (19). Cuando la única muesca del disco (19) viene enfrente de la punta del trinquete (20), éste penetra en dicha rosca, permitiendo así el enganche de un sólo diente en la rueda (21), la cual es la que mueve el tambor de ~~unidades~~ de peseta, consiguiéndose de esta forma que, mientras el tambor de Cts. dé una vuelta, el de unidades de peseta dé un décimo de vuelta. Sobre el mismo centro que la rueda de trinquete (21) va montada la excéntrica progresiva (23), la cual al moverse conjuntamente con la rueda de trinquete (21) y el tambor de

20

25

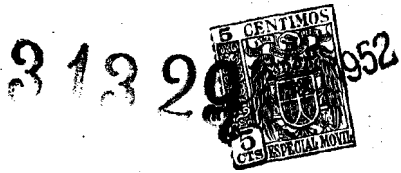
30



5 unidades de peseta, va levantando la palanca (24), la cual viene tensada por un muelle hacia la izquierda (Fig.10*). Esta palanca va fija a su eje de rotación siendo el eje el que gira por sus pivotes en sus extremos, apoyándose en las pletinas, sufriendo, así pues, este eje también un movimiento de vaivén debido a la excéntrica(23). Sobre este mismo eje va fijada la palanca(26), la cual con su trinquete (27-Fig. 8*.) va empujando otra rueda de trinquete solidaria al tambor de decenas de peseta, consiguiéndose así que por cada vuelta entera del tambor de unidades de pesetas, el tambor de decenas de peseta dé un décimo de vuelta.

10 En resumen, por cada vuelta del tambor de la derecha (Fig.1*) el tambor de enmedio da un décimo de vuelta, y, por cada vuelta del tambor central, el tambor de la izquierda da un décimo de vuelta.

15 Para poder efectuar la jugada siguiente, y que este contador o taxibiliar funcione y controle la misma debidamente, el aparato debe poder ponerse en la posición de ceros, tal y como se ve en la Fig. 1*. Para ello, en el eje 29 que es el eje por el cual se manda todo el aparato y al que podemos llamar "eje de excéntricas " va montada la excéntrica (41), cuya misión, es el estar en la posición que se ve en la Fig. 11*, que las palancas (43 y 44 tienen libertad de acción para, presionando sobre las excéntricas de corazón (37 y 38), hacer girar los tambores de unidades de peseta y el de céntimos. Ello es posible debido al perfecto pulimento del canto en las excéntricas (37 y 38). Al hacer girar el eje (29) y a causa de ello desplazarse la parte saliente de la excéntrica (41) hacia la izquierda (Fig. 11*), las palancas (43 y 44) son levantadas, permitiendo así el libre movimiento de los corazones (37 y 38). De esta forma los tambores de unidades de peseta y céntimo, pueden asimismo girar sin impedimento alguno. Sirva de aclaración el decir que el tambor de unidades de



peseta (tambor central) va fijo al eje de tambores, sobre el cual va también fijo el corazón (37). El corazón (38) va unido al costado derecho del tambor de céntimos, el cual gira libremente sobre el eje de tambores.

5 Sobre el mismo eje (29) va fijada la excéntrica (36), la cual levanta la palanca acodada que se ve en la Fig. 10ª., que, a su vez, va fija a un eje en el cual van atornillados unos flejes (que se ven de canto en las Figs. 8ª y 9ª), y estos flejes tienen por misión retener las ruedas de trinquetes que van unidas a los tambores, imposibilitando así que éstas retrocedan al resbalar los trinquetes (17, 27 y 20) por encima de ellas. La palanca acodada (sin número en la Fig. 10ª) tiene un muelle en su extremo libre que tira de ella hacia la derecha. Al poner el aparato "A LIBRE" y colocarse la excéntrica (16) en la posición que se ve en la Fig. 10ª, la palanca acodada efectúa un giro en sentido reloj, haciendo girar al mismo tiempo los flejes de retención, separando sus puntas al moverse hacia la derecha, de las ruedas de trinquetes, permitiendo que éstas giren libremente al ser accionadas conjuntamente con sus tambores y la de unidades de peseta con su eje de tambores, por sus corazones respectivos (Fig. 11ª.). Sin embargo, para la puesta a ceros del tambor de decenas de peseta, tan sólo se cuenta con un muelle espiral, el cual va unido por uno de sus extremos al tambor de decenas de peseta y, por el otro extremo, va unido a una pieza de chapa con doblesces (Fig. 11ª.), que a su vez va unida a un montante fijo de la máquina. De esta forma, al ir moviéndose el tambor de decenas de peseta, va enrollando o tensando la espiral, de forma que al separarse el fleje trinquete que corresponde a su rueda de trinquete el tambor de decenas de peseta queda a merced de la tensión acumulada en el resorte espiral girando hasta que un tope dispuesto en su interior choca con la misma chapa que sirve de fijación al extremo fijo del resorte espiral.

10

15

20

25

30

31329



1952

En resumen, al quedar el eje (29) en la posición de la Fig. 11ª. las palancas (43 y 44) desmarcan las unidades de peseta y de céntimos, y, al separarse el fleje de retención se desmarcan las decenas de peseta.

5 Para poder regular a voluntad la duración o intervalo de tiempo del primer disparo, se dispone de la palanca(45) que, semejante-
mente, a las palancas de desmarque(Fig. 11ª.), al quedar la excén-
trica (41) en la posición dibujada, queda en libertad para presio-
nar sobre el corazón (39) colocando en posición conveniente a la
10 excéntrica (14)y al disco (12), que son solidarios entre sí, de for-
ma tal que la punta del fleje (13-Fig. 7ª.) resbala sobre el canto
del disco (12) hasta encontrar la muesca que se ve en la Fig. 11ª.,
al ocurrir lo cual la palanca (15) efectúa su primer vaivén. Esta
palanca, al poner el aparato " A LIBRES " es levantada por la ex-
15 céntrica (36)(Fig. 8ª.), la que tiene por misión levantar la pa-
lanca (26) tensando el muelle (25). Al poner el aparato en marcha
y al girar la excéntrica (36), la palanca (26) accionaría un déci-
mo de vuelta el tambor de decenas de peseta, haciendo marcar al
aparato 10 pesetas desde un principio. Claro es que ello no es con-
20 veniente y por ello se ha dispuesto un mecanismo igual al ajuste
de primer salto. En efecto, montado sobre la palanca (24-Fig. 10ª)
va el fleje (22) a que se apoya sobre el disco (22) hasta que al
girar éste encuentra su muesca correspondiente, quedando en liber-
25 tad de girar hacia la izquierda (Fig. 10ª) apoyándose entonces el
saliente izquierdo de la palanca (24) sobre la excéntrica (23), la
que al girar ocasiona en cada vuelta un vaivén de las palancas
(24 y 26) solidarias por su eje entre sí. Cuando ~~sea~~ puesto el apa-
rato a libre y la excéntrica del eje (29) que se ve en la Fig. 9ª.
30 levante la palanca (15)(Fig. 7ª.) el fleje (13) vuelve a montar
sobre el disco (12) continuándose así el ciclo. Igualmente ocurre
con el fleje de la palanca (24).

313292



5 El registro de disparos consiste en que en la palanca (15) y cercano a la punta que roza con la excéntrica va montado el trinquete (47) - Fig. 9ª.- el cual acciona la rueda de trinquete (48), la cual mueve el registro superior (Fig. 1ª.) en la forma conocida en los icrómetros, ~~cu~~mba-revoluciones, cuenta-pesadas, etc.

10 El registro de puestas en marcha consiste en que en el núcleo de excéntricas (36- Fig. 8ª.) va montado el perno (49) el cual tiene por misión empujar hacia la derecha el extremo superior de la palanca (50). Al ocurrir esto, el extremo inferior de la misma desplaza hacia la izquierda la palanca (51) la que en su extremo izquierdo tiene un perno remachado que acciona la rueda de trinquete (52). Para que todo ello sea posible se dispone de un muelle con dos misiones, una empujar el extremo superior de la palanca (50) hacia la izquierda o contra reloj y otra tirar de la palanca (51) hacia arriba. Desde luego, las palancas (51 y 50) funcionan entre sí como una bisagra. Es el muelle citado el que en realidad mueve el registro al poder mover la palanca (50) por girar el perno (49).

15 Como se ve en la Fig. 4ª., el embrague consiste en una palanca (9), la cual, por medio de un turrion exportadora de una rueda intermedia. Dicha palanca es empujada hacia arriba por un muelle. Al poner el aparato "A LIBRE" (Fig. 11ª.) la cabeza de tornillo (42), con misión de excéntrica, hace descender la palanca de embrague (9), desconectando así el reloj del contador y permitiendo también el que giren libremente las ruedas (8 y 11) -Fig. 12ª. al efectuarse la puesta a punto del primer disparo por medio de la palanca (46).

20
25
30 Para la interpretación de lo que antecede, debe tenerse en cuenta que el reloj es mecanismo a parte del contador, estando colocado el mecanismo embrague entre los dos mecanismos contador



y reloj, que se ven en la Fig. correspondiente. El ensamblaje entre reloj y contador se efectúa al estar ambos atornillados a la placa sostén que se ve de canto en la Fig. 13ª.-

5 Las principales ventajas de la presente invención se deducen de cuanto va dicho, en especial de la enunciación del objeto de la misma, debiendo ser tenido en cuenta a este respecto su sencillo y seguro funcionamiento, antes citado, que, prácticamente se realiza en la forma siguiente: para abrir con la llave de referencia se da un cuarto de vuelta por la parte interior izquierda del

10 aparato, cambiando el disco indicador, que figura en la esfera su leyenda de LIBRE por la de MARCHA. Al punto se abre la portezuela saliendo las bolas al exterior, al mismo tiempo que se pone en marcha el reloj del aparato, empezando desde este momento a marcar el aparato en las ventanillas de IMPORTE A PAGAR. Se recogen

15 las bolas y mientras los jugadores juegan, el aparato va disparando los tambores numerados efectuando así el crecimiento progresivo del IMPORTE A PAGAR, dando su importe al final de la partida, pudiendo durar cualquier cantidad de tiempo. Para la parada el encargado del billar con la misma llave y a petición de los jugadores,

20 al terminar éstos la partida, dará dos cuartos de vuelta con la referida llave, pasando de MARCHA a otra MARCHA, y después a la posición con leyenda A PAGAR, señal inequívoca de que debe satisfacerse el importe indicado en la ventanilla IMPORTE A PAGAR; sin embargo el aparato continua marcando, evitando así el que se

25 pasara a esta posición y los jugadores siguieran jugando. Después de colocadas las bolas en su lugar y cerrada la portezuela, se habrá parado el reloj y se podrá pasar a la inicial posición de libre. No se puede pasar a LIBRE sin cerrar el aparato y por consiguiente haber colocado en su interior las bolas, evitando también así la desconexión entre máquina y reloj sin que las bolas

30



estuvieran en su lugar colocadas.

La idea a que se refiere la presente solicitud es susceptible de ser variada, sin que por ello cambie la esencia de la misma, la cual se reivindica en la siguiente:

5

NOTA

En resumen: el presente Modelo de Utilidad recaerá sobre las siguientes reivindicaciones:

10

1a.- Nuevo aparato taxibillar, caracterizado porque consta el mismo de un reloj con acoplamiento de engraque y una disposición para poner en marcha el aparato, así como un dispositivo para producir el disparo en los corrones que marcan los precios, disponiéndose asimismo un mecanismo que marca la unidad de pesetas y una palanca de registro de las puestas en marcha, llevando también un dispositivo para marcar las fracciones de peseta y el registro de

15

disparos y un mecanismo que acciona el tambor de decenas de pesetas y otro que lleva los topes de los tambores.
2a/- Nuevo aparato, según la anterior reivindicación caracterizado porque igualmente se le provee de un mecanismo que hace desmarcar el importe de la jugada, colocándole a cero, y quedando así preparado para una nueva jugada, disponiéndose también una caja de cierre en el que van acoplados los dispositivos citados en la anterior reivindicación, así como un aparato de acoplamiento entre sí de los conjuntos contador, reloj y expulsores de bolas, al igual que los correspondientes dispositivos de cierre y seguridad.

20

25

3a.- Nuevo aparato, según las anteriores reivindicaciones, caracterizado porque el funcionamiento combinado de sus mecanismos consiste en que, en el reloj, una rueda de unidades de peseta, levanta una palanca, tensada por un muelle, transmitiéndose el movimiento a un eje, apoyado en unas pletinas, haciendo este movimiento de vaivén una excéntrica, transmitiéndose el movimiento a una nueva palanca, con el trinquete, que empuja a otro trinquete solidario al tambor de decenas de pesetas, con lo cual por cada vuelta

30



entera del tambor de unidades de peseta, el tambor de decenas de pesetas dé un décimo de vuelta, disponiéndose un sistema similar para el marcaje de unidades y decenas de céntimos, y un sistema de palancas para permitir el desmarque de los importes marcados y dejar el aparato a cero, así como otro sistema para regular a voluntad el intervalo en que debe abomarse una determinada unidad, todo ello complementado con las ruedas necesarias y ejes.

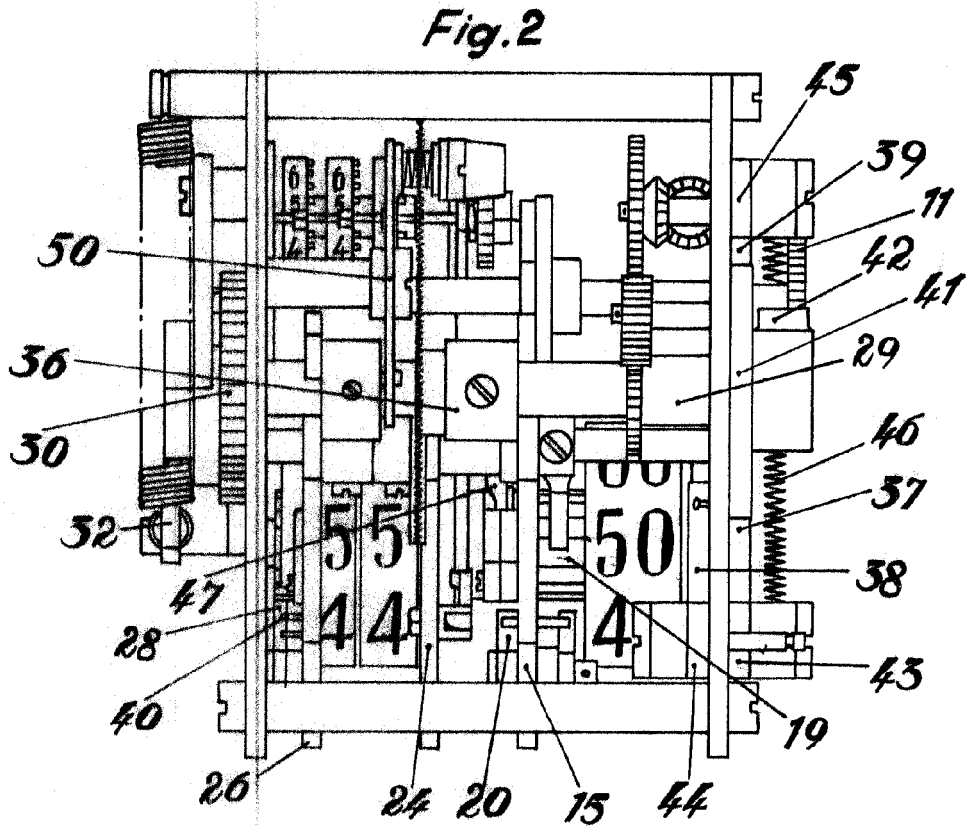
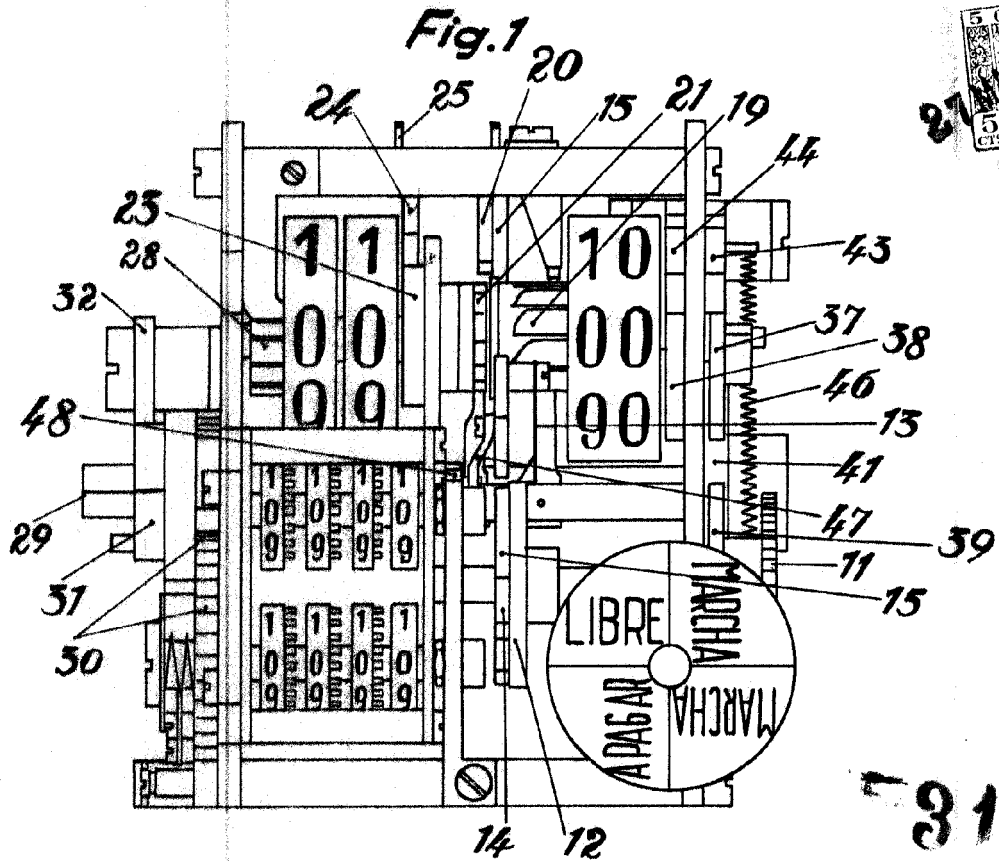
4.- Nuevo aparato, según las anteriores reivindicaciones, caracterizado porque, para poner el aparato en condiciones de funcionamiento, o sea para que comience a marcar, se da un cuarto de vuelta con una llave apropiada y se cambia el disco indicador que figura con la leyenda "libre" por la de "marcha", abriéndose la portezuela y saliendo las bolas al exterior, con lo cual el aparato comienza a marcar en la forma indicada en la reivindicación precedente, continuando marcando mientras las bolas se hallan fuera.

5.- Nuevo aparato, según las anteriores reivindicaciones, caracterizado por que con la misma llave, al terminar el juego que se cotiza según la indicación del aparato, se dan dos cuartos de vuelta, pasando de "marcha" a otra "marcha" y después a la posición "a pagar", debiendo satisfacer los que hayan jugado el importe señalado en la ventanilla "importe a pagar", continuando el aparato en marcha, y una vez colocadas las bolas en su lugar se para el reloj y cierra la portezuela, quedando el aparato "libre".

6.- "NUEVO APARATO TAXIBILLAR".

Según se describe en la presente memoria, que consta de diecisiete páginas escritas a máquina y dibujos adjuntos.

Madrid, 27 de marzo de 1952.-



Escala variable.

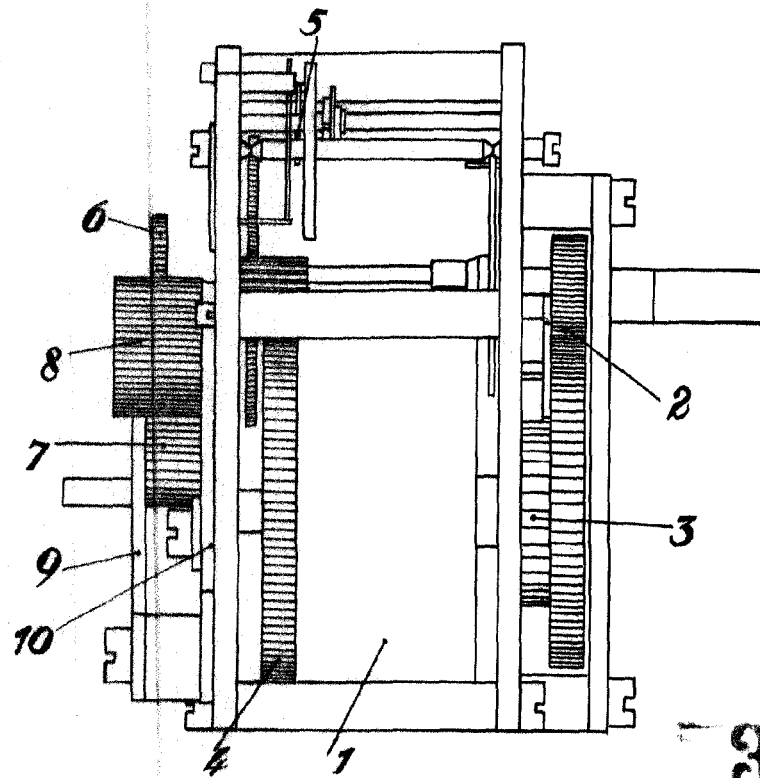
ESCALA VARIABLE

Madrid 27 MAY. 1952

[Handwritten signature]

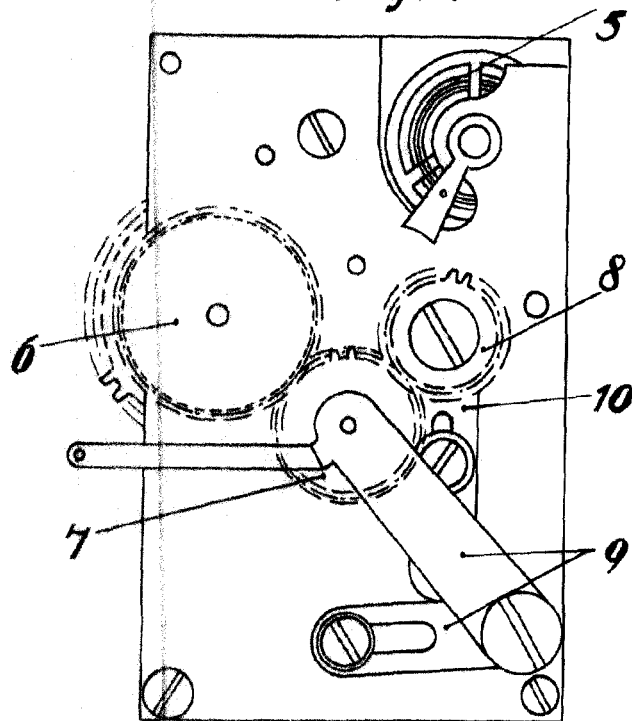


Fig. 3



31290

Fig. 4



Escala variable.

ESCALA VARIABLE
Madrid, 27 MAY. 1950 de 19

Fig. 5

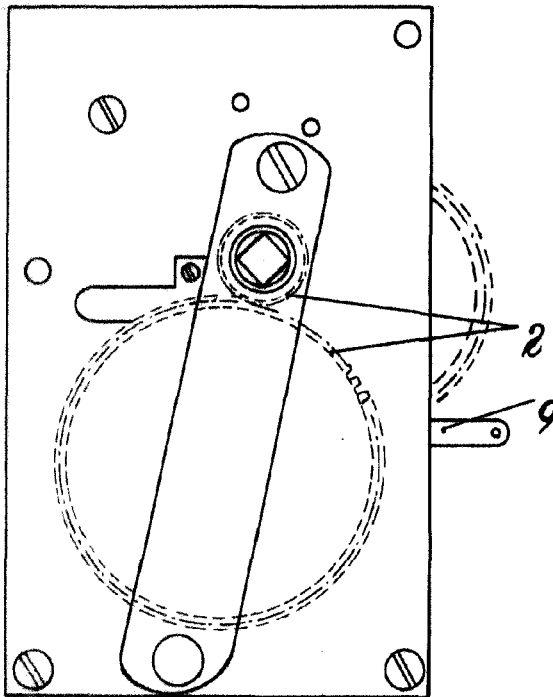
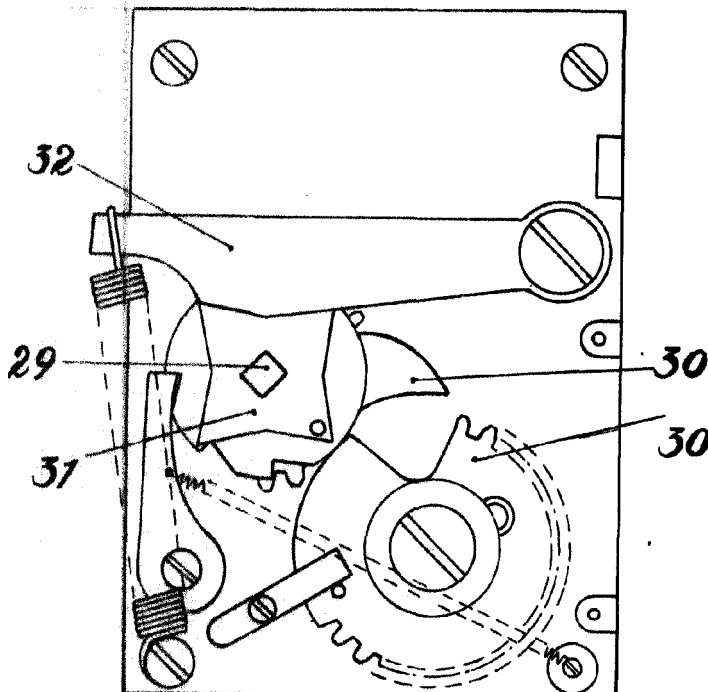


Fig 6



Escafo variable.

ESCALA VARIABLE
Madrid 27 MAY 1952 de 19

[Handwritten signature]

Fig.7

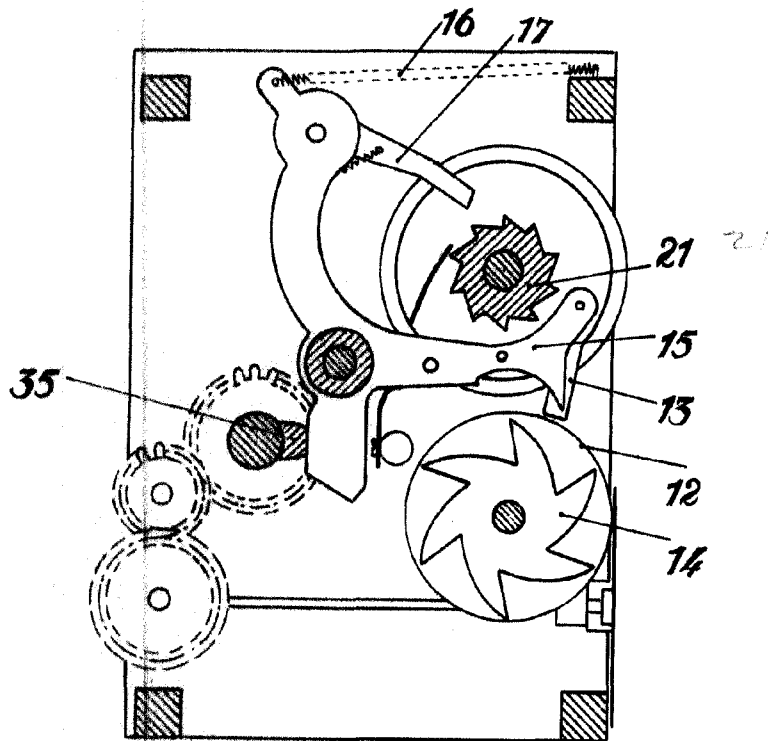
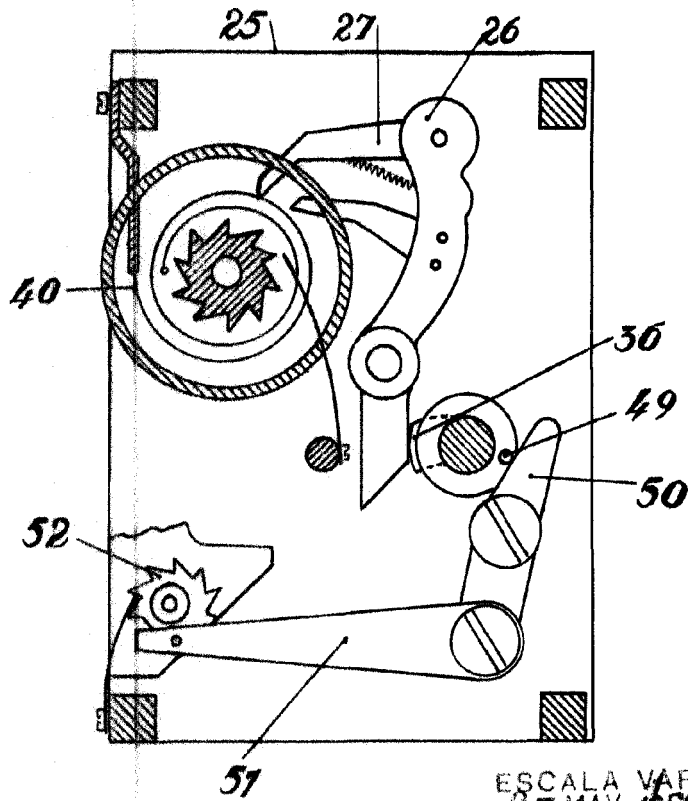


Fig.8



31999

Escola variable.

ESCALA VARIABLE
Madrid, 27 MAY, 1952 de 19

[Handwritten signature]

Fig. 9

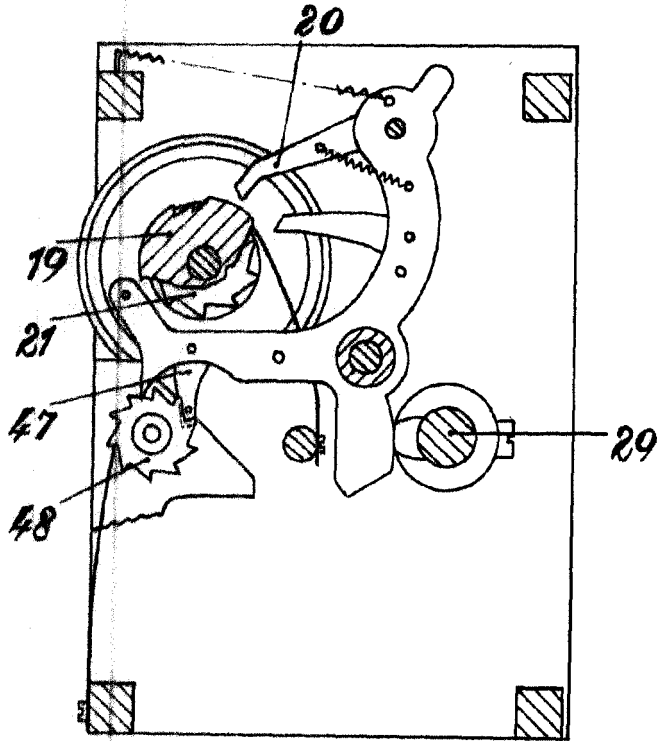
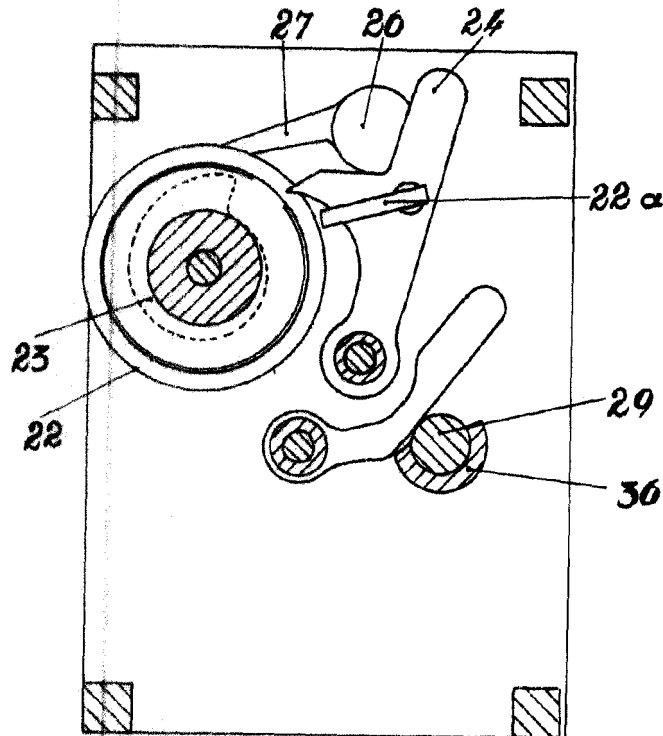


Fig. 10



31290

Escola variable.

ESCALA VARIABLE
Madrid, 27 MAY 1952 de 19

[Handwritten signature]



Fig. 11

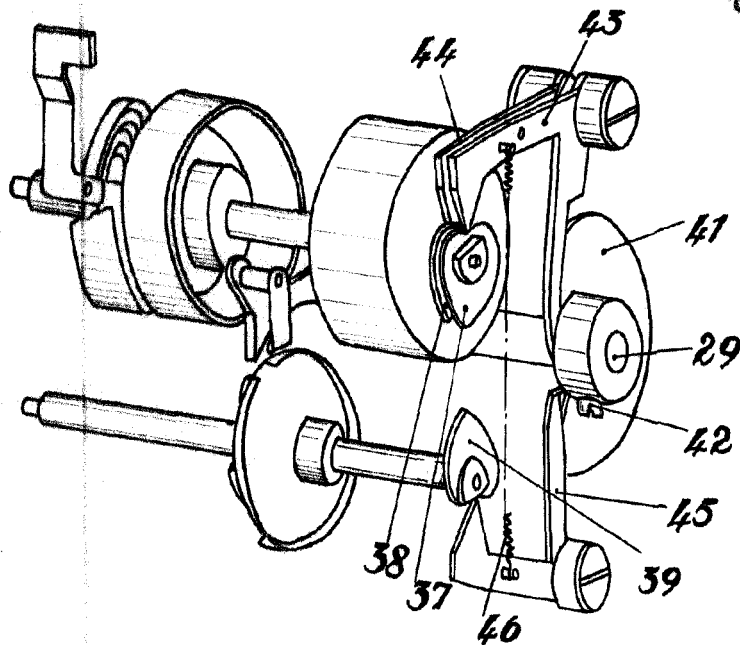
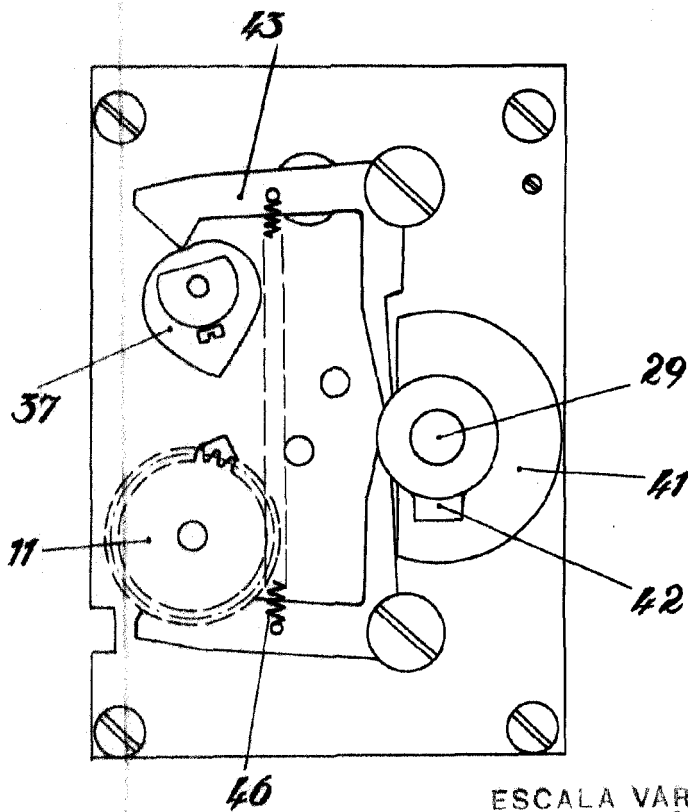


Fig. 12



31820

Escola variable.

ESCALA VARIABLE

Madrid, 27 MAY 1953 de 12

[Handwritten signature]



Fig. 13

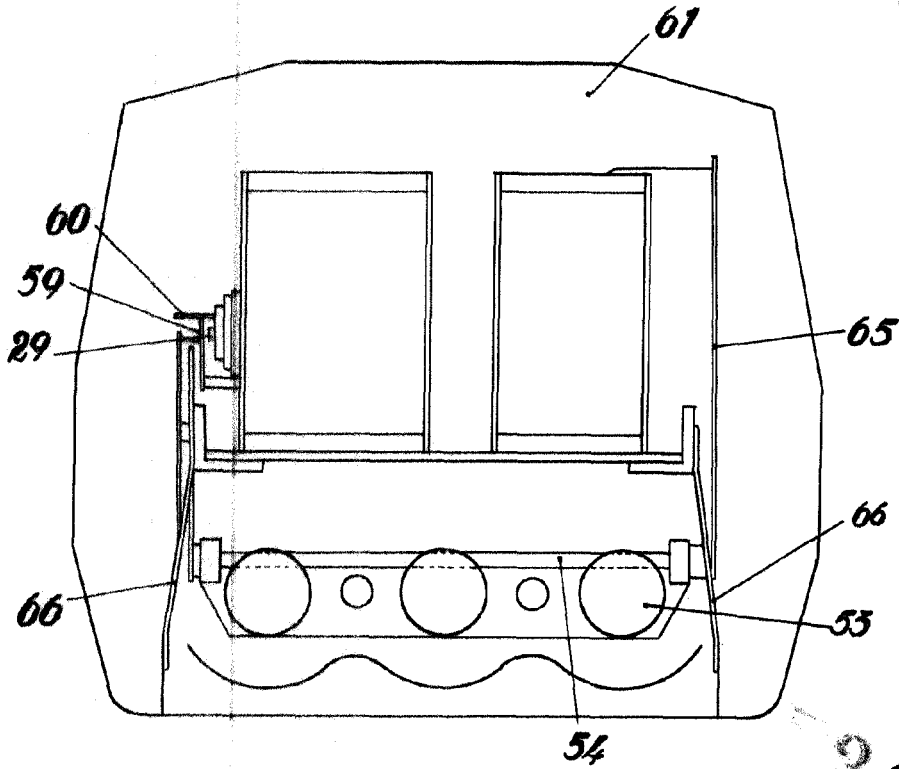
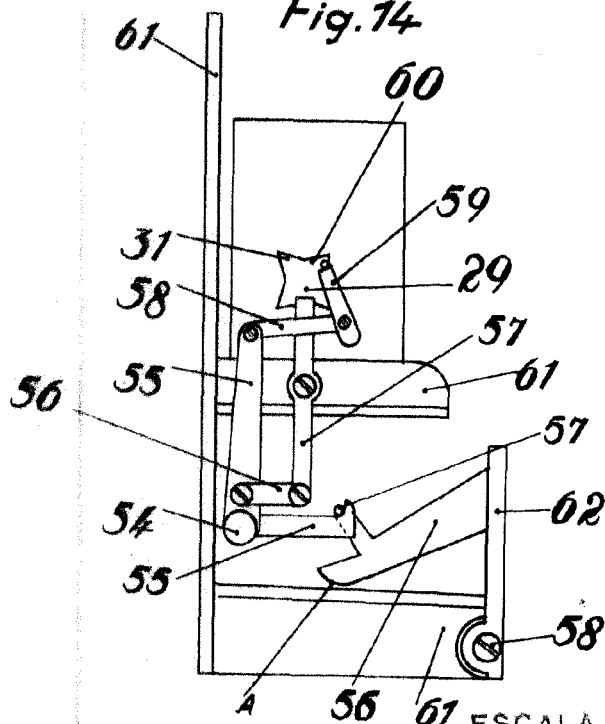


Fig. 14



Escala variable.

ESCALA VARIABLE
Madrid... 27 MAY 1932 de 19

[Handwritten signature]

Fig. 15

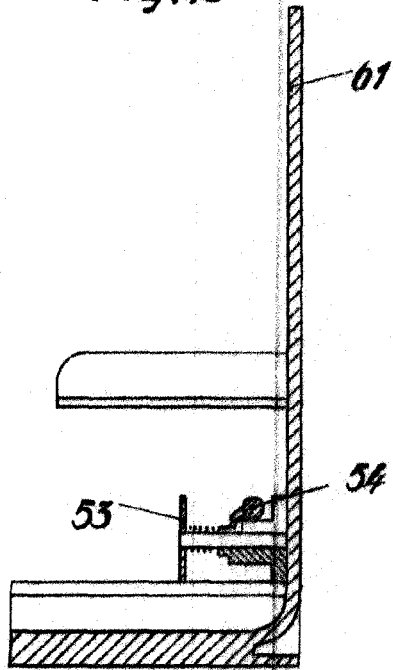


Fig. 16

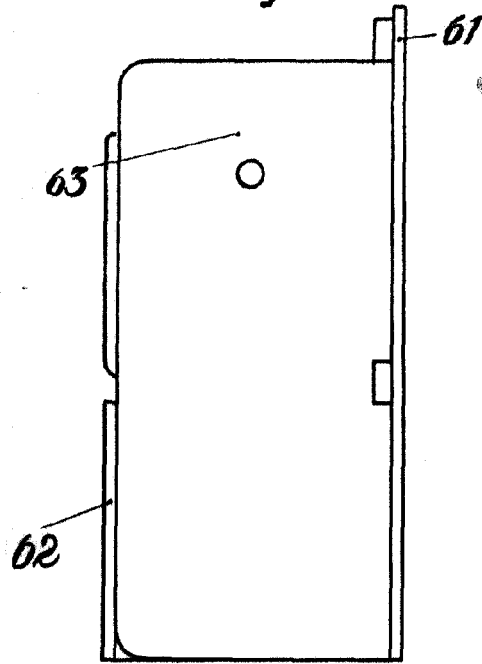
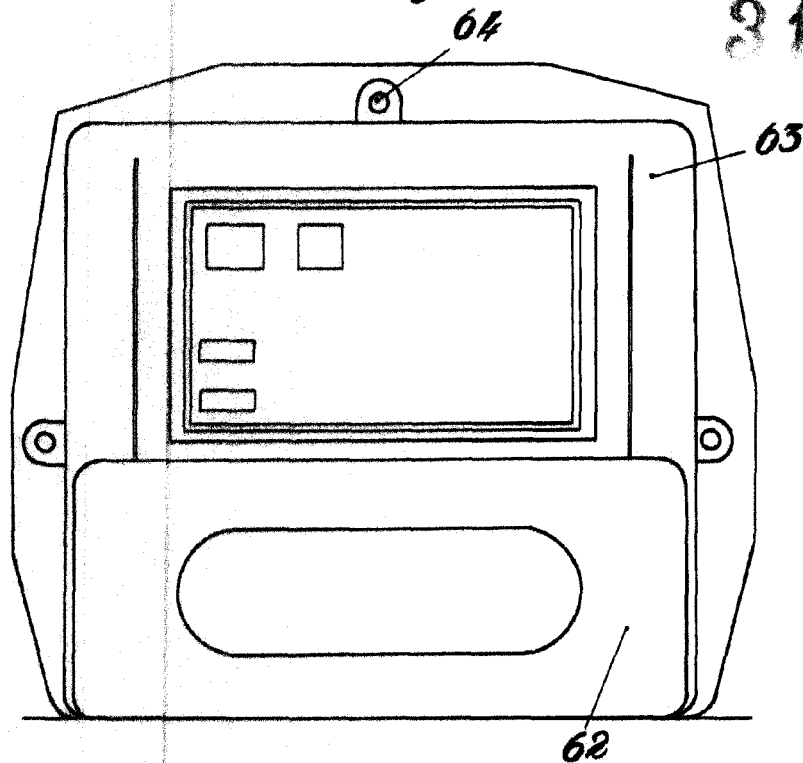


Fig. 17



81399

Escala variable.

ESCALA VARIABLE

Madrid 27 MAY. 1952 de 19

[Handwritten signature]

