

3 1275

24 M



3 1275

MEMORIA DESCRIPTIVA
que se acompaña a
la solicitud de
un MODELO DE UTILIDAD por VEENTE AÑOS en ESPAÑA
a favor de
Don ROMAN GOMEZ VEGA, residente en VALENCIA, Calle de Ra-
món y Cajal nº 50,

p o r

" UN TAPON PARA BOTELLAS, UTILIZABLE COMO TINNERO "

Inventor: El solicitante, de nacionalidad española.

////



2 1275

5

La invención a que se refiere la presente Memoria, constituye una novedad industrial con características y ventajas que la hacen merecedora del privilegio de explotación exclusiva que por ella se solicita, de acuerdo con las prescripciones del Estatuto vigente de la Propiedad Industrial de 26 julio 1929, texto refundido, publicado el 30 de abril de 1930.

10

La finalidad que se persigue con el presente invento es el poder ofrecer a los fabricantes de tintas y al público en general, un tapón para botellas, utilizable a la vez como tintero.

15

La utilización de este tapón reporta la ventaja de que no se necesite para usar la tinta tener previsto un tintero de los corrientes, lo que da una mayor venta a la tinta cuyo envase va provisto de este tapón, que debido a su gran utilidad hará que sea escogida entre todas.

20

Por la descripción que más abajo se realiza respecto a los dibujos que se acompañan, se comprenderá la gran ventaja que se consigue con la utilización de este tapón, pues debido a que el contenido del envase se filtra antes de ser utilizado, no quedan residuos en el tintero, evitándose también que las plumas utilizadas se estropeen continuamente, como ocurre en la actualidad, ya que la tinta descubierta en contacto con el aire evapora humedad y sedimenta los cuerpos base con que se obtiene la tinta, originando pérdida de la misma, oxidándose al mismo tiempo las plumas, que al obstruirse impedirán que la tinta fluya debidamente.

25

30

La figura A de los dibujos representa una sección vertical del aparato acoplado al cuello de una botella. El nº 1 señala el cuerpo del aparato, de forma prismática, que forma en la parte inferior una base circular de mayor diámetro



35

40

45

50

55

60

que el cuerpo nº 2. La parte superior forma la boca provis-
 ta de una aleta circular nº 3 con rosca interior, a la que
 se fija un tapón nº 4 provisto de un reborde nº 5 que cu-
 bre la aleta nº 3; el nº 6 señala una junta de que va provis-
 to el tapón para su cierre hermético. El cuerpo del aparato
 es hueco interiormente y forma en su periferia un apéndice
 nº 7 provisto de rosca para su acoplamiento al cuello de una
 botella. La unión de este apéndice con el cuello de la bo-
 tella va provista de una junta elástica perforada nº 8, cuyo
 acoplamiento se verifica mediante un borde interior nº 9, de
 que va provisto el cuerpo nº 1, que aprisiona sobre la junta
 elástica 8 un filtro metálico nº 10. La altura de este ta-
 pón será la misma que la anchura de la botella a la que se
 aplique, para su buena estabilidad, y el hueco interior del
 aparato será más hondo que el punto de donde parta el apén-
 dice con el fin de que forme un pequeño depósito nº 11, para
 poder apurar hasta el máximo la tinta de la botella.

La figura B representa una vista exterior del aparato,
 donde se aprecia la forma prismática del cuerpo nº 1 y el
 rayado de que va provista la tapa nº 4 y el apéndice nº 7
 para facilitar su manejo.

Este aparato se fabricará en toda clase de tamaños y de
 materiales y sus detalles de construcción podrán variar si
 se cree conveniente, sin que por ello cambie la esencia de
 la invención, que es la que se desprende de los párrafos
 que anteceden y la que se reivindica en la siguiente

N O T A

En resumen: El Modelo de Utilidad que se soligita, re-
 caerá sobre las reivindicaciones siguientes:

1ª.- Un tapón para botellas, utilizable como tintero,
 caracterizado por estar formado de un cuerpo vertical de for-

31975

24 M



65

ma prismática, hueco interiormente, provisto en su parte inferior de una base de mayor diámetro que el cuerpo y en cuya parte superior, de una boca con aleta exterior circundante y con rosca interior al que se fija un tapón provisto de un reborde que cubre la aleta de la boca del aparato, en cuya parte interior lleva una junta elástica.

70

2ª.- Un tapón para botellas, según reivindicación anterior, caracterizado porque en un punto de su periferia va provisto el cuerpo mencionado de un apéndice circular con rosca interior para su fijación al cuello de una botella, en comunicación con el interior del cuerpo, en cuyo punto de unión forma un borde que aprisiona sobre el cuello de la botella una arandela elástica para junta hermética y un filtro metálico o enrejillado para filtrar el líquido que pasa al tintero.

75

80

3ª.- Un tapón para botellas, según reivindicaciones anteriores, caracterizado porque el hueco interior del aparato es más profundo que el aparato donde se forma el borde interior del apéndice, con el fin de obtener un pequeño depósito para apurar hasta el máximo el contenido de la botella.

85

4ª.- Se reivindica por último, como objeto sobre el que ha de recaer el Modelo de Utilidad que se solicita: "UN TAPON PARA BOTELLAS, UTILIZABLE COMO TINTERO".

90

Todo conforme queda descrito en la presente Memoria, que consta de cuatro páginas escritas a máquina y dibujos que se acompañan.

Madrid, 24 mayo 1.952.

ALFONSO UNGRIA



A

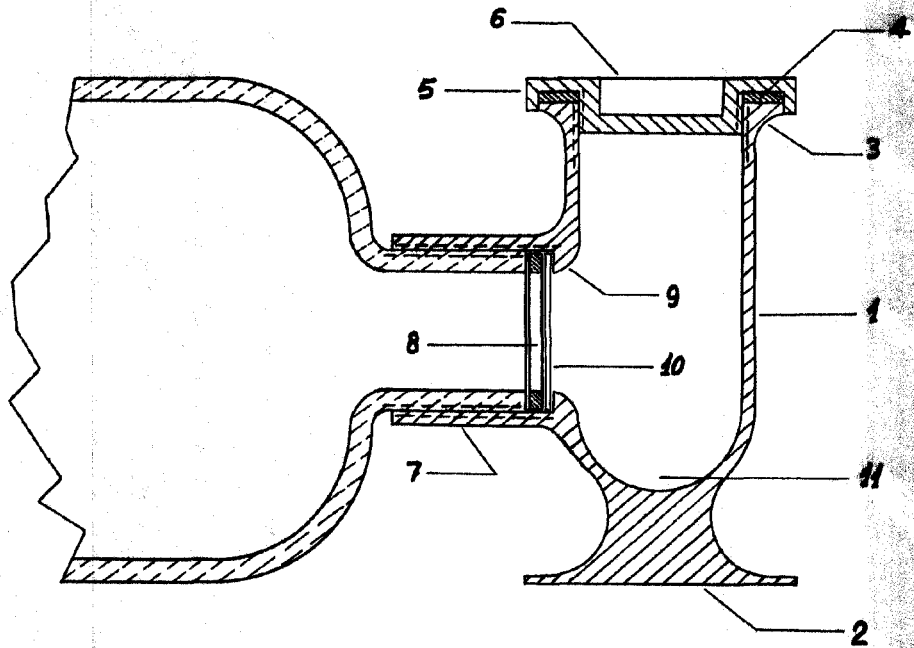

B

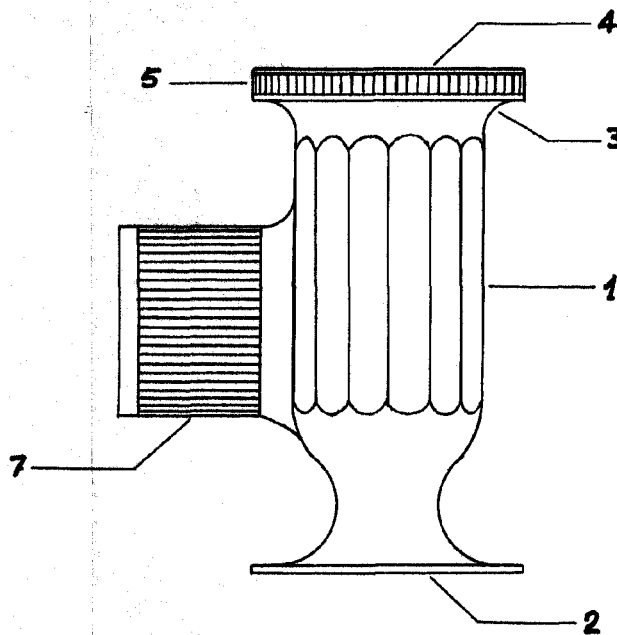

ESCALA VARIABLE
MADRID, 24 DE mayo DE 1952.
Román Gómez Vega