

31191



31191

MODELO DE URTELIDAD

que por 20 años, para España y sus posesiones se solicita como de la propia y nueva novedad a favor de doña ARACELI MARTINEZ TOMAS, de nacionalidad española, residente en Barcelona, Paseo Exposición 46, para "Un envase transparente, para las pajitas que se emplean en la degustación de líquidos refrescantes.-

MEMORIA DESCRIPTIVA

Esta solicitud de Registro tiene por objeto garantizar la protección en territorio español, de un envase para las pajitas que se utilizan como conducto a fin de tomar líquidos refrescantes, recipiente que puede ser construido de materia transparente, sea cristal o un plástico adecuado.

Una hoja de dibujos adjunta, refleja la disposición y características del envase que nos ocupa.

La figura 1, ofrece una sección longitudinal del mismo.

La figura 2 lo representa en disposición de dar salida a una pajita.

Seguidamente describiremos el envase que se trata de registrar, el cual consiste en un recipiente cilíndrico A, que en una zona de su cara interna lleva practicada una acanaladura B, dispuesta verticalmente a lo largo del cuerpo que constituye la pared del envase donde se depositan las pajitas. La boca de dicha acanaladura queda situada junto al borde del recipiente, correspondiendo con un ori-

3 1191



20 ficio D situado en la tapa C y que permite salir una paja cada vez, previo acoplamiento de la misma en la acanaladura B, hecho que tiene lugar al mover simplemente el dispositivo.

25 Este sistema tiene la ventaja de impedir el anti-higiénico manoseo de las pajas, cada vez que vaya a utilizarse una de ellas.

Descrita la naturaleza y objeto de este Modelo de Utilidad, se declara que los puntos cuya propiedad y explotación exclusiva se solicita, estan comprendidos en las siguientes

30

REIVINDICACIONES

35

1ª Un envase transparente para las pajitas que se emplean en la degustación de líquidos refrescantes, caracterizado porque consiste en un recipiente cilíndrico, cuya cara interna lleva practicada en sentido vertical una acanaladura desde la base al borde, donde coincide con un orificio dispuesto en la tapa, a través del cual sale cada vez al exterior una paja de las depositadas previamente y que para ello se acoplará en la acanaladura mediante el simple movimiento provocado al utilizar el recipiente.

40

2ª UN ENVASE TRANSPARENTE PARA LAS PAJITAS QUE SE EMPLEAN EN LA DEGUSTACION DE LIQUIDOS REFRESCANTES.

Tal como queda descrito en la memoria que antecede y se ilustra en el plano adjunto.- Constando la presente memoria de dos hojas mecanografiadas por una sola cara.

Madrid diez y nueve de mayo de mil novecientos cincuenta y dos.-

E. W. [Signature]

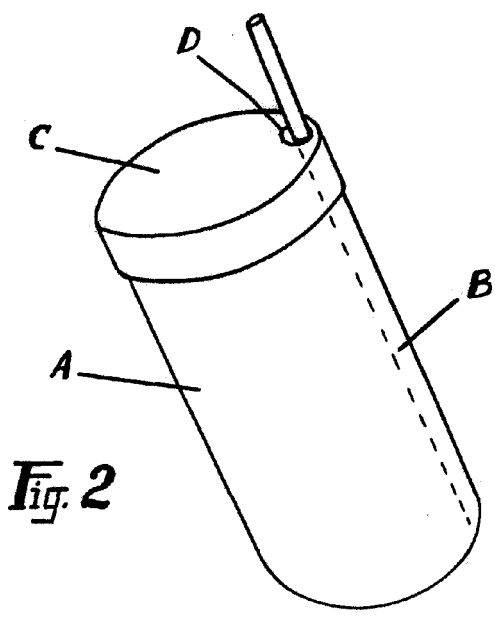
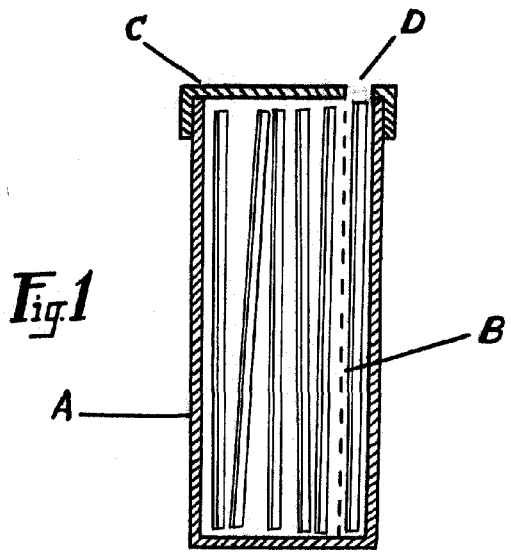

Aymat

Escala variable
MADRID, MAYO, 1952

[Handwritten signature]