

31174

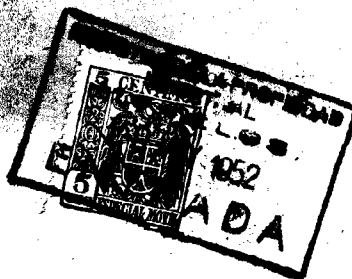

MODELO DE UTILIDAD

que por 20 años, para España y sus posesiones se solicita como de la propia y nueva novedad a favor de doña **ARCELI MARTINEZ TOMAS**, de nacionalidad española, residente en Barcelona, Paseo Exposición 46 bajos, para **"UN ESTUCHE-SERVILLETERO HIGIENICO".-**

MEMORIA DESCRIPTIVA

5 El presente modelo de utilidad se refiere a un estuche-servilletero higienico, que además puede utilizarse con fines publicitarios, mediante anuncios estampados tanto en la superficie del dispositivo, como en las servilletas que aloja, y cuya principal ventaja estriba en evitar que las mismas sean manoseadas por persona distinta a la que ha de usarlas, como ocurre en los servilleteros conocidos actualmente.-

10 Para mejor desarrollo de esta memoria, se acompaña una hoja de dibujos que ofrece a título de ejemplo, una realización del objeto de la misma.-

La figura 1), representa el servilletero visto en sección longitudinal por un lateral.-

15 La figura 2), la muestra en perspectiva dispuesta para ser utilizada.-

20 A continuación se describen las características del estuche servilletero, el cual consta de un cuerpo en forma de caja rectangular 1), que en la parte media de su cara frontal 2), va provisto de una abertura 3), dispuesta horizontalmente a todo lo ancho de la misma.-Del



31174

borde superior del estuche se prolonga una pestaña 4),
que mediante el plegado hacia adelante, cubre dicho fren-
te hasta la citada abertura 3), con el fin de proteger las
servilletas de papel 5), que se alojan en el interior por
25 medio de un sistema de acoplamiento en zic-zac semejan-
te al utilizado en los libritos de papel de fumar; ello
permite que al sacar una servilleta, quede simultaneamen-
te dispuesta otra para el uso, sin necesidad de que sean
manoseadas todas ellas como generalmente sucede hasta aho-
30 ra.-

Este dispositivo puede llevar soporte propio o aco-
plarse a cualquier elemento adecuado que permita sostener-
lo sobre las mesas y mostradores de los bares donde es más
corrientemente utilizado; para su construcción se emplea-
35 rá cualquier materia rígida, como por ej: madera, metal,
baquelita u otro material plástico conveniente.-

Descrita la naturaleza y objeto de este modelo de
Utilidad, se declara que los puntos cuya explotación exclu-
siva se solicita, están comprendidos en las siguientes:

40 R E I V I N D I C A C I O N E S

1ª.-Un Estuche-servilletero higienico, que se caracteriza
porque en la parte media frontal de un cuerpo formado por
una caja rectangular, va practicada una abertura situada
horizontalmente a todo lo ancho del estuche, de cuyo bor-
45 de superior se prolonga una pestaña, la cual plegada hacia
adelante, cubre las servilletas de papel que salen por di-
cha abertura, previo su alojamiento en el interior de la
caja debidamente acopladas en zic-zac, a fin de que al ti-
rar de una de ellas, salga simultaneamente la inmediata.-



31174

50 2ª. "Un estuche-servilletero higienico".-

Tal como se describe en la Memoria que antecede y se ilustra en el plano adjunto.-

Consta esta memoria de tres hojas foliadas y mecanografiadas por una sola cara.-

Madrid diez y nueve de mayo de mil novecientos cincuenta y dos.-

Juan. Garcia

74

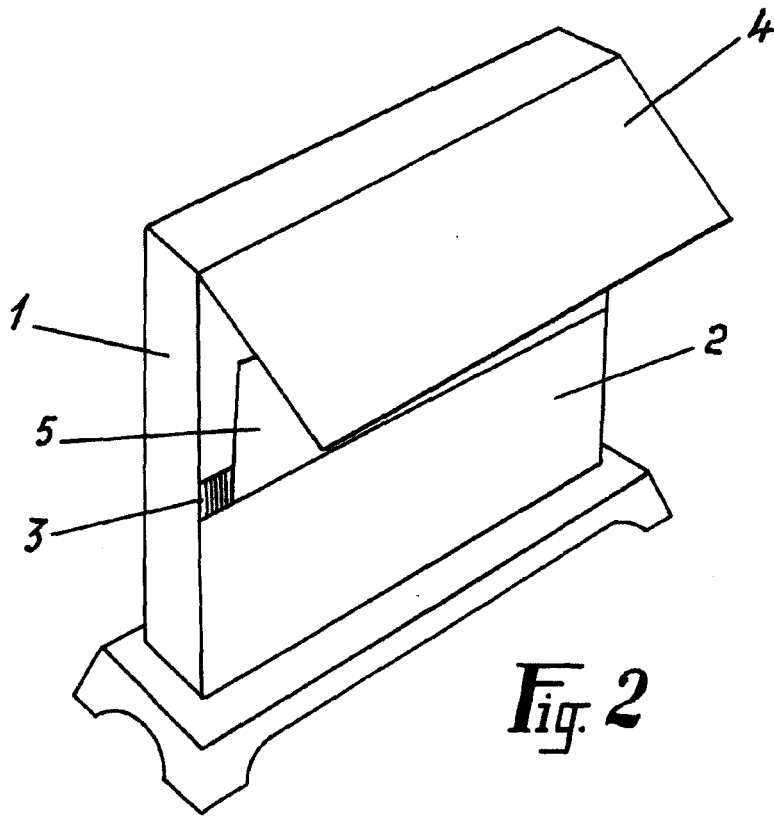
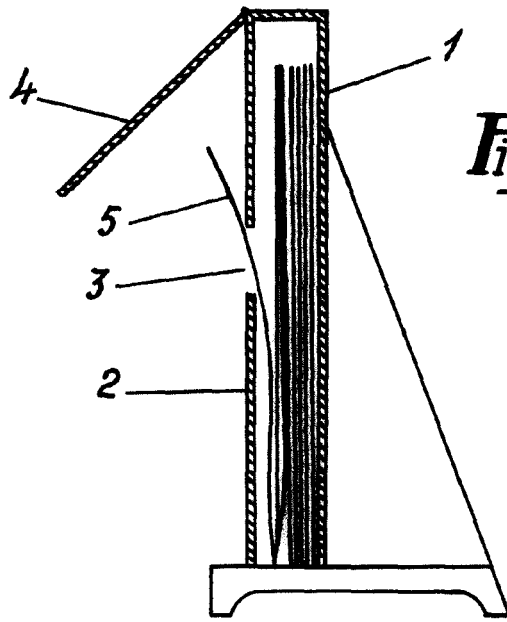

Capitulum

Escala variable
MADRID, MAYO 1952

[Handwritten signature]