

MODELO DE UTILIDAD NUM.

31115

a favor de

Esteban Hermanos, S.L. de Barcelona.

Madrid, mayo de 1.952.

31115

M 2 MA



MEMORIA

descriptiva por triplicado que presenta el Agente Oficial que suscribe PASCUAL CIVANTO GANTO, en el día de hoy, al Registro de la Propiedad Industrial, solicitando un Modelo de Utilidad por veinte años, en España y todos sus Territorios, a favor de Esteban Hermanos, S.L. de Barcelona, por "UN NUEVO CUELLO".

- - - - -

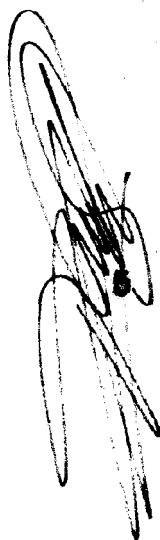

En la vida actual se va cuidando cada vez más la forma de vestirse en general, de todas las personas. Hace unos años existía una gran diferencia en la indumentaria de unas clases sociales con otras. Así por ejemplo, los obreros o artesanos tenían sus prendas características que eran las que utilizaban en todo momento, sin que a ellos mismos se les ocurriese emplear trajes, camisas, etc., que según las costumbres de aquella época, no les correspondían.

10

Actualmente, esas diferencias y esos distintos modos de vestirse, puede decirse que siguen existiendo solamente en las zonas rurales, pues en las grandes capitales ha llegado a uniformarse, pudiéramos decir, la vestimenta de todos, principalmente de los hombres, siempre, claro es, con las naturales diferencias en calidad y clase de cada prenda, según los medios económicos de cada uno.

15



20

Teniendo en cuenta lo anterior, es muy natural que al aumentar en número tan considerable las personas usuarias de las distintas prendas de vestir reservadas antes a las clases acomodadas, los fabricantes e confeccionistas de esas prendas busquen el medio de darles una mejor presentación y resultado, sin que por ello aumente su precio.

25

Mis representados, que hace muchos años vienen dedicándose al negocio de confecciones, venían observando en las camisas y prendas similares, algunos inconvenientes y defectos que hasta ahora no se habían solucionado por nadie.

30

Esos defectos existían principalmente en el cuello, que había que plancharlo con almidón, o siempre iba arrugado. El almidonarlo le daba una vista exterior perfecta, pero presentaba muchos inconvenientes. Uno de ellos, le incómodo que era para quien le llevaba, y además que las fibras del tejido con que está hecho el cuello se pasaban y con facilidad se partían, sobre todo al volverlos a lavar, para de nuevo plancharlos, además de que por la rigidez de sus puntas heradaban la camisa dejándola inútil para su uso.

35

40

De no almidonarlo, siempre iba el cuello lleno de arrugas, y por eso se hacía necesario encontrar un medio que permitiese dar rigidez al cuello, suprimiendo todas las arrugas sin necesidad de tener que almidonarlo.

45

Este nuevo Modelo que vamos a describir reúne todas esas ventajas, y para que quede debidamente garantizado el derecho de mis representados a la exclusiva



de su fabricación y venta en todo el Territorio Nacional, por veinte años, se solicita éste Modelo de Utilidad.

50

DESCRIPCION

Este nuevo cuello, -1-, exteriormente tiene la misma forma que todos los usuales, pudiendo variarse su modelo, que podrá ser más o menos alto, y con sus puntas más o menos largas. En su parte delantera e palas, lleva interiormente una especie de bolsas -2-, una a cada lado, hechas de la misma tela del cuello y cosidas a él por todas sus partes, menos por la posterior, yendo cosidas por sus otros tres lados aprovechando las costuras normales del cuello.

55

Estas bolsas sirven para que en su interior se alojé una entretela -3-, de material plástico, o cualquier otro de poco peso y volumen, que sea inarrugable, y que tiene la misma forma del cuello, siendo un poco más pequeño que las bolsas. Esta entretela se quita cuando se desea, sacándola por la parte de la bolsa que va sin coser, y por éste mismo sitio se vuelve a colocar, quedando completamente y de manera perfecta acoplada, y formando un solo cuerpo con el cuello, que queda así reforzado en toda su parte delantera.

60

70

VENTAJAS

Este nuevo cuello tiene muchas ventajas, de las cuales son las más principales, que siempre permanece rígido, sin necesidad de almidonarlo, y aunque no esté recién planchado.

75

31115

12 M



80

Ne es necesario poner entretela gruesa al cuello como se venia haciendo, lo que originaba que la costura fuese muy gruesa y bastante dificil su lavado, aunque desde luego pueden llevar tambien esa entretela, cuando así se desee.

85

Se consigue una mayor duracion del cuello a que se aplique esta ventaja, pues al no ser necesario almidonarlo para conseguir que quede rigido, no se parten las fibras y se consigue el mismo resultado, y al mismo tiempo se alarga la vida de la prenda, que llegaba a ser perforada por el continuo roce de las puntas de los cuellos planchados con almidon. Al lavarlo, resulta mucho más fácil hacerlo con las telas sencillas y finas de que irá formado el cuello, habiéndose suprimido las entretelas que siempre son gruesas, y evitándose que las fibras del tejido se partan al volver a lavarlo, como hasta ahora pasaba.



90

Resulta mucho más cómodo su uso, pues teniendo la apariencia exterior y las ventajas de un cuello rígido, no molesta a quien lo lleve, por ser los materiales que lo forman más flexibles.

Puede aplicarse lo mismo a camisas que a cualquier otra prenda que sea factible.

N O T A

100

Se reivindican como propias y nuevas, sobre las cuales ha de recaer concesión al privilegio de Modelo de Utilidad, por veinte años, en España y todos sus Territorios, las siguientes.

-8-1115

112 MA



REIVINDICACIONES

106

1ª.- Un nuevo cuello, que se caracteriza por llevar en la parte interior de cada una de sus paños, una bolsa de igual tejido, cosida con las mismas costuras del cuello, por todas sus partes, menos por la posterior.

110

2ª.- Un nuevo cuello, según la anterior reivindicación, y porque en las mencionadas bolsas va alojada una entretela reconstruible, de cualquier material de poco peso y volumen, que sea inarrugable.

3ª.- " Un nuevo cuello ".

115

La presente Memoria consta de cinco hojas foliadas y mecanografiadas por una sola cara y del plano en una lámina que se acompaña.

Madrid, doce de mayo de mil novecientos cincuenta y dos.

FIG. 1.^a 31115 1

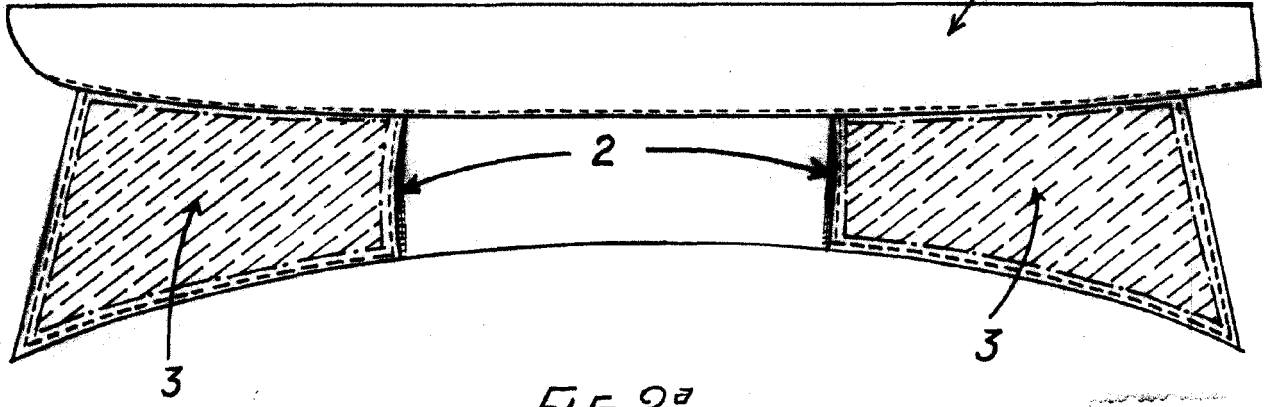
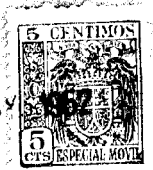
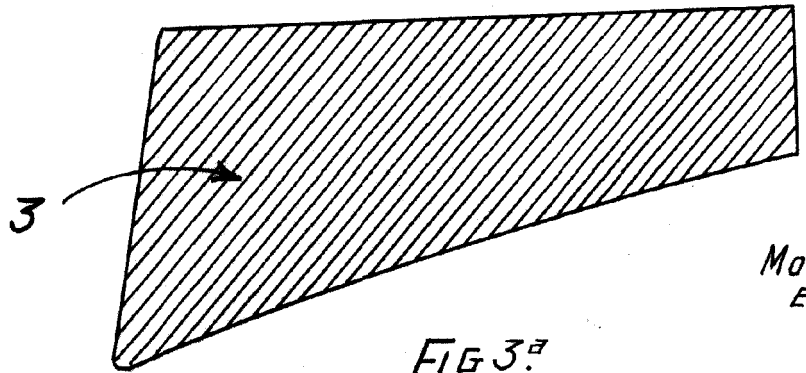
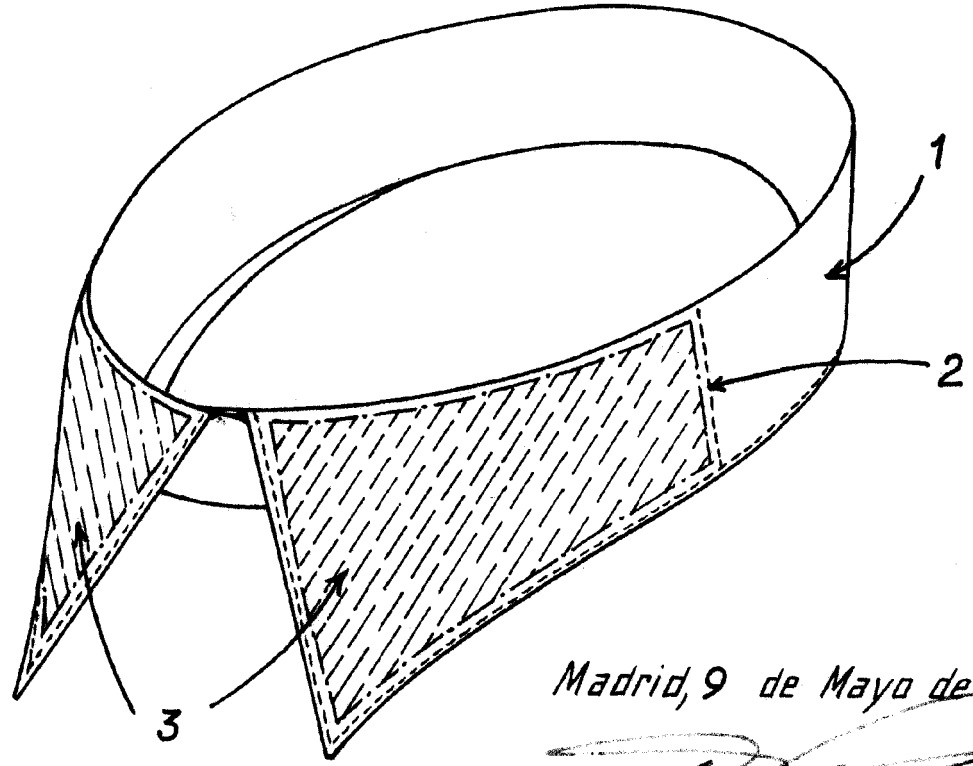

FIG. 2.^a



Modelo de Utilidad
Escala Variable

FIG. 3.^a



Madrid, 9 de Mayo de 1952

Esteban