

31114

MEMORIA DESCRIPTIVA

DEL

MODELO DE UTILIDAD

Que se solicita por 20 años en España y sus Colonias

A favor de D. Luis Galán del Val

De nacionalidad española

Domiciliado en Madrid, calle de Nicasio Gallego, num. 22.

Por: "Avisador eléctrico combinado o/no con luz, para bicicletas o similares".

Madrid, 12 de mayo de 1952

31114



MEMORIA DESCRIPTIVA

De un MODELO DE UTILIDAD, cuyo registro se solicita por veinte años en España y sus Colonias a favor de D. Luis Galán del Val, de nacionalidad española, domiciliado en Madrid, calle de Nicasio Gallego 22.

Por:

"Avisador eléctrico combinado o/no con luz, para bicicletas y similares".

1 Consistente en un avisador para bicicletas y similares
combinado o/no con el tazo, funcionando por medios eléctricos
5 propios y/o dinamos, como se describe en la presente
Memoria y representa en los dibujos adjuntos; figurando
en la figura 1 el claxon o avisador en corte y el 1 bis en
perspectiva, teniendo la forma de ovoide abriéndose por
su eje mayor, y conteniendo en su interior una pieza 1 en
forma de U acodada en su base, que sirve de soporte a una
10 pila cilíndrica, llevando dicha U en su parte superior
una abrazadera giratoria para sujetar la pila. Dicha pieza
1, va unida a otra 2, escalonada, que lleva fija en la
parte anterior el mecanismo zumbador 3, que consta de unas
bobinas y la correspondiente membrana, y por la parte pos-
terior lleva el contacto 4, que es accionado por un boton



1952 - 2

15 que sale al exterior.

El funcionamiento es sencillo, ya que la pila se ha colocado en un polo en contacto eléctrico con la bobina, cerrándose el circuito cuando se oprime el botón 4, llevándose la corriente a las bobinas por intermedio de la masa que hace la pieza 2.

20 Como todo el conjunto es de forma ovalada, como se ha indicado, se ha previsto su fácil desmontaje cortándolo en dos partes, llevando la inferior todo lo descrito y la superior una banda de metal en la que se ha practicado un taladro que coincide con una patilla 5 que lleva el zumbador 3, por la que pasa un tornillo de sujeción.

25 En la parte inferior o base se han previsto unos orificios 6, para su unión a una abrazadera que permite su fijación en el manillar, barra etc, de la bicicleta o similar.

30 Como variante del avisador se ha previsto el conjunto indicado en la figura 2 y 2 bis, que es en esencia igual al de la figura 1, al que se le ha añadido formando cuerpo el marco para la bicicleta y consta de una base 7, trapezoidal con las esquinas redondeadas aerodinámicamente, que
35 lleva fija una pieza abrazadera que complementa con otra móvil y sirve para sujetarla al manillar o donde se desee, llevando en su base menor dos contactos de palanca o botón, uno para la luz y otro para el avisador o zumbador y que

3 1114



MAY 1952

- 3

40

eléctrica ante cierran el circuito con uno u otro segun sea su posición. En el interior lleva, como el modelo de la figura 1, una pieza O, que soporta una U -9, que sirve de alojamiento a una pila cilíndrica que proporciona la energía eléctrica cuando no es utilizada la de la dinamo supletoria, habiéndose previsto los contactos dobles para usar una u otra fuente de energía.

45

La parte superior encaja en la inferior llevando en unos salientes en forma ovoide aerodinámica el faro y avisador, pudiendo fabricarse en metal o plástico y alojándose en uno de ellos el reflector y bombilla y en el otro, que lleva la tapa o carcasa ranurada, el zumbador.

50

Reivindicándose como nuevo en España segun las siguientes

N O T A S

55

1ª.- "Avisador eléctrico combinado o/no con luz, para bicicletas o similares", caracterizado esencialmente en un ovoide aerodinámico que lleva en su interior un alojamiento para sujetar firmemente la pila.

60

2ª.- "Avisador eléctrico combinado o/no con luz, para bicicletas o similares", caracterizado esencialmente por llevar un zumbador blindado que consta de unas bobinas eléctricas (electroimanes) y una membrana que vibra al recibir la corriente, cuando se cierra el circuito por intermedio de un boton o palanca.

31114



1952

- 4

65 3^a.- "Avisador electrico combinado o/no, con luz, para bicicletas o similares", caracterizado esencialmente por llevar el conjunto una disposición de sujeción a la bicicleta o similar consistente en una abrazadera que se fija por tornillos.

70 4^a.- "Avisador eléctrico combinado o/no con luz, para bicicletas o similares", caracterizado esencialmente por constar el conjunto, de forma trapezoidal aerodinámica, de dos partes, la superior con dos ovoides, uno para la luz y otro para el zumbador o claxon, ambos como se reivindican en las notas 1 y 2.

75 5^a.- "Avisador eléctrico combinado o/no con luz, para bicicletas o similares, como se reivindica en las notas anteriores, caracterizado esencialmente porque los contactos para el funcionamiento se han previsto dobles para que en una posición hagan el contacto con las pilas y en la opuesta con la fuente de energía de la bicicleta o similar.

80 6^a.- "Avisador eléctrico combinado o/no con luz, para bicicletas o similares", caracterizado esencialmente porque puede ser de metal o plástico o de ambas materias combinadas.

85 7^a.- "Avisador eléctrico combinado o/no con luz, para bicicletas o similares".

Tal y como se describe en la presente memoria, reivindica en las anteriores notas y representa en los dibujos adjuntos, constando la memoria de seis hojas rolladas y mecanografiadas y una hoja de dibujos.

Madrid, 12 de Mayo de 1952

[Handwritten signature]
LA CRUZ

81114

laminas

FIG. 2

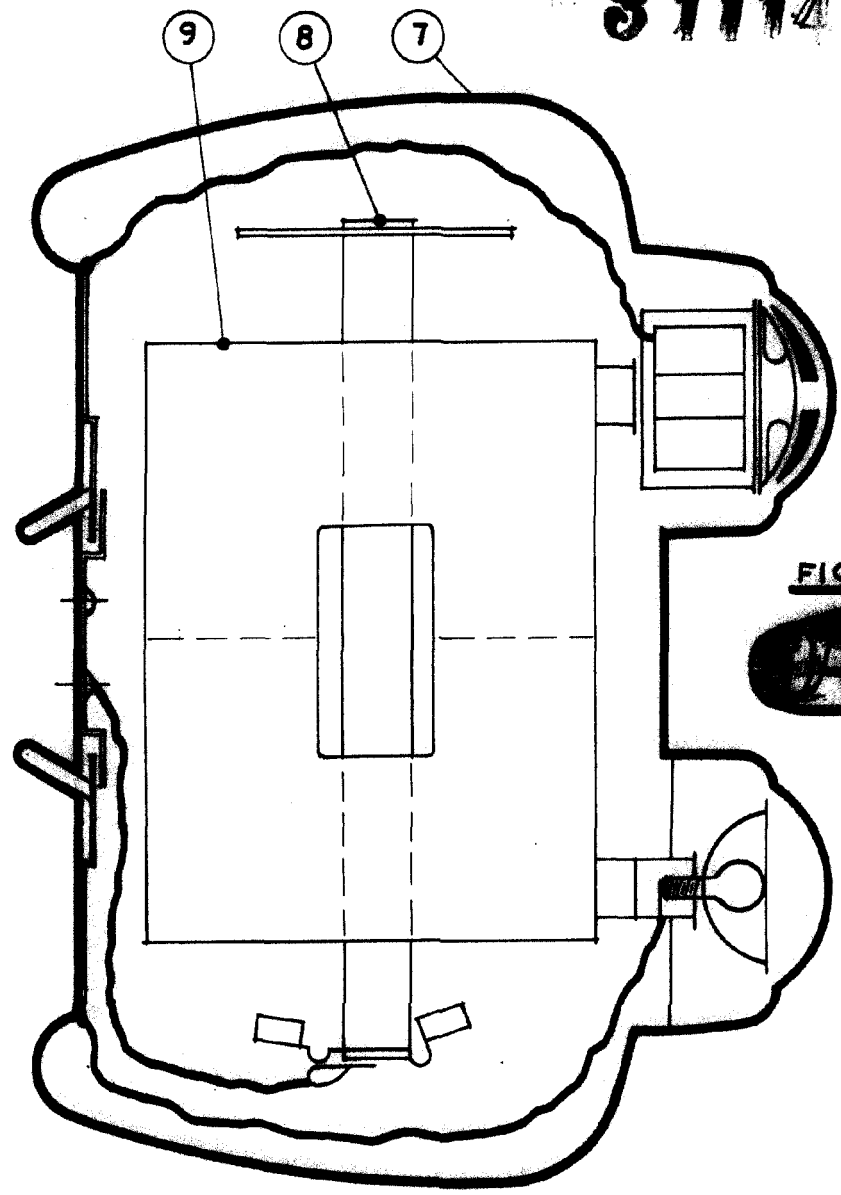

FIG. 2 BIS.



FIG. 1 BIS.

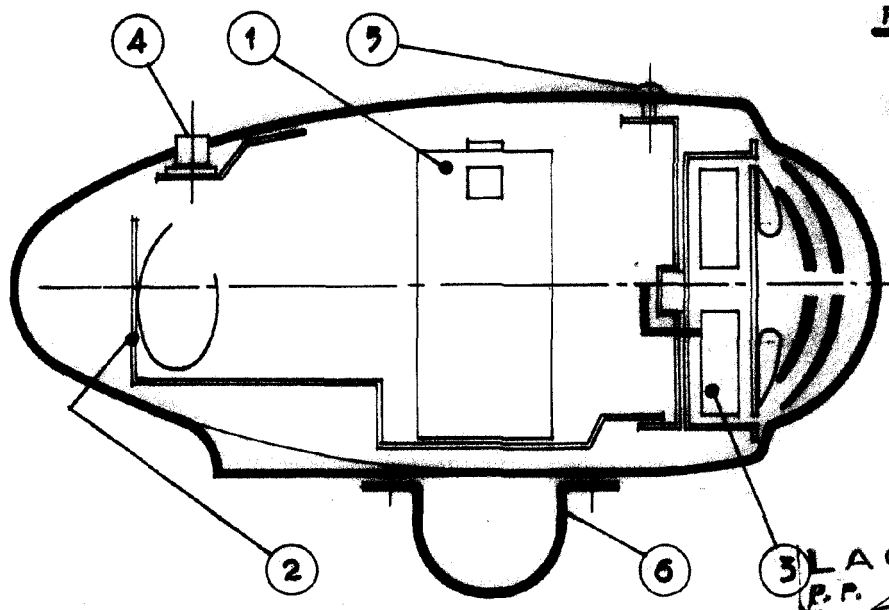

FIG. 1



3 LACRUZ
P.P.

[Handwritten signature]