

31109

31109



MEMORIA DESCRIPTIVA  
=====

correspondiente a un MODELO DE UTILIDAD, cuyo registro se solicita por veinte años, a favor de la entidad "JEREZ INDUSTRIAL, S.A.", residente en JEREZ DE LA FRONTERA", Caracuel, 7; por: "UN ENVASE PROTECTOR INDIVIDUAL PARA BOTELLAS".

-o-o-o-o-o-

La protección de botellas en la actualidad se produce por medio de empajado que, aparte de su poca vistosidad, requiere un espacio mayor para una protección relativa.

5.- También se emplea el cartón ondulado, enrollando una plancha sobre la botella que se desea amparar y quedando sin protección la base y la parte superior de la misma.

10.- Basados en estas dificultades, se estudió el procedimiento de conseguir un elemento de eficaz protección y que al mismo tiempo resultase vistoso y económico.

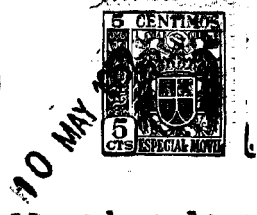

- 15.- Despues de diversas pruebas se ha llegado a la obtención de un elemento que ofrece las mejores garantías al par que una presentación superior a cualquiera de las que se conoce, reduciendo simultáneamente el espacio necesario de los envases para el transporte.
- Este envase está representado en el plano adjunto, aun cuando solo sea a título de ejemplo práctico de realización.
- 20.- En la figura 1ª se vé una plancha de cartón ondulado, vista en planta, indicándose a puntos la forma de doblado.
- En la figura 2ª se representa una banda complementaria de la plancha anterior en la forma que adopta para su aplicación al envase, tambien constituida de cartón ondulado.
- 25.- La figura 3ª presente el envase armado, visto en perspectiva y con la tapa levantada.
- Por último, la figura 4ª muestra una sección vertical de un envase construido según la idea realizada.
- 30.- Consiste, pues, el modelo de utilidad en el envase formado por una plancha (A) de cartón ondulado, que se dobla en cuatro partes iguales (B<sup>1</sup>) (B<sup>2</sup>) (B<sup>3</sup>) (B<sup>4</sup>), dejane en una de ellas (B<sup>1</sup>) una pestaña (C) longitudinal; cuya plancha se une por su división final (B<sup>4</sup>) a una banda (D) de la misma altura que las divisiones iguales (B) de la plancha (A) doblándose por ambos extremos (E) de manera que permite el alojamiento de una de las dobleces (B<sup>2</sup>) de la plancha (A) y volviéndose a doblar en forma de pestañas (F), mediante las cuales y en virtud de grapas (G) son unidas las citadas planchas (A) y banda (D), por la división (B<sup>4</sup>) de aquella, formándose así el envase capaz para contener una botella sirviendo de fondo la división (B<sup>3</sup>) de tapa la (B<sup>1</sup>) y de cierre la solapa (C).
- 35.-
- 40.-

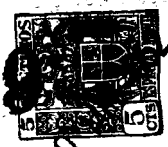

45.- En este envase son susceptibles modificaciones de detalle, siempre que éstas no alteren la esencia del modelo que recae en las siguientes

REIVINDICACIONES

=====

50.- 1ª).- "UN ENVASE PROTECTOR INDIVIDUAL PARA BOTELLAS", que se caracteriza por estar constituido de una plancha y una banda de cartón ondulado; estando la plancha dividida longitudinalmente en cuatro partes iguales y una quinta menor constitutiva de una solapa de cierre, doblandose la banda por cuatro lados de manera capaz de alojar por su lado mayor a una de las caras o divisiones de la plancha anterior, siendo sus dobleces inmediatos de iguales dimensiones que la anchura de las divisiones de la plancha y dejando en ambas extremidades dos orejetas mediante las que la división final de la plancha es unida a la banda por medio con grapas, coincidiendo la tercera división de la plancha con la parte mayor de la banda que queda por fuera envolviéndola.

65.- 2ª).- "UN ENVASE PROTECTOR INDIVIDUAL PARA BOTELLAS". La presente memoria descriptiva consta de tres hojas foliadas y escritas a máquina por una sola de sus caras, componiendo un total de líneas sesenta y seis.

Madrid, 10 de mayo de 1.952.

ANTONIO MURCIA  
A.P.  
*[Handwritten signature]*

3 109

Fig. 1

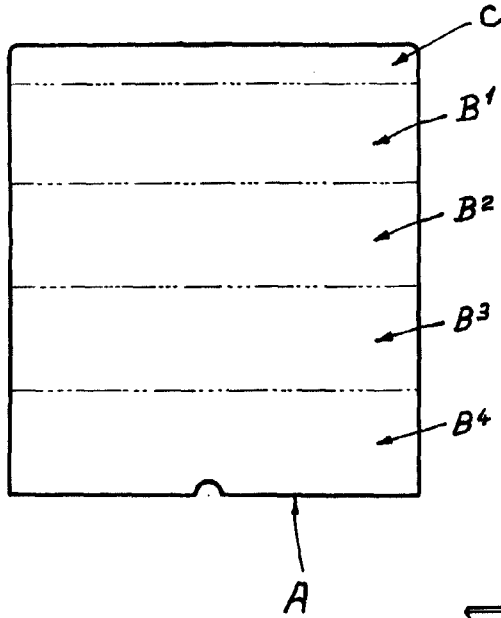

Fig. 2

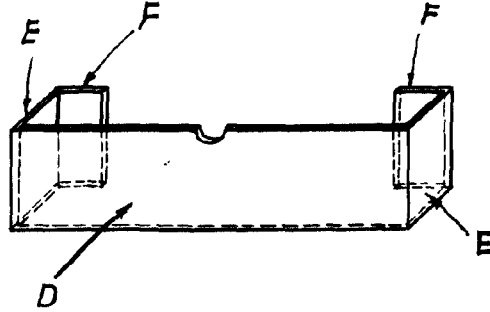

Fig. 3

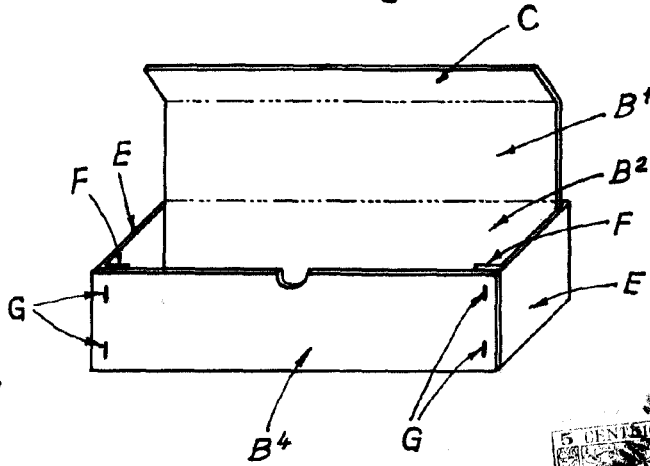
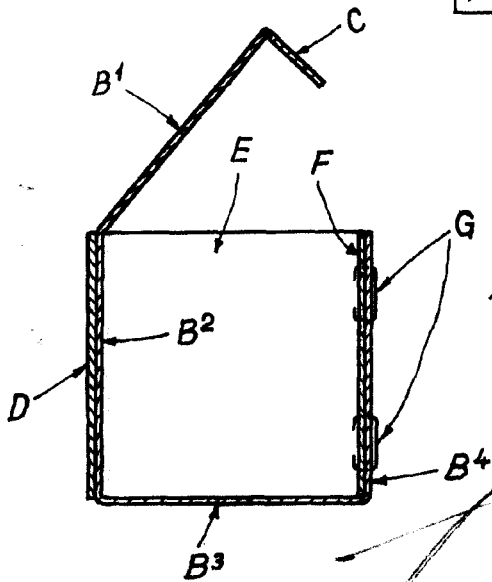

Fig. 4



Madrid, 9 de Mayo de 1952

A large, stylized handwritten signature in black ink, written over the date and extending across the bottom right of the page.

Escala variable.