

3 1065

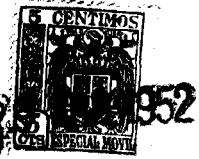

1952

M O D E L O
D E
U T I L I D A D

a favor de Don RICARDO MONTANER MATA y Don JAIME TORRENT ROVIRA, ambos de nacionalidad española, con domicilio en Vilafranca del Panadés (Barcelona), Avenida de Tarragona, 43 y 69, por "UNA VÁLVULA ELÉCTRICA POR MANDO DE BOCINAS".

- - -

MEMORIA DESCRIPTIVA

La presente invención se refiere a una válvula eléctrica para mando de bocinas, sencilla en su construcción, práctica y de fácil adaptación y montaje a cualquier vehículo provisto de bocina de aspiración.

5. La válvula de la invención consiste esencialmente en un vástago de hierro dulce alojado verticalmente en una cámara apropiada existente en el interior de una pieza soporte. En la pared lateral y en la base inferior de la cámara van dispuestas sendos orificios por los que comunica con el exterior, a través de los apéndices tubulares
- 10.

8106a 29 13



5. en que se prolongan los respectivos bordes, quedando ob-
 turados o en comunicación dichos orificios, simultánea-
 mente, al desplazarse el vástago de hierro dulce. En di-
 chos apéndices se acoplan los tubos procedentes del de
 aspiración de los cilindros y de la bocina.

10. La pieza soporte presenta en la periferia corres-
 pondiente a la parte superior de la cámara un vaciado en
 el cual va dispuesta una bobina, que conectada al circuí-
 to eléctrico del vehículo, acciona el vástago de hierro
 dulce que constituye su armadura. El soporte dispone de
 una pletina para su fijación en un punto apropiado del
 vehículo.

15. Para la mejor comprensión de cuanto se indica en
 la presenta memoria descriptiva, se acompaña un dibujo
 en el que, tan sólo a título de ejemplo, se representa un
 caso práctico de realización de la válvula objeto de la
 invención.

20. En dicho dibujo, la figura 1 representa la vista
 en alzado, seccionado de la válvula, en posición de ob-
 turación del paso del aire; y la figura 2 representa una
 vista análoga en la cual la válvula, accionada por la
 bobina, permite el paso del aire.

25. En el aludido dibujo la válvula de la invención
 está constituida por una pieza base tubular -1- provista
 de una pletina -2- para su fijación al vehículo. Esta
 pieza -1- se prolonga axial y lateralmente en sendos
 apéndices tubulares -3- y -4-, los cuales comunican entre
 sí a través de la cámara cilíndrica -5-, del interior de

3 1065



la pieza base -1-.

Periféricamente la pieza -1- presenta en su parte superior un vaciado, el cual queda delimitado por las pestañas circulares -6- y -7-.

5. La cámara -5- presenta en la base opuesta a la del apéndice -3-, un tornillo -8-, que la obtura, el cual va roscado al cuerpo de la pieza base -1-.

10. En el interior de la cámara -5- va alojado un vástago de hierro dulce -9-, con doble cuerpo de distinto diámetro, el cual presenta el cuerpo de mayor diámetro hacia el tornillo -8-, ajustándose al diámetro de la cámara -5- y pudiendo deslizarse libremente dentro del mismo tanto en sentido axial como angular.

15. Las bases del vástago -9- son cónicas asentando en las bases troncocónicas del extremo del tornillo -8- y en el asiento troncocónico del epéndice tubular -3- en las posiciones extremas.

20. En el vaciado delimitado por las pestañas -6-7- va dispuesta una bobina -10-, cuyos extremos -11-12- se conectan al circuito eléctrico del vehículo, disponiéndose en un punto adecuado del mismo un pulsador o interruptor para alimentar el circuito de la bobina.

- En los apéndices -3-4- se acoplan los tubos procedentes del de aspiración de los cilindros y de la bobina.

25. Como se deduce de la descripción la posición de empleo es la representada en las figuras, de forma que el vástago -9- quede verticalmente.

El funcionamiento es el siguiente: normalmente y

3 1065 29



por inercia gravitatoria el vástago -9- descansa sobre el asiento troncocónico del apéndice -3-, obturándolo, con lo que el aire no puede pasar y, por tanto, la bocina, no funciona.

5. Por el contrario, al establecer la corriente en la bobina -10-, se crea un campo magnético, el cual atrae al vástago -9-, que al ascender, deja pasar libremente al aire a través de la cámara -5-, haciendo funcionar la bobina. La atracción del vástago se ve favorecida por la acción del tornillo -8-, actuando de núcleo fijo.

10. Como se desprende tanto de la descripción como del funcionamiento, la válvula objeto de la invención permite un accionamiento de la bocina mucho más cómodo que el de los mandos actualmente en uso y, sobre todo, simplifica notablemente la instalación de la bocina, suprimiendo las transmisiones mecánicas necesarias para aquel funcionamiento.

15. Se comprende que será independiente de la válvula de la invención el material empleado, así como sus formas y dimensiones, tanto absolutas como relativas, y en general, todo cuanto no afecte a su esencialidad.

20.

- . -

N O T A

Se reivindica como objeto del presente modelo de utilidad:-

3 1065



1. Una válvula eléctrica para mando de bocinas, que consiste esencialmente en un vástago de hierro dulce dispuesto verticalmente en una cámara apropiada, existente en el interior de una pieza soporte, constituyendo este soporte, en la zona correspondiente a la parte superior de la cámara, el núcleo sobre el cual va dispuesta una bobina que se conecta al circuito eléctrico del vehículo, estando la citada cámara en comunicación con la bocina y tubo de aspiración de los cilindros por sendos apéndices tubulares, cuyos respectivos orificios quedan obturados o no, simultánea y respectivamente, por la inercia gravitatoria de la barra de hierro dulce o al ser atraída ésta por la bobina de la que es su armadura, al ser excitada.

5. 2. Una válvula eléctrica para mando de bocinas. La presente memoria consta de cinco hojas foliadas, escritas por una sola cara.

Barcelona, a 29 de abril de 1952.

Ricardo MONTANER MATA y
Jaime TORRENT ROVIRA

p.a.

FIG. 1

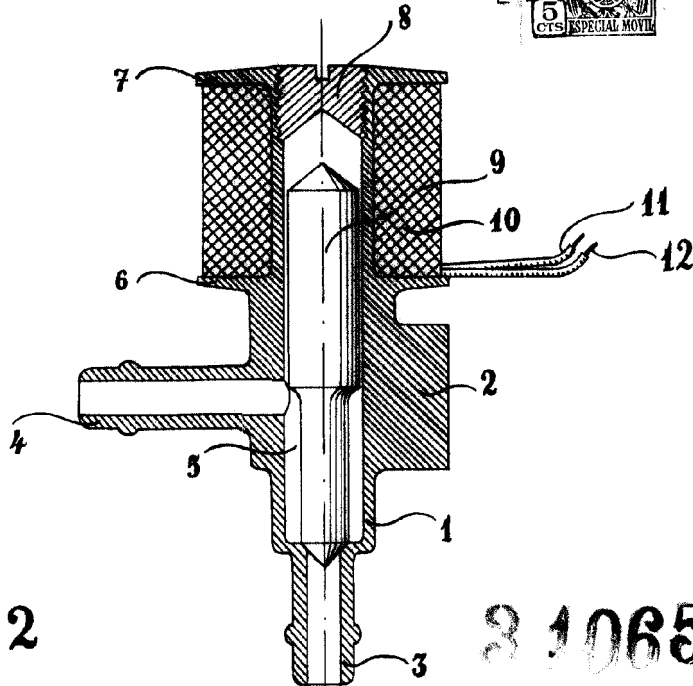
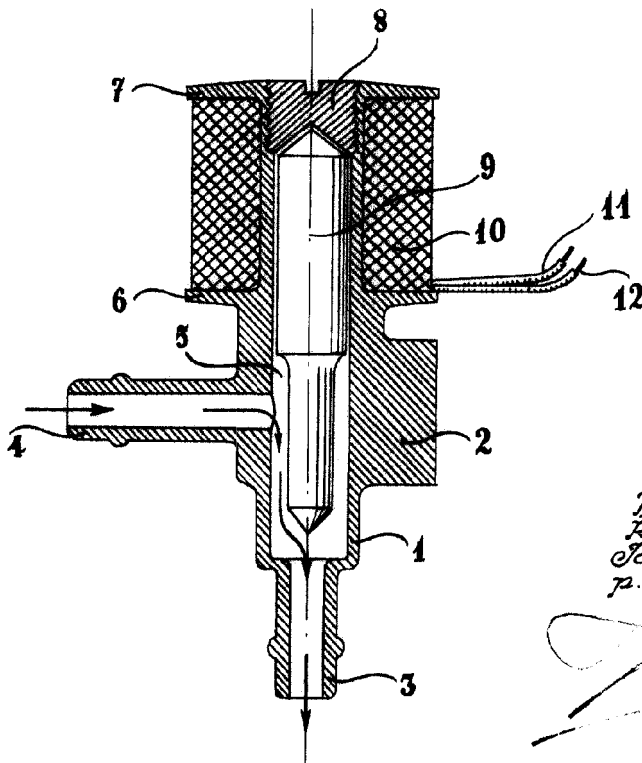

FIG. 2



3 1065

Barcelona, 29 Abril 1952
Ricardo Montaner Mata
Jaime Torrent Rovira
p.a.