



23 APR 1951

31039

M O D E L O
D E
U T I L I D A D

a favor de la sociedad española GRIFOLL & INGLÉS, S. I.,
domiciliada en Barcelona, calle Diputación, 260, por
"SOPORTE PARA ALTAVOCES EN BATERÍA".

- . -

MEMORIA DESCRIPTIVA

La presente invención se refiere a una caja o bas-
tidor para soporte de altavoces en batería, la cual reúne
excelentes disposiciones acústicas para la difusión homo-
génea de las ondas sonoras.

5. El soporte objeto de la invención consiste esen-
cialmente en una caja de forma preferentemente cruciforme,
cuya tapa está formada por un marco que adopta el contor-
no de la caja a la cual se acopla. El cuerpo central del
marco está constituido por un tejido apropiado. En el inte-
rior van dispuestos los altavoces ocupando con preferencia
- 10.

31039²³



el larguero vertical.

Para la mejor comprensión de cuanto se indica en la presente memoria descriptiva, se acompaña un dibujo en el que, tan sólo a título de ejemplo, se representan dos formas de realización de la caja soporte de altavoces objeto de la invención.

- 5.
- 10.
- 15.
- En dicho dibujo, la figura 1 representa la vista en perspectiva de la caja soporte, en forma de cruz latina, sin la tapa; la figura 2 representa la vista en perspectiva de la tapa correspondiente a la caja de la figura 1; la figura 3 representa la vista análoga a la de la figura 1, en una variante de aquella, también sin tapa, en la que los altavoces están distribuidos en los dos tramos que forman la cruz; y la figura 4 representa la vista en perspectiva, común a ambas realizaciones, de la caja soporte con la tapa acoplada.

- 20.
- En el aludido dibujo, la realización representada en las figuras 1 y 2 está constituida por una caja -1- en forma de cruz latina. En su interior y sobre el fondo -2- del larguero o tramo vertical, van dispuestos los soportes -3-, de los altavoces -4-.

- 25.
- Cubriendo la caja de la figura 1, se dispone la tapa representada en la figura 2, la cual está formada por un marco -5-, que adopta asimismo la forma de cruz de la caja.

El cuerpo central del marco -5- está constituido por un tejido -6- que permite la normal y homogénea difusión de las ondas e impide la entrada de cuerpos extraños.

31039

23



La realización representada en la figura 3 es en un todo similar a la de las figuras 1 y 2, difiriendo únicamente en la colocación de los soportes -3- y altavoces -4-, los cuales ocupan el larguero y los dos brazos horizontales de la cruz.

La figura 4 representa indistintamente la perspectiva de ambas realizaciones, con la caja cubierta por la tapa.

En el fondo de la caja se disponen el o los orificios apropiados para el paso de los conductores de alimentación del circuito eléctrico de los altavoces.

Se prevén realizaciones que adopten la forma de otros tipos de cruces, tales como la griega, de San Andrés, etc., y aun otras formas.

Se comprende que serán independientes del objeto de la invención los materiales empleados, así como la forma y dimensiones, tanto absolutas como relativas, del mismo y, en general, todo cuanto no altere, cambie o modifique su esencialidad.

- . -

NOTA

Se reivindica como objeto del presente modelo de utilidad:-

1. Soporte para altavoces en batería, que consiste esencialmente en una caja cruciforme, cuya tapa está cons-

31039

23



tituída por un marco que, adoptando el propio contorno de la caja, tiene su cuerpo central formado por un tejido o material de cualquier otra naturaleza que permita el paso del sonido, presentando, preferentemente en el fondo del estuche correspondiente al larguero mayor, diversos soportes para el montaje en batería de una pluralidad de altavoces.

5.

2. Soporte para altavoces en batería.

La presente memoria consta de cuatro hojas foliadas, escritas por una sola cara.

10.

Barcelona, a 23 de abril de 1952.

GRIFOLL & INGLÉS, S. L.

p.a.

Fig. 1

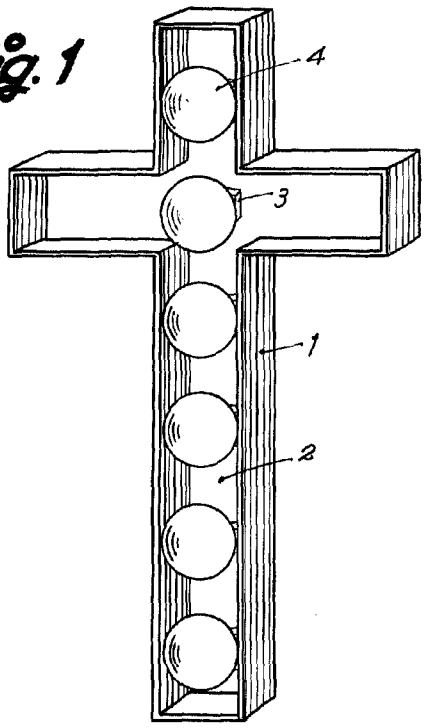

Fig. 2

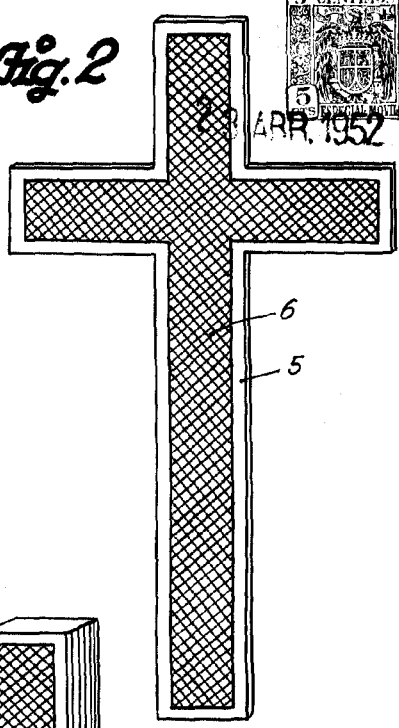

Fig. 3

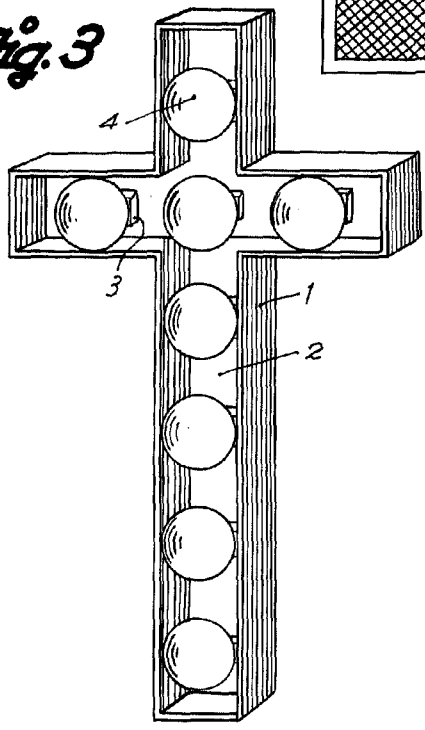
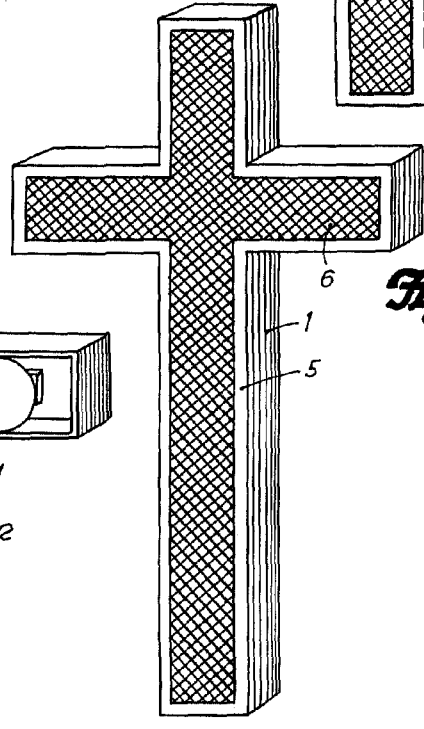

Fig. 4



Barcelona, 23 Abril 1952
Grifoll e Inglés, S.L.
p.a.

