

31036



31036

MODELO DE UTILIDAD

por 20 años

por "UN PORTALUCES DE SITUACION PARA AUTOMOVILES Y CAMIONES", a favor de Recambios para Automóviles Comas y Pagés, S. A. (COMPAGSA), de nacionalidad española, domiciliada en Barcelona, Córcega, 252.

=====

MEMORIA DESCRIPTIVA

5. En Francia se ha dado a conocer un nuevo portaluces de situación para la trasera de los automóviles y camiones en ruta, que por su gran utilidad práctica, la recurrente se propone fabricar y dar a conocer en España.

La recurrente manifiesta que este portaluces es nuevo en nuestro país, y por ello solicita que se le garantice en su propiedad y explotación exclusiva, mediante la concesión del Modelo de utilidad a que se refiere



10. la presente memoria descriptiva.

Consiste esencialmente el nuevo portaluces en una especie de pala plana, de forma variable, de caucho elástico reforzado por alambres o tejido metálico que presenta esencialmente, en uno de sus extremos, los orificios para su sujeción a la carrocería, y por el otro forma los relieves y orificios para sujetar una o más lámparas eléctricas y la envolvente de material transparente coloreada en rojo o en verde que protege a dichas lámparas.

15.

20.

En los dibujos que, a título de ejemplo, se adjuntan a esta memoria, se representa en la figura I el portaluces -1- por su cara útil; en la figura II, una sección recta del portaluces montado con la lámpara -2-, su casquillo -3-, su portalámparas -4- y su envolvente de protección -5-; en la figura III se detalla una lámpara -2-, con sus anexos -3- y -4-; finalmente, en la figura IV se representa la parte trasera de un automóvil -6- con dos portaluces de situación.

25.

30.

Podemos apreciar en estos dibujos, que el portaluces de caucho -1- está reforzado por el tejido metálico -7-, que no impide su flexibilidad y sus vibraciones, los orificios de sujeción -8- dispuestos en el extremo de una larga cola radial, los orificios -9- para las lámparas, y el relieve -10- para sujetar la envolvente -5-.

35.

Todo cuanto no afecte, altere, cambie o modifique la esencia del portaluces descrito, será variable a los efectos legales del Modelo que se solicita.

N O T A.

40.

Se reivindica como objeto de este registro por Modelo de utilidad:

1.- Un portaluces de situación para automóviles y ca-

33 1036



miones, que esencialmente se caracteriza por estar formado por una pieza aplanada de caucho elástico, total o parcialmente reforzada por hilos o tejido metálico interior, que forma un núcleo preferentemente circular con orificios para la lámpara o lámparas eléctricas, con unos relieves anulares en su cara útil para la sujeción de la pestaña de base del vidrio o envolvente semiesférica o curvada de material transparente coloreada que protegerá a la lámpara o lámparas; y del cual arranca formando una única pieza un amplio brazo radial con orificios para su sujeción a la parte trasera de la carrocería del automóvil o camión.

45.
50.
55. Sean cuales fueren las circunstancias que concurren con la esencialidad del Modelo de utilidad definido en la anterior reivindicación, cual objeto es:

2.- Un portaluces de situación para automóviles y camiones.

60. Consta la presente memoria de tres hojas foliadas, mecanografiadas por una sola cara y del dibujo unido a la misma.

Barcelona ocho de abril de mil novecientos cincuenta y dos.

P. A. de Recambios para Automóviles Comas y Pagés, S. A. (COMPAGSA),

L. DURÁN
P. P.

Fig. I

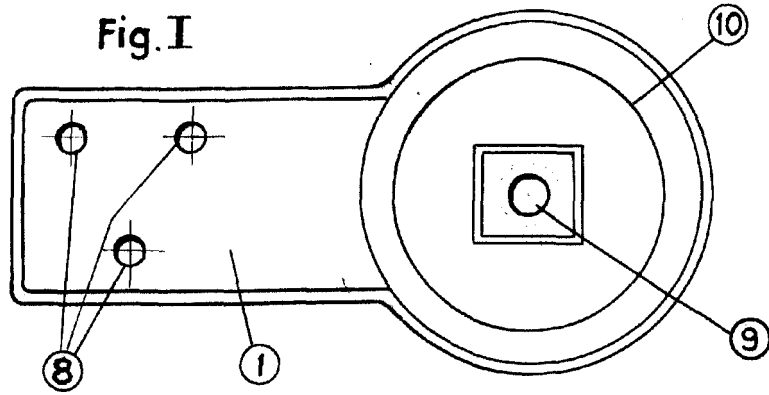

Fig. II

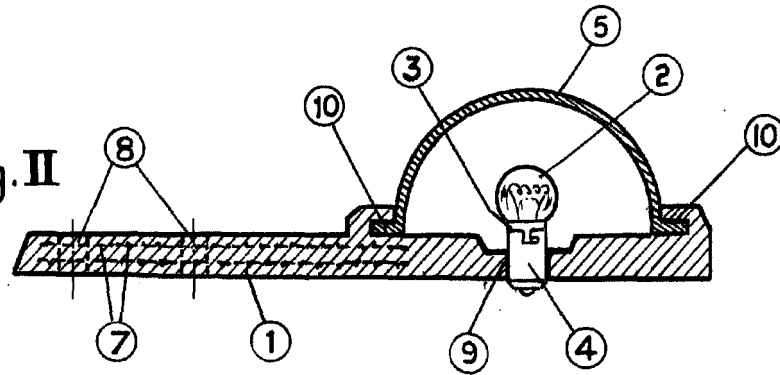

Fig. III

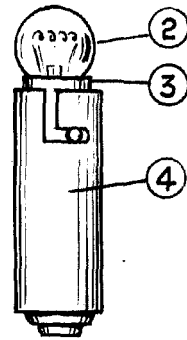
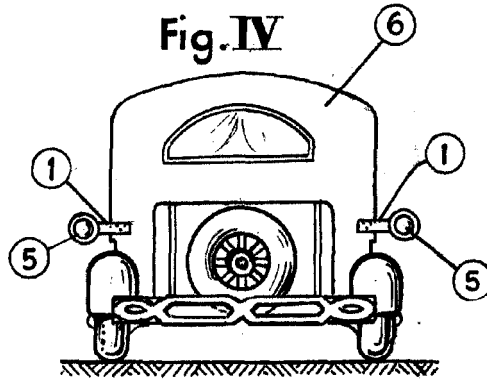

Fig. IV



ESCALA VARIABLE

