

30976



MEMORIA DESCRIPTIVA

del MODELO DE UTILIDAD, por 20 años, solicitado a favor de GARAGE MARTI, S. A., constituida de acuerdo con las Leyes Españolas, residente en/VILLAFRANCA DEL PANADES Barcelona, Rambla de Nuestra Señora numeros 2 y 4, por " UNA SILLA TRANSFORMABLE EN ESCALERA ".

El presente Modelo de Utilidad se refiere a una silla - transformable en escalera, que permite tener en un sólo - mueble las dos aplicaciones.

5 Son conocidas las dificultades que se ocasionan debido a que, hoy día, las viviendas ahorran, hasta el último extremo, la superficie en todas las habitaciones, habiendo - prácticamente quedado suprimido de las viviendas modernas - el cuarto trastero, que permitía guardar la escalera.

10 El Modelo de Utilidad objeto de la presente memoria descriptiva, consiste en una silla que ocupa un reducido espacio y que en cualquier momento se transforma en una pequeña escalerilla de mano, de cómodo y fácil manejo, ocupando por tanto el mínimo espacio y siendo completamente - utilitaria.



15 utilitaria.

Consiste esencialmente en un taburete o banqueta partido en dos mitades, unidas por la plataforma superior y cuyas patas traseras quedan prolongadas en una a manera de respaldo que tiene la misma altura que las patas, de tal manera que al doblarlo por las bisagras^{de unión} de la plataforma, quedan las dos mitades de éstas superpuestas y la prolongación que forma el respaldo queda apoyada en el suelo. Tanto la mitad anterior de la banqueta, como la posterior presentan cada una dos patas complementarias contiguas y paralelas dos a dos dispuestas en dirección inclinada, de tal forma que al quedar doblada la banqueta y superpuestas las dos mitades de la plataforma superior, quedan estas patas complementarias unas a continuación de otras formando una línea recta y en ellas se hallan dispuestos dos tableros en la mitad de su longitud, quedando formada una pequeña escalera una vez doblada la banqueta y una silla de tamaño ordinario cuando no está doblada.

Se caracteriza esta silla transformable, porque las patas complementarias de las dos mitades de la banqueta, quedan unidas por un pequeño gancho o pasador que se saca para transformarla en escalera.

Se caracteriza además esta silla transformable porque la prolongación de las patas posteriores en forma de respaldo presentan una inclinación hacia atrás con el fin de que al quedar formada la escalera presente una base de apoyo suficientemente ancha y las patas posteriores quedan unidas por un pequeño tablero o travesaño, para que al quedar formada la escalera, sirve de peldaño superior.

En los dibujos de la hoja adjunta y a título de ejemplo,



se representa un caso particular de realización práctica de
45 la silla transformable en escalera, viéndose en la figura 1,
una vista de conjunto de la misma en forma de silla y las fi-
guras 2 y 3, muestran un alzado de la silla y de la escalera,
respectivamente. Siguiendo los diseños, vemos el tablero -1-
que constituye la plataforma superior de la banqueta -2- for-
50 mada por dos mitades -1- y -1'-, unidas entre sí por las bis-
gras -3-, las patas posteriores -4- quedan prolongadas for-
mando el respaldo -5- y dichas patas posteriores -4- quedan-
unidas además por un travesaño o tablero -6- que constituye-
el último peldaño de la escalerilla cuando adopta dicha for-
55 ma representada en la figura 3. La banqueta presenta dos pa-
res de patas complementarias -7- y -8-, las cuales tienen la
inclinación precisa para que una vez doblada la banqueta y -
formada la escalerilla se hallen en línea recta y a la mitad
de su longitud, presentan unos tableros -9- y -10- que cons-
60 tituyen los escalones intermedios. En la figura 3, vemos có-
mo una vez formada la escalerilla la base de apoyo de ésta -
la constituyen las patas complementarias -7- de la banqueta-
anterior y el respaldo -5- de la silla y los escalones son -
los siguientes: el primero el tablero intermedio -9- de la -
65 banqueta anterior, el segundo escalón está formado por ^{las} dos -
mitades superpuestas -1- y -1'- que constituyen la parte su-
perior de la banqueta -2-, el tercer escalón lo forma el ta-
blero intermedio -10- de la mitad posterior de la banqueta y
finalmente, el último escalón -6-, lo forma el travesaño que
70 une las patas posteriores -4- de la silla.

Se construirá la silla transformable descrita de madera o
de metal, según convenga, variando sus dimensiones y acabado
y en general cuanto no altere, modifique o cambie su esencia



lidad.

===== N O T A =====

75 Se reivindica como objeto de este Modelo de Utilidad:-

1º.-Una silla transformable en escalera, que consiste esencialmente en un taburete o banqueta partida en dos mitades, unidas por la plataforma superior y cuyas patas traseras quedan prolongadas en una a manera de respaldo que tiene la misma altura que las patas, de tal manera que al doblarlo por las bisagras de unión de la plataforma, quedan las dos mitades de ésta superpuestas, y la prolongación que forma el respaldo queda apoyada en el suelo. Tanto la mitad anterior de la banqueta como la posterior, presentan cada una dos patas complementarias contiguas y paralelas dos a dos, dispuestas en dirección inclinada, de tal forma que al quedar doblada la banqueta y superpuestas las dos mitades de la plataforma superior, quedan estas patas complementarias unas a continuación de otras, formando una línea recta y en ella se hallan dispuestos dos tableros en la mitad de su longitud, quedando formada una pequeña escalera una vez doblada la banqueta y una silla de tamaño ordinario cuando no está doblada.

2º.- La propia silla transformable en escalera, de la reivindicación anterior, que se caracteriza porqué las patas complementarias de las dos mitades de la banqueta, quedan unidas por un pequeño gancho o pasador que se saca para transformarla en escalera.

3º.- La propia silla transformable en escalera de las reivindicaciones anteriores, que se caracteriza además porqué la prolongación de las patas posteriores en forma de respaldo,

30976



- 5 -

presenta una inclinación hacia atrás con el fin de que al quedar formada la escalerilla tenga una base de apoyo suficientemente ancha y las patas posteriores están unidas por un pequeño tablero o travesaño para que al quedar formada la escalera-
105 sirva de peldaño.

4º.- Una silla transformable en escalera.

Consta la presente memoria descriptiva de cinco hojas foliadas
108 escritas por una sola cara.

Barcelona, 2 de MAYO de 1.952.

P. A.

M. L. MORA

P. P.

30976



Fig. 1

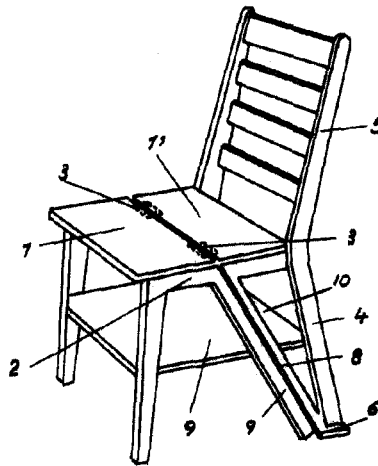

Fig. 2

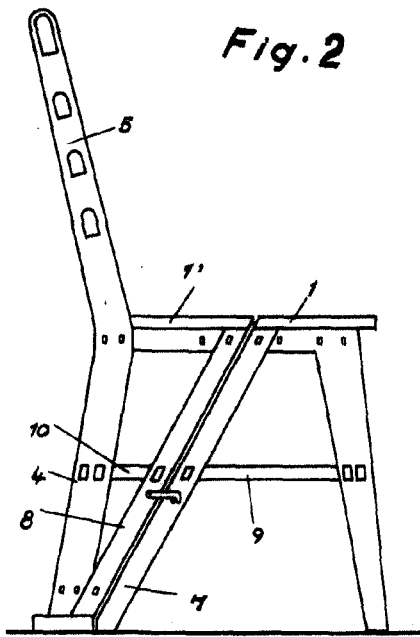
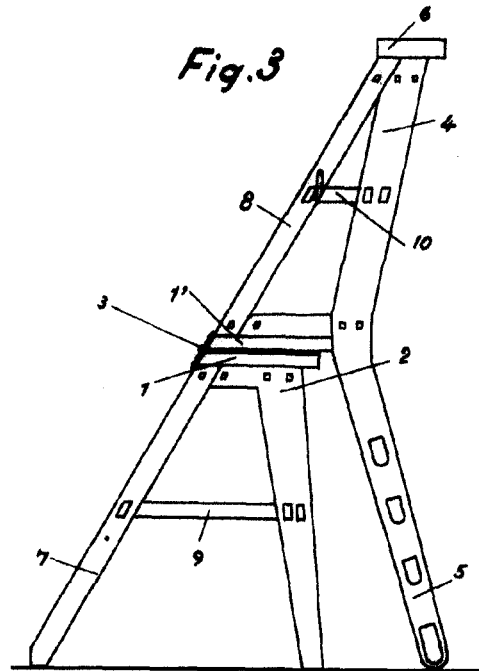

Fig. 3



BARCELONA 2 DE Mayo DE 1952

MORA

J. Galland

Escala variable.