

30914



30914

MEMORIA DESCRIPTIVA

para solicitar

M O D E L O D E U T I L I D A D

por VEINTE años

en España,

por: "Caja envase de cartón perfeccionada".

A FAVOR DE:

Don José QUIÑONERO MARTINEZ, de nacionalidad española,

Domiciliado en:

ASPE (Alicante), Avenida de Navarra, núm. 9.

-o-o-o-o-o-

El objeto de la presente solicitud de Modelo de Utilidad, se refiere a una caja envase de cartón perfeccionada, que presenta novedades constructivas que le confieren la cualidad de aportar a la función a que se destina, las siguientes ventajas:



R. 1952

30914

-2-

a.- Su desarrollo es plano y monopieza.

b.- Desrollada puede trasladarse y almacenarse en muy poco espacio.

10 c.- Se monta instantáneamente y con suma facilidad, y d.- La caja montada es suficientemente sólida y resistente.

15 La caja que se preconiza se obtiene por corte en plancha de cartón, cartulina o material adecuado, del desarrollo de la misma formado por cinco rectángulos adyacentes de los que, el primero constituye la solapa, el segundo la tapa, el tercero el lado posterior, el cuarto el fondo y el quinto el lado anterior o frente. Los rectángulos tercero, cuarto y quinto llevan adyacentes otros rectángulos independientes entre sí y de manera tal que los adyacentes al tercero y quinto son más largos que los adyacentes al cuarto. Estos rectángulos constituirán los costados laterales y se ligan por medio de cortes practicados en los rectángulos más largos de manera que al montar los exteriores, encajillan por medio de tales cortes.

25 Este desarrollo se ha estudiado de manera que permite el máximo aprovechamiento de la plancha o lámina originarias.

30 En el adjunto plano, en la fig. 1, se ha representado el desarrollo de la caja, habiéndose indicado en líneas de puntos las zonas de doblaje quedando la arista hacia adentro.

En la fig. 2, se muestra la caja montada.

Los números de referencia muestran la correspondencia entre el desarrollo y la caja montada.



R. 1952

30914

Este Modelo es realizable en cualesquiera tamaños, colores y materiales adecuados, pudiendo admitir toda clase de modificaciones de detalle en tanto que éstas no alteren su fundamento.

40

N O T A

Los puntos esenciales que se reivindican, por ser propios y nuevos, para que sean objeto de este Modelo de Utilidad, en España, por veinte años, son los siguientes:

45

1º.- Caja envase de cartón perfeccionada, caracterizada porque su desarrollo es plano y monopieza, estando constituido por cinco rectángulos adyacentes de los que, el primero constituye la solapa, el segundo la tapa, el tercero el costado posterior, el cuarto el fondo y el quinto el costado anterior o frente, llevando los rectángulos tercero, cuarto y quinto, otros adyacentes de los que los correspondientes a las caras tercera y quinta son más largos que los de la cara cuarta, estando todos éstos destinados a constituir las caras laterales.

50

55

2º.- Caja envase de cartón perfeccionada, caracterizada porque los rectángulos adyacentes a las caras tercera y quinta llevan unos cortes perpendiculares a sus lados mayores practicados cerca de su extremo y a distancia tal que doblando el desarrollo en ángulos rectos, estas cortaduras coinciden y se montan, quedando de esta manera constituida la caja.

60

3º.- "Caja envase de cartón perfeccionada".

Tal y como queda sustancialmente descrito en la Memoria que precede, representado en los dibujos adjuntos y

30914



a los fines que se han especificado.

Esta Memoria consta de cuatro hojas mecanografiadas por una sola cara y una hoja de planos.

Madrid, 29 de Abril de 1.952

30914

Escala variable

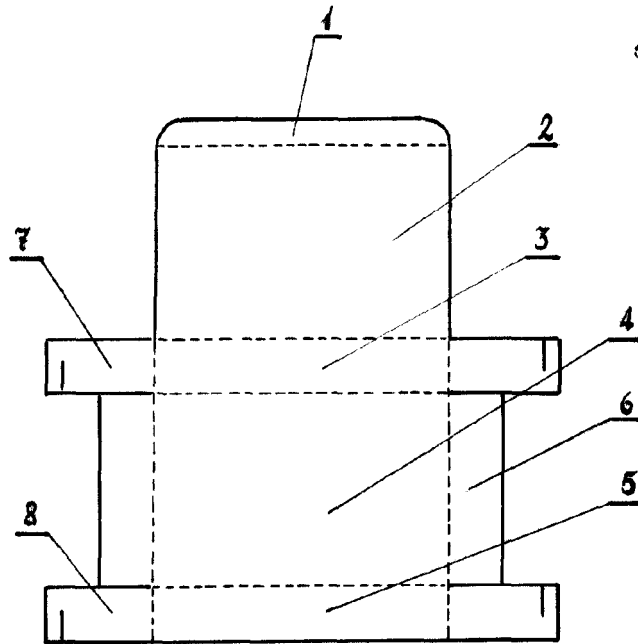

Fig. ~ 1

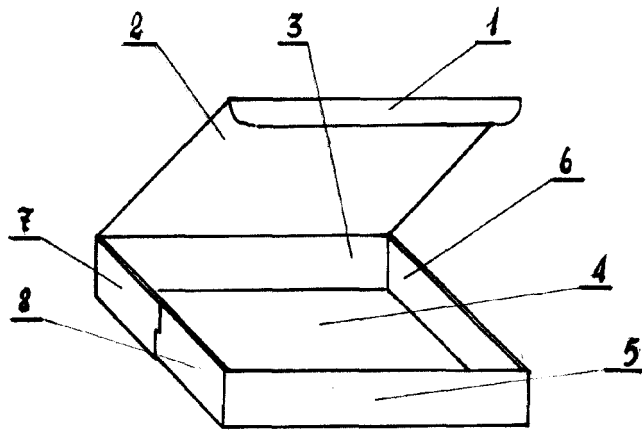

Fig. ~ 2

E. Quiñonero