

30880



M O D E L O
D E
U T I L I D A D

a favor de la sociedad española MANIPULADOS DEL TER, S. A.,
domiciliada en Sarriá de Ter (Gerona), por "ENVASES DE PA-
PEL PARA SUBSTANCIAS HIGROSCÓPICAS".

- . -

MEMORIA DESCRIPTIVA

La presente invención se refiere a unos envases de papel, especialmente estudiados para el envasado de sustancias higroscópicas, caracterizándose, por tanto, por su absoluta impermeabilidad, que garantiza la conservación prácticamente indefinida de su contenido. Aparte de esta ventaja, presentan también estos envases la de ser extremadamente resistentes a toda clase de golpes, roces, etc., cualidades todas ellas que los hacen insubstituíbles para las aplicaciones a que van destinados.

10. Los envases objeto de la invención se caracteri-



zan esencialmente por estar formados por dos capas de papel completamente adheridas entre sí, estando constituidas ambas o sólo una de ellas por papel parafinado o encerado por ambas caras, pudiendo estar constituida la otra en el segundo caso, por un papel adecuado, en sus diversos tipos, ya sea papel corriente, matizado, acharolado, imitación piel, de embalaje, etc.

Para la mejor comprensión de cuanto se indica en la presente memoria descriptiva, se acompaña un dibujo en el que, tan sólo a título de ejemplo, se representan dos realizaciones prácticas de los envases de la invención.

En dicho dibujo la figura 1 representa una vista en alzado parcialmente seccionada correspondiente a una realización en la que las dos capas de papel están parafinadas o enceradas por ambas caras y adheridas entre sí; la figura 2 representa una vista, también en alzado y parcialmente seccionada, de otra realización en la cual sólo una capa de papel está parafinada o encerada por ambas caras y adherida a un papel adecuado; la figura 3 representa una vista en sección de la pared del envase de la figura 1; y la figura 4 representa igual vista del de la figura 2.

En el aludido dibujo la realización representada en las figuras 1 y 3 corresponde a un envase -1- de forma rectangular, obtenido por recorte, doblado y pegado de una envoltura de papel. Esta envoltura está formada por dos hojas de papel -2- y -3-, las cuales están recubiertas, respectivamente por ambas caras, por una capa de cera o

30880



parafina -4-5- y -4'-5'-, y quedan completamente adheridas entre sí, en toda la extensión del envase.

- La envoltura correspondiente a la realización representada en las figuras 2 y 4 está formada por dos hojas de papel -6- y -7-, la primera de las cuales presenta sus dos caras recubiertas por capas de parafina o cera -8-9- y está adherida en toda la extensión de una de sus caras, a la otra hoja -7- constituida por un papel adecuado, sin parafinar, ya sea papel corriente, couché, matizado, acharolado, de embalaje, imitación piel o similar.
- 5.
- 10.

- Como se deduce de la descripción hecha, las ventajas de los envases objeto de la invención son innegables pues son más resistentes que las realizaciones corrientes, tanto para el roce natural como a los posibles golpes, siendo su característica sobresaliente el ser totalmente impermeables por la doble capa de parafina o similar que los protege, cualidad que los hace insubstituibles para el envasado de substancias higroscópicas, garantizando el contenido indefinidamente.
- 15.

- Se comprende que serán independientes del objeto de la invención la clase de papeles empleados en la fabricación de los envases, cera o parafina empleadas para su impermeabilización, forma y dimensiones, tanto absolutas como relativas y, en general, todo cuanto no altere, cambie o modifique su esencialidad.
- 20.
- 25.

16 APR



30880

NOTA

Se reivindica como objeto del presente modelo de utilidad:-

1. Envases de papel para sustancias higroscópicas, que se caracterizan esencialmente por el hecho de que su envoltura está formada, en su totalidad, por dos hojas o capas de papel cualquiera, de las cuales, una o ambas, están parafinadas por ambas caras, quedando dichas hojas adheridas permanentemente entre sí en toda la extensión del envase.
10. 2. Envases de papel para sustancias higroscópicas. La presente memoria consta de cuatro hojas foliadas, escritas por una sola cara.

Barcelona, a 16 de abril de 1952.

MANIPULADOS DEL TER, S. A.

p.a.

30880

16 ABR 1952

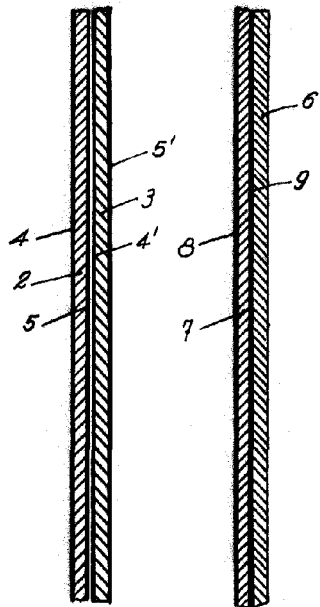

Fig. 3

Fig. 4

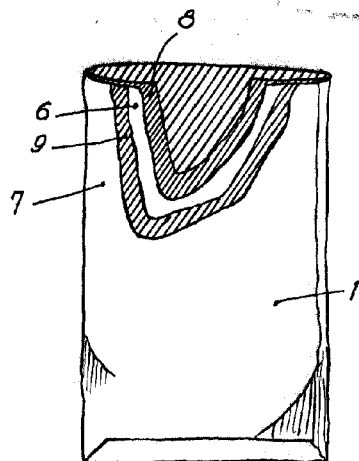

Fig. 2

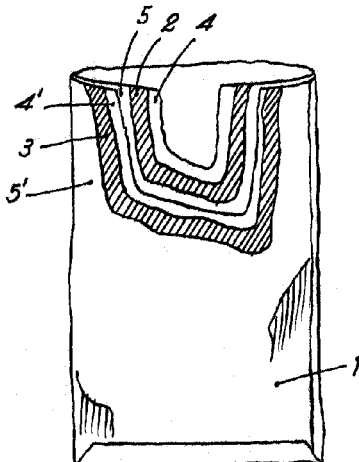

Fig. 1

Barcelona, 16 Abril 1952
Manipulados del Ter, S.A.
p.a.