

30789

21 ABR



Memoria Descriptiva

para

un Modelo de Utilidad, por 20 años,

a favor de

Don Juan Larrazabal Capestany,

- nacionalidad española -

residente en

Bilbao - Vizcaya -

Gran Vía, 31,

por:

" BANDEJA PORTADORA DE BOTELLAS Y ANALOGOS "

30720

12. -



5 El presente modelo de utilidad se refiere a una bandeja portadora de botellas y análogos, que permite transportar estas perfectamente sujetas, sin peligro de que se caigan ni se derrame su contenido, por lo cual tiene una aplicación muy indicada para aviones, barcos, vagones restaurante y casos análogos.

10 Esencialmente la bandeja cuyo modelo se reivindica consiste en una bandeja propiamente dicha en la cual, en la parte superior, se disponen tantos cajetines como botellas, vasos o análogos deba transportar la bandeja, y en la parte inferior de ésta, va soldado o unido un casquillo, destinado a recibir a bayoneta el mango, que sirve para sostener la bandeja y que se coloca perpendicularmente a ella. Los cajetines están formados por arcos y barras paralelas y perpendiculares respectivamente a la bandeja, que constituyen una barandilla o enrejado, que se une por tirafondos que prolongan las barras verticales y atraviesan la bandeja, mediante tuercas que se colocan al otro lado de ésta. Complementan esta disposición unos pitones o patas, que tiene en la parte inferior y en sus esquinas la bandeja y que permiten colocar ésta, desprovista de su mango, sobre una mesa y arandelas de cartón o material adecuado, que los cajetines llevan en su fondo, para servir de apoyo a las botellas o análogos.

20 Dentro de las reivindicaciones que se establecen pueden construirse bandejas de las formas, tamaños y materiales que se juzguen apropiados; pero como tales variaciones, así como las que puedan hacerse en detalles de su presenta-

5

10

15

20

25

30789

2. -



ción no afectan a la esencialidad reivindicada, las bandejas que se construyan con cualquiera de esas modificaciones no serán sino variantes, igualmente comprendidas y protegidas por el presente registro.

5 En esta idea, las adjuntas figuras corresponden únicamente a una forma de ejecución, sin carácter alguno limitativo, que se presenta a título de ejemplo de realización, para concretar cuanto se dice en esta memoria descriptiva.

10 La figura 1ª representa la vista por la parte superior de una bandeja establecida de acuerdo con el modelo que se reivindica.

La figura 2ª corresponde a la proyección en alzado de la misma.

15 La figura 3ª muestra la forma del mango de la bandeja.

La figura 4ª representa en dos proyecciones complementarias el casquillo en que se sujeta a la bandeja el indicado mango.

20 La figura 5ª, de modo análogo, se refiere al cajetín circular en que se introduce la botella.

Con referencia a dichas figuras y a los números que sobre ellas designan los detalles interesantes de los elementos representados, su descripción es como sigue:

25 La bandeja 1 propiamente dicha -figura 1ª- lleva los cajetines 2, destinados a encajar en ellos las botellas o anillos, hasta aproximadamente la cuarta parte de su altura, cuyos cajetines -figuras 2ª y 5ª- se sujetan en la bandeja por los tirafondos 7 y tuercas 8. Como se ha dicho, el número de estos cajetines puede ser el que se estime conveniente, pero para mejor equilibrio en el transporte de las botellas conviene que vayan distribuidas simétricamente sobre la bandeja;

30

30789



5 esta en su parte inferior lleva soldado o unido de modo conveniente el casquillo 4, al que se une a bayoneta el mando 3 mediante los pitones 5. Para poder dejar sobre una mesa o sitio análogo la bandeja, desprovista de su mango 3, aquella en sus extremos lleva los pitones o resaktes 6, que sirven como de patas de la misma, que permiten apoyarla por sus cuatro esquinas.

10 Como detalle complementario cada cajetín lleva en su fondo una arandela de cartón o material adecuado, sobre el cual descansa el borde inferior de la botella.

30789

21



N o t a.

El presente Modelo de Utilidad, consta de las siguientes reivindicaciones:

5 1ª. - Bandeja portadora de botellas y análogos, caracterizada porque está constituida por la bandeja propiamente dicha, que en su parte inferior lleva soldado o unido un casquillo, destinado a recibir a bayoneta el mango, que colocado perpendicularmente a la bandeja, sirve para sostenerla, y, en las esquinas de la misma, cuatro resaltes o patas que, desprovista de mango, permitan colocarla sobre una mesa o
10 análogo.

15 2ª. - Bandeja portadora de botellas y análogos, según lo reivindicado en el punto anterior, caracterizada porque en su parte superior lleva tantos cajetines como botellas, vasos o análogos deba transportar, los cuales están formados por aros y barras, respectivamente paralelos y perpendiculares a la bandeja, que constituyen barandillas o enrejados, que alojan las botellas o análogos hasta aproximadamente la
20 tercera parte de su altura, y cuyas barras verticales se prolongan según tirafondos, que atraviesan la bandeja, y al otro lado de ella, se sujetan por tuercas.

3ª. - "Bandeja portadora de botellas y análogos". - Según se describe y reivindica en esta memoria descriptiva.

80789

5a. 21



Se detalle e ilustra con los planos que a la misma se acompañan.

Y la cual consta de cinco hojas, foliadas y escritas a máquina por una sola de sus caras.

Madrid, a 21 de Abril de 1952. -

H/Bat.-

89780

Fig. 1

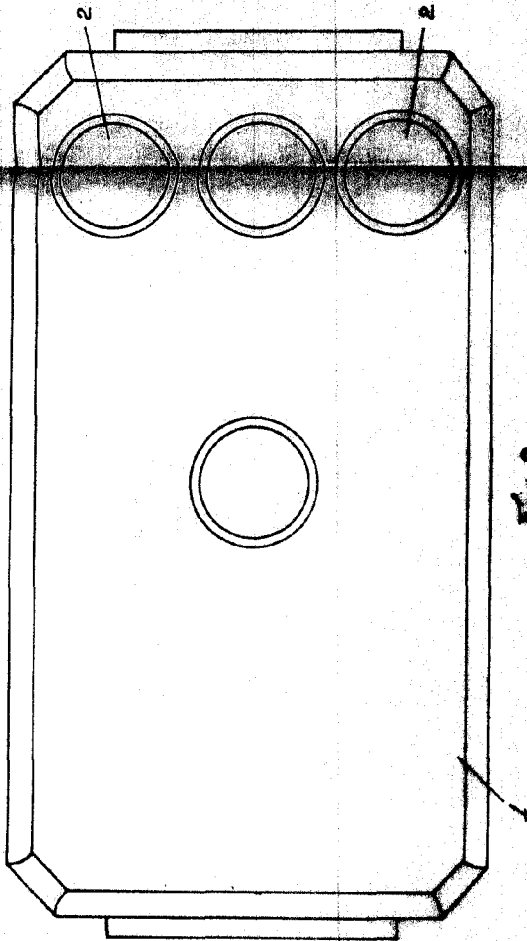

Fig. 3



Fig. 4

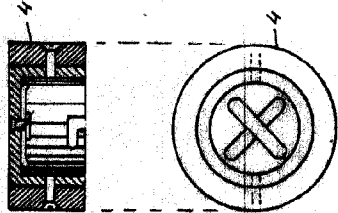

Fig. 2

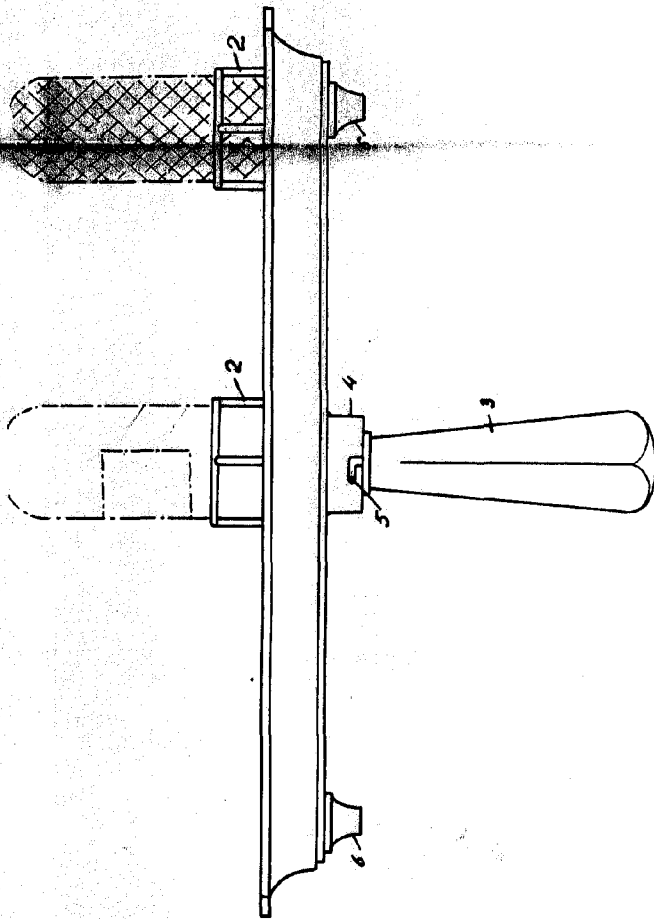
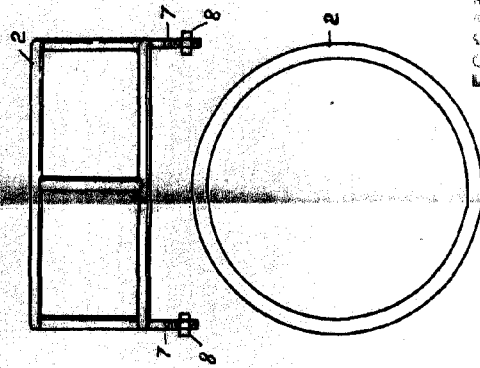

Fig. 5



1897