

30730



M O D E L O
D E
U T I L I D A D

a favor de Don MANUEL AVELLANA ALMUZARA, de nacionalidad española, residente en Barcelona, Pasaje Crédito, 5, por "UN NUEVO JUEGO DE SALÓN".

- . -

MEMORIA DESCRIPTIVA .

La presente invención se refiere a un nuevo juego de salón, que se caracteriza por estar constituido por una mesa a modo de campo de juego, sobre el que puede moverse en todos sentidos las figuras que simulan los jugadores, las cuales pueden ser accionadas en forma simple desde los extremos de la referida mesa. La característica esencial del objeto de la invención la constituye el dispositivo de accionamiento de los tales jugadores, el cual es totalmente diferente de las realizaciones corrientes empleadas en juegos similares.

5.

10.

30730



- Esencialmente, el juego de salón indicado está constituido por una mesa rectangular, de fondo liso, con unas paredes laterales que cierran el campo de juego determinado por el piso de la indicada mesa. En los dos lados menores de la referida mesa van montadas unas guías destinadas a permitir el desplazamiento horizontal en todos sentidos de un juego de varillas articuladas en forma de tijera o ballesta, que constituyen rectángulos articulados en los vértices o punto de unión de las cuales van montadas las figuras o jugadores. Las referidas varillas terminan al exterior de la mesa en dos mangos o empuñaduras para su accionamiento. La articulación extrema de estos juegos de varillas es la que queda guiada en la propia pared de la mesa, pudiendo desplazarse en todos sentidos por el interior de la ranura que la primera presenta. En el interior de las paredes mayores de la caja de juego van dispuestos unas tiras de material elástico, las cuales obran de amortiguador de los golpes a que se ven sometidas las figuras dispuestas en los extremos de las varillas articuladas. El acoplamiento de los jugadores en la ballesta se realiza partiendo de dos piezas principales para aquella figura, entre las cuales quedan dispuestas las varillas, estando situado en el interior del propio cuerpo del jugador el punto de articulación. El deslizamiento del jugador sobre el pavimento o campo se efectúa por medio de una pequeña bola montada giratoria en el interior de los pies.
- 5.
 - 10.
 - 15.
 - 20.
 - 25.

Para la mejor comprensión de la presente memoria descriptiva, se acompaña un dibujo en el que, tan sólo a títu-

0730

4 ABR



lo de ejemplo, se representa un caso práctico de realización de un juego de salón de las características indicadas.

En dicho dibujo, la figura 1 es una vista en planta superior de la mesa de juego; la figura 2 corresponde a un alzado seccionado por la línea II-II de la figura anterior; la figura 3 muestra en detalle la articulación principal de las ballestas; y la figura 4 es una vista parcialmente seccionada de un jugador.

El juego de referencia está constituido por un tablero o mesa -1-, que forma el campo de juego, a ambos lados del cual se levantan las paredes mayores -2- y las menores -3-. Estas últimas presentan unas ranuras alargadas -4- en su parte media (figura 2), a ambos lados de las cuales van fijadas unas tiras metálicas -5-, que obran de guía de unas varillas principales -6-, articuladas entre sí en el punto -7-, formado por unas arandelas susceptibles de deslizarse por el interior de las mencionadas guías -5-. A las varillas -6- van articulados otros juegos similares -8'- -9'- y -10'-, todos ellos dispuestos de modo que formen cuadrados deformables al compás de la presión que se ejerza sobre las dos varillas principales -6-, las cuales presentan para su accionamiento unas empuñaduras -11- que quedan situadas al exterior de las paredes menores -3-.

En todos los puntos de articulación de las varillas -6-, -8-, -9- y -10- van colocadas las figuras -12- que simulan los jugadores, cuya constitución se detallará mas adelante.

En la cara interna de las paredes mayores -2- de la

80730

4 A



5. mesa -1- van fijadas unas piezas elásticas -13-, que ocupan toda la longitud de aquellas paredes, cuyas piezas están previstas para actuar de amortiguador de los jugadores -12- durante los movimientos que a éstos se les imprimen desde las empuñaduras -11-.

10. En la figura 4 pueden apreciarse claramente las características de las figuras del juego, las cuales están formadas por dos piezas principales: pecho y brazos -14- y piernas -15-. La fijación del primero sobre una de las varillas -6- se consigue mediante un tornillo -16-, el cual puede roscarse en el correspondiente fileteado formado en el interior de la pieza mitad -14-. Este tornillo -16- se halla unido a la correspondiente varilla -6-, prolongándose en un vástago -17- que forma el eje de giro de las dos varillas -6-, cuyo vástago se prolonga en su sector fileteado -18- al que se rosca la parte inferior -15- del jugador. Para evitar que pueda dar algún desplazamiento entre dichas piezas componentes -14- y -15-, entre las mismas se dispone una varilla de retención -19-.

20. El desplazamiento de la figura sobre el piso -1- se realiza por medio de una pequeña bola -20- montada giratoria en los pies del jugador.

25. Del examen de los dibujos se desprende claramente el funcionamiento de este juego. En líneas generales puede resumirse aquél de las siguiente forma:-

a) Dispuestas las varillas la cola queda representada en la figura 1, los jugadores -12- descansan sobre el campo -1- a través de las bolas giratorias -20-;

307304 ABR.



5. b) Al ejercer una determinada presión sobre las empuñaduras -11- en el sentido de aproximarlas, se obtendrá un alargamiento de todo el sistema de ballesta, avanzando todos los jugadores -12-, alguno de los cuales podrá tocar el balón -21-;

10. c) Si interesa un desplazamiento de todos los jugadores en el sentido de achatar el sistema de ballestas, es decir en el de aproximar las figuras indicadas -12- a las paredes -2-, basta ejercer la oportuna presión en tal sentido sobre las empuñaduras -11-;

15. d) Además de los dos movimientos principales explicados, el juego posee otro muy importante, que es el que puede efectuarse haciendo desplazar la articulación -7- a lo largo de la ranura -4- formada en la pared -3- de la mesa. Este movimiento, combinado con los dos anteriores, permite un total "barrido" del campo, con vistas a alcanzar el balón -21- con uno u otro de los jugadores componentes del respectivo equipo;

20. e) Para proteger tanto los jugadores -12- como las paredes mayores -2- de las percusiones que inevitablemente se producen, queda previstos los amortiguadores elásticos laterales -13-, los cuales eliminan los golpes; y

25. f) Como queda suficientemente aclarado en la figura 4, el jugador sigue en todo momento el movimiento que se imprime a una de las varillas -6-, no habiendo posibilidad alguna de desplazamiento inadecuado entre las dos piezas principales que forman la figura gracias al retenedor -19-. En el cuerpo del propio jugador está montada la articulación

30730 ABR.



de las varillas.

Este juego no solo se concreta al de futbol, sino que siguiendo el mismo sistema, puede haber otra modalidad, tal como la de hockey o análogo.

5. Serán independientes del objeto de la invención los materiales, formas y dimensiones de los distintos elementos componentes del juego descrito, siempre que las variaciones que se introduzcan no afecten a su esencialidad.

- . -

N O T A

10. Se reivindica como objeto del presente modelo de utilidad:-

1. Un nuevo juego de salón, que consiste esencialmente en un tablero o mesa lisa, de forma preferiblemente rectangular, en cuyos lados se levantan unas paredes que limitan el campo de juego, figurando en la cara interna de las paredes mayores unas tiras elásticas o amortiguadores, y en las menores unas ranuras provistas de unas guías destinadas a dirigir unos juegos de varillas articuladas entre si en forma de cuadrados deformables, figurando en los puntos de articulación de las mismas los jugadores que integran el equipo correspondiente, y siendo portadores los extremos de las varillas generales de accionamiento que sobresalen de las paredes menores a través de sus ranuras, de unas empuñaduras para el accionamiento del sistema de ballestas for-

30730 ABP



mado por las preciadas varillas.

2. Un nuevo juego de salón, según la reivindicación anterior que se caracteriza por el hecho de que el punto de articulación de las dos varillas principales rematadas por las empuñaduras queda situado dentro de las ranuras de las paredes menores y guiado por las piezas correspondientes fijadas en la cara externa de tales aberturas las cuales, son de longitud suficiente para permitir un movimiento horizontal de las ballestas, además de los desplazamientos que a las mismas pueden imprimirse tanto en el sentido de profundidad avanzando hacia los jugadores enemigos como en él la amplitud, aproximándose a las paredes mayores provistas de los amortiguadores.
5. 10.

3. Un juego de salón, según las reivindicaciones 1 y 2 que se caracterizan por el hecho de que gracias a las articulaciones que presentan todas las varillas de los juegos de ballestas, los jugadores pueden desplazarse en todos sentidos, posibilitando las ranuras de las bases menores los movimientos transversales, realizándose todo el accionamiento por medio de las correspondientes empuñaduras exteriores.
15. 20.

4. Un nuevo juego de salón, según las reivindicaciones 1 a 3 que se caracterizan por el hecho de que las figuras que simulan los jugadores se mueven sobre el piso o campo de juego por medio de unas pequeñas bolas giratorias montadas en los pies de aquéllos, los cuales están montados en los puntos de articulación de las varillas de forma que puedan seguir cualquier desplazamiento de una de ellas.
- 25.

30780



5. Un Nuevo juego de salón, según las reivindicaciones 1 a 4 que se caracterizan por el hecho de que los jugadores están formados por dos piezas principales, una de las cuales, que corresponde al pecho y brazos, se halla fijado a una de las varillas a través de un tornillo roscado correspondientemente en el interior del cuerpo, cuyo tornillo va fijado a la varilla, mientras que la varilla contigua se halla articulada a la primera por medio de un vástago solidario del referido tornillo, cuyo vástago se prolonga en un sector fileteado al que se rosca su segunda pieza del jugador, que corresponde a los pies, quedando por tanto la articulación en el interior del propio cuerpo de la figura la cual está a cubierto de cualquier desplazamiento indebido entre sus dos componentes mediante un retenedor o fijador apropiado.
- 10.
- 15.

6. Un nuevo juego de salón.

La presente memoria consta de ocho hojas foliadas, escritas por una sola cara.

Barcelona, a 4 de abril de 1952.

Manuel AVELLANA ALMUZARA

p.a.

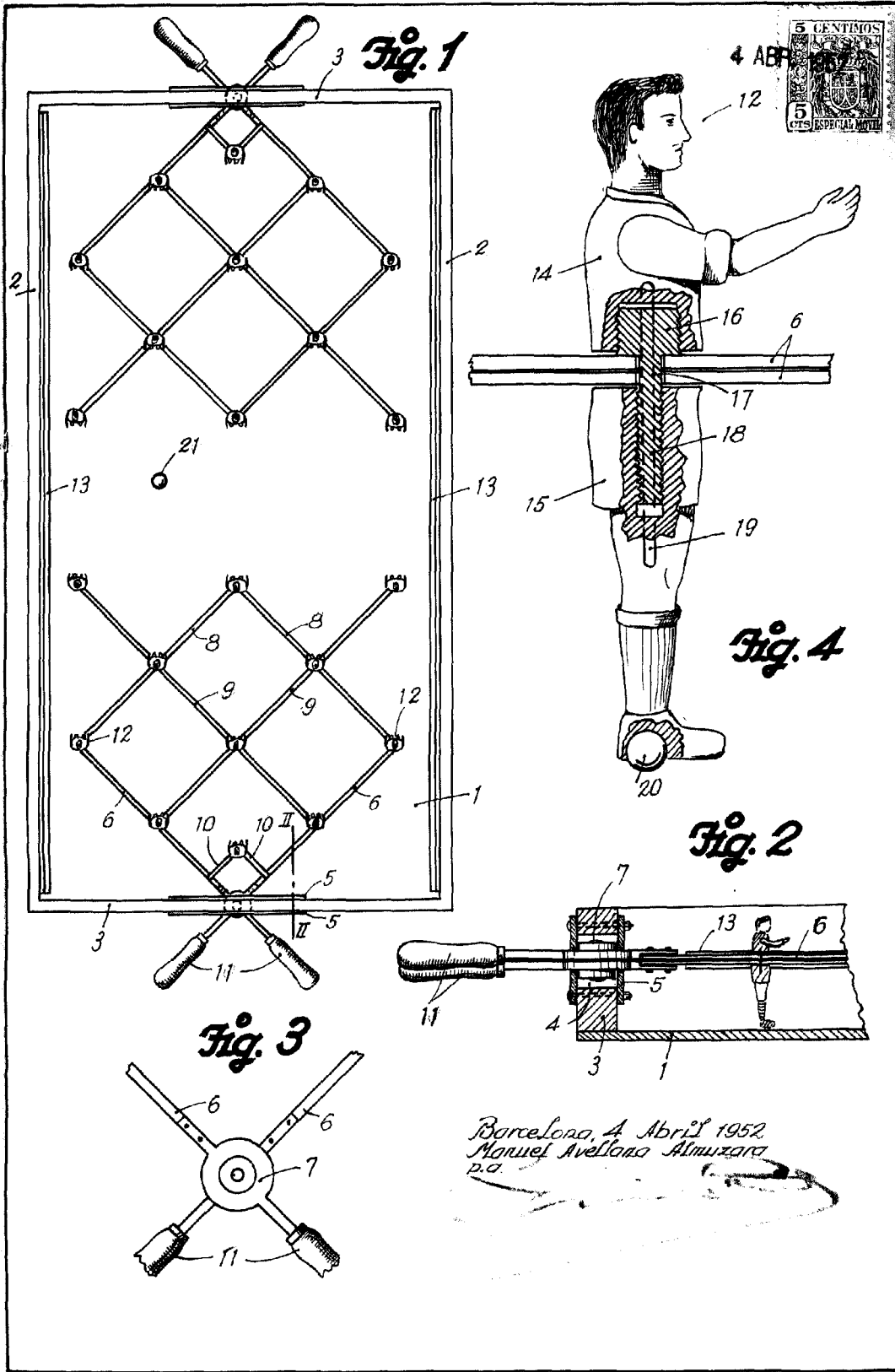

Barcelona, 4 Abril 1952
 Manuel Avellana Almuzara
 p.a.