

30671



30671

- 1 -

MEMORIA DESCRIPTIVA  
que se acompaña  
a la solicitud de  
un MODELO DE UTILIDAD por VEINTE AÑOS EN ESPAÑA,  
a favor de  
DON ENRIQUE ALBER Y ACHA, residente en BILBAO, ca-  
lle Bailén Particular del Norte, nº 6,  
por  
" UNA CAPSULA DE CIERRE DE BOTELLAS DE TODAS CLASES "

Inventor: El solicitante, de nacionalidad española.

-----

La invención a que se refiere la presente Memoria, constituye una novedad industrial, con características y ventajas que la hacen merecedora del privilegio de explotación exclusiva que por ella se solicita, de acuerdo con las prescripciones del Estatuto vigente de la Propiedad Industrial de 5 26 de julio de 1929, texto refundido, publicado en 30 de Abril de 1930.

El Modelo de Utilidad que se solicita, se refiere a un nuevo sistema de cierre de botellas de todas clases, consistente en una cápsula que describimos a continuación. 10

En el dibujo que se adjunta, la cápsula de cierre está representada aislada en la Fig. 1ª, y ya aplicada a la botella en la fig. 2ª. Según este dibujo puede verse que la cápsula está constituida por una caperuza cilíndrica cerrada por su extremo superior, en el cual tiene una serie de entalladuras en relieve, indicadas con el nº 2, (Fig. 1ª). En su parte inferior lleva un resalte circular, al que sigue un anillo, nº 3, formado del mismo material y separado de él solamente por una serie de incisiones longitudinales, como las indicadas con los números 7 y 8, que rodean todo el referido borde, separadas por los espacios marcados con los números 4, 5 y 6. 15 20

La cápsula objeto de esta Memoria, se aplica en toda clase de botellas, que estén provistas en la parte externa superior del cuello de una rosca a la que se adapta el material blando de que está fabricada la cápsula referida, operación que se efectúa con cualquier tipo de capsuladora normal a presión o mecánicamente por un dispositivo de varios discos giratorios en distintas posiciones, que presionando sobre la cápsula contra el cuello de la botella giran alrededor del mismo, ajustando el material contra este, que por decirlo así hace las veces de matriz, adaptandose exactamente a las características del repetido cuello, con ajuste perfecto a 25 30

- 30671

8



la rosca, relieves, partes lisas, etc.

35

Del dibujo y la descripción que antecede puede deducirse que para abrir la botella, no será necesario sino hacer girar la cápsula mencionada, la cual se partirá entonces por los 4, 5 y 6, etc., del círculo de incisiones longitudinales que la separan del anillo inferior.

40

Este anillo inferior, al quedar abierta la botella, tiene finalidad de precinto, pues al quedar desglosado de la cápsula ya no podrá salir del cuello de la botella, por impedirlo el resalte circular del mismo, no ser que se rompiera el anillo-precinto referido-, evitándose de este modo el que las botellas puedan ser rellenadas con cualquier otro producto no original.

45

La cápsula en su parte superior interior va provista de un disco de corcho aglomerado cubierto de papel de estaño, que hará que el cierre sea perfectamente hermético.

50

El nuevo sistema de cierre de botellas descrito, es muy original y práctico, ya que constituye un método de apertura y cierre tan sencillo como cómodo. El coste de fabricación de la cápsula no es muy elevado en comparación con los métodos de cierre conocidos y usualmente empleados, constituyendo, no obstante un precinto que sirve a la vez de adorno a la botella a que se aplique.

55

Hecha la descripción precedente, es preciso añadir que los detalles de realización de la idea expuesta pueden variar, sin que por ello cambie la esencia de la invención que es la que se desprende de los párrafos que anteceden y la que se reivindica en la siguiente

60

NOTA.

En resumen: El Modelo de Utilidad, que se solicita, recaerá sobre las reivindicaciones siguientes:



65

1ª.- Una cápsula de cierre de botellas de todas clases, caracterizada porque está constituida por una caperusa cilíndrica, cerrada por un extremo en donde tiene una serie de entalladuras en relieve y provista en su borde inferior de un resalte circular al que sigue un anillo formado del mismo material, separado de él solamente por una serie de incisiones longitudinales que rodean todo el referido borde.

70

2ª.- Una cápsula de cierre de botellas de todas clases, según la reivindicación primera, caracterizada porque es aplicable a cuellos de botellas provistos en su boca de rosca a la que se adaptan el material blando de que está fabricada la misma, con cualquier tipo de cápsuladora normal a presión o mecánicamente, mediante un dispositivo de varios discos giratorios, que presionando sobre ella gira alrededor del cuello, hasta conseguir la perfecta adaptación de la misma.

75

3ª.- Una cápsula de cierre de botellas de todas clases, según las reivindicaciones anteriores, caracterizada porque para abrir la botella solo es preciso hacer girar la cápsula referida, la cual se partirá entonces por el círculo de incisiones longitudinales que le separan del anillo inferior, el cual tiene finalidad de precinto, pues al quedar desglosado de la cápsula ya no podrá salir del cuello de la botella por impedirlo el resalte circular del mismo, evitándose de este modo el que las botellas puedan ser rellenas con cualquier otro producto no original.

80

85

4ª.- Se reivindica por último, como objeto sobre el que ha de recaer el Modelo de Utilidad que se solicita "UNA CÁPSULA DE CIERRE DE BOTELLAS DE TODAS CLASES".

90

Todo conforme queda descrito en la presente Memoria, que consta de cuatro páginas escritas a máquina y dibujos que se acompañan.

95

Madrid, 8 de abril de 1952

ALFONSO UNGRIA,

30671



FIG. 1ª

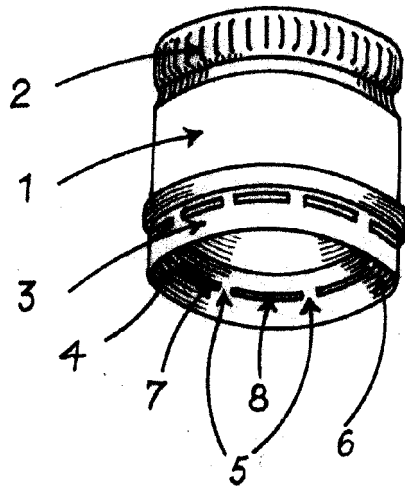
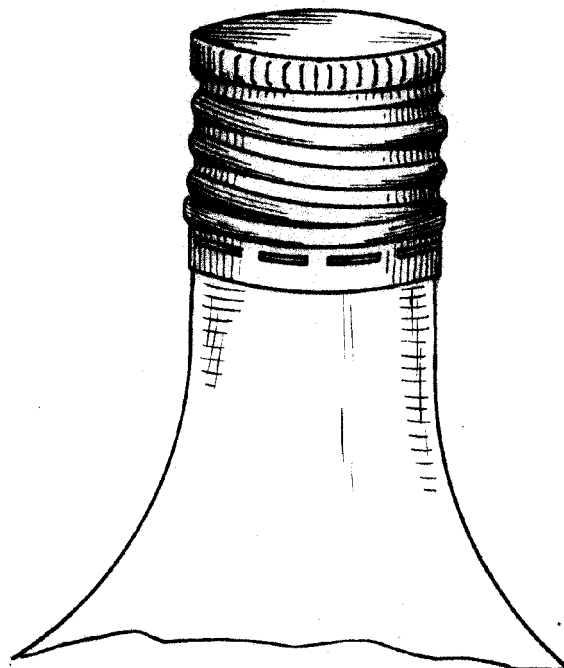

FIG. 2ª



ESCALA VARIABLE

MADRID, 8 DE abril DE 1952

ALFONSO UNGER