

30618

26 MAR



30618

MODELO DE UTILIDAD

por veinte años

a favor de Don Francisco JOSA Sellés y Don Buenaventura JOSA Sellés, ambos de nacionalidad española y residentes en Barcelona, calle Travesera, número 303, por:

"UNA CAJA DE DISTRIBUCION ELECTRICAN"

MEMORIA DESCRIPTIVA

- 1 Las cajas de distribución eléctrica, han de presentar determinadas condiciones, entre las que se cuentan su resistencia, solidez, facilidad de acceso y maniobra, seguridad contra fraudes y otras, todas las cuales se alcanzan, de una manera bien simple, con el modelo de caja objeto del presente registro de modelo de utilidad.

30618

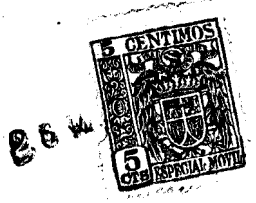

La descripción quedará simplificada y más clara a la vista del dibujo adjunto, que representa un ejemplo de realización de una caja de distribución eléctrica conforme al nuevo sistema; pero explícitamente se manifiesta, que a los efectos legales del registro que se solicita, podrá ser variable todo cuanto fevista caracter accesorio o circunstancial relativamente a lo que constituye la esencia-
5 lidad del objeto del mismo.

La caja en cuestión está constituida por un receptá-
10 culo formado por un fondo 1 y cuatro paredes laterales 2-2' y 3-3' y una tapa 4 de quita y pon, estando las paredes laterales -todas o solo algunas de ellas 2-2' (concretamente las 2 y 2', que forman los costados derecho e izquierdo)- , constituidas a su vez por unas partes fijas, indisolable-
15 mente unidas o formando una misma pieza con el fondo 1 de la caja, y unas partes de quita y pon 5, acopladas en forma movable a las fijas, de manera que pueden ser quitadas por la parte superior o borde libre, a los efectos de facilitar la intervención sobre las conexiones eléctricas de la caja
20 en cuestión:

Las partes movibles 5 de pared lateral están constituidas por láminas que encajan y pueden deslizar por correspondientes guías o canales 6 al efecto previstas en las partes fijas:

25 Las partes movibles de pared lateral presentan unas porciones debilitadas, a propósito para ser cortadas si conviniere, para el paso de conductores y sus protecciones:

La caja va provista de tapa 4 de quita y pon, dotada de solapa 7 en todo su contorno, con la que, al montar la
30 tapa, se cubre, ajustadamente, el borde del receptáculo o

30618



caja propiamente dicha, y que en la pestaña correspondiente a un costado presenta unos taladros alargados por los que pasan unos apéndices, ganchos o lengüetas 8 al efecto previstos en el correspondiente costado 3' del receptáculo, y en la pestaña opuesta presenta un apéndice 9 con taladros que al cerrar la tapa viene a enfrentarse con un apéndice con taladros de la base de la caja, de manera que pueden fijarse entre sí ambos apéndices con un cierre y precintos de garantía:

10 SE tiene que, con este modelo de caja, se podrá, en la práctica, separar la tapa 4 y las láminas movibles 5 y verificar consiguientemente de manera cómoda las conexiones a que haya lugar. Después, al restituir aquéllas, la caja vuelve a quedar completada quedando el conjunto blindado:

15 Naturalmente, en la práctica podrá ser variable, en la nueva caja, todo cuanto revista carácter accesorio o circunstancial relativamente a lo que constituye la esencialidad del modelo descrito:

N O T A

20 SE REIVINDICA :

1 - Caja de distribución eléctrica, constituida por un receptáculo formado por un fondo y cuatro paredes laterales y una tapa de quita y pon, caracterizada en que todas o algunas de sus paredes laterales están constituidas a su vez por unas partes fijas, indisolublemente unidas o



formando una misma pieza con el fondo de la caja, y unas partes movibles, acopladas en forma separable a las fijas, de manera que pueden ser quitadas por la parte superior o borde libre, a los efectos de facilitar la intervención y manipulaciones sobre las conexiones eléctricas de la caja en cuestión:

2 - Caja de distribución eléctrica, según reivindicación 1, en la que las partes movibles de paredes laterales están constituidas por láminas que encajan y pueden deslizar por correspondientes guías o canales al efecto previstas en las partes fijas:

3 - Caja de distribución eléctrica, según reivindicaciones 1 y 2, en la que las partes movibles de pared lateral, presentan unas porciones debilitadas, a propósito para ser cortadas, si conviniera, para el paso de conductores y sus protecciones:

4 - Caja de distribución eléctrica, según reivindicaciones 1, 2 y 3, provista de tapa de quita y pon, dotada de solapa en todo su contorno, con la que, al cerrarla, se cubre ajustadamente el borde del receptáculo o caja propiamente dicha, y que en la pestaña correspondiente a un costado presenta unos taladros para paso de unos apéndices, ganchos o lengüetas del correspondiente costado del receptáculo, y en la pestaña opuesta presenta un apéndice con taladros que se enfrenta con otro apéndice o saliente análogo del receptáculo, de manera que pueden ligarse entre sí ambos apéndices con un cierre y precintos de garantía:

5 - Una caja de distribución eléctrica.

- 5 -

730618

26 MAR



5

te Memoria Descriptiva de cinco hojas mecanografiadas, escritas por una sola cara numeradas del 1 al 5 y con sus líneas numeradas, a su vez, de cinco en cinco y de una hoja con dibujos, anexa:

Barcelona, 26 marzo 1952
P. A.

20618

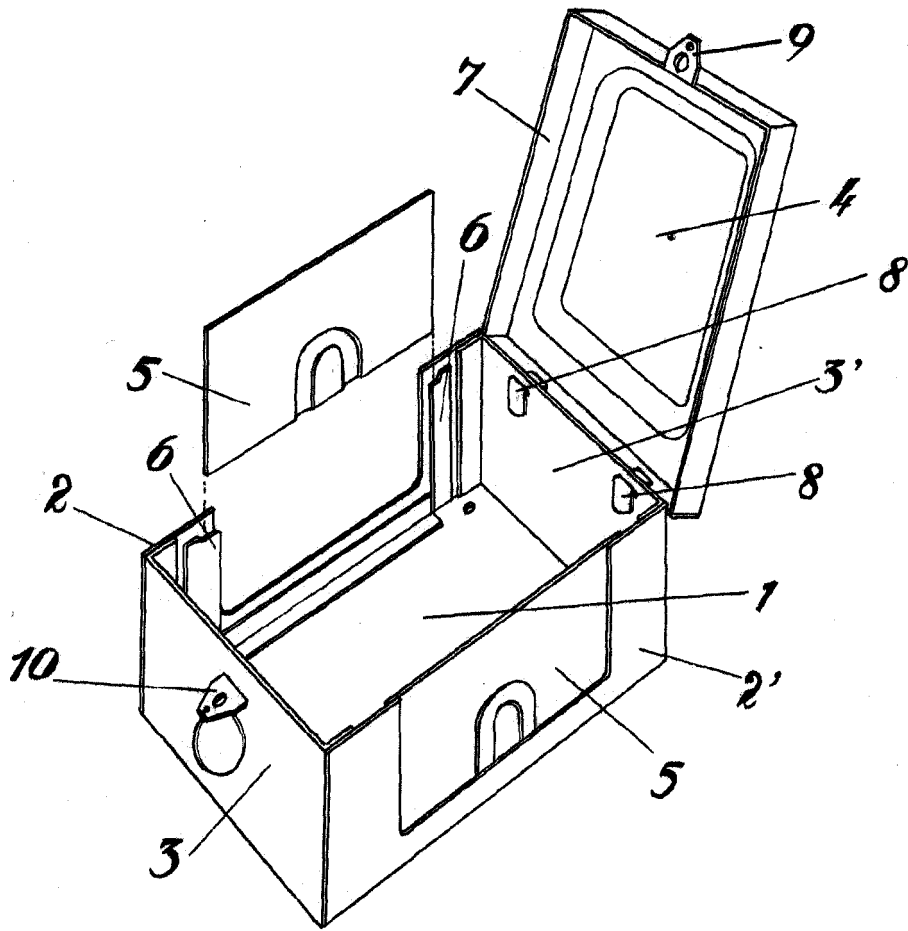

Barcelona, 26 marzo 1952
P.A.

