

30608



30608

MODELO DE UTILIDAD

por 20 años

por "UN SILLIN PERFECCIONADO PARA BICICLETAS", a favor de los Sres. Don Joaquín Ferrés Puig y Don Juan Bautista Piquer Vallés, domiciliados en Barcelona, calle Pérez Gal-dós, 34, 3º, 1ª; ambos de nacionalidad española.

=====

MEMORIA DESCRIPTIVA

Los recurrentes han ideado y puesto en ejecución práctica un nuevo sillín perfeccionado para bicicletas, por el que solicitan que se les garantice en su propiedad y exclusiva explotación, mediante la concesión del Modelo de utilidad a que se refiere la presente memoria descriptiva.

5. El nuevo sillín se caracteriza porque su asiento queda rígidamente unido a un vástago cilíndrico, que se enchufa y ajusta en el interior de una funda tubular con base inferior cerrada; entre el fondo de la vaina y la base inferior del vástago, queda dispuesto un fuerte resorte espiral. La vaina se enchufa y ajusta en el interior del tubo diagonal del cuadro de la bicicleta, y se enlaza y sujeta con él por la presión del anillo que forma las ore-



20608

- 2 -

15. jas o bisagras de apoyo del eje que articula la horquilla inclinada de la rueda trasera.

Para regular la tensión del resorte espiral, está previsto un tornillo unido o articulado con el sillín y rosca- do a un brazo rígidamente unido a la vaina.

20. El sillín puede ser metálico; se suprimen los resortes de ballesta hasta el presente utilizados y que como se sabe son de tan difícil graduación.

A título de ejemplo, se adjuntan unos dibujos que, dentro de la variabilidad accidental de ejecuciones posibles,

25. dan idea de las características del nuevo sillín.

En los dibujos, -1- es el armazón metálico del sillín, resuelto con chapa perforada; -2- es el vástago de sujeción, unido a dicha chapa por el plato -3-; el vástago -2- se enchufa dentro de la vaina -4-, a su vez enchufada dentro del

30. tubo -5- del cuadro, y afianzada con él por la presión del anillo -6- de bisagras -7- con que se sujeta a la horquilla posterior -8-. Entre la vaina -4- y el vástago -2- queda situado el resorte espiral -9-, el cual resorte se tensa por el tornillo -10- articulado por -11- con el sillín, y ros-
35. cado al brazo -12- solidario con la vaina.

Todo cuanto no afecte, altere, cambie, o modifique la esencia del sillín descrito, será variable a los efectos legales del Modelo que se solicita.

N O T A.

40. Se reivindica como objeto de este registro por Modelo de utilidad:

- 1.- Un sillín perfeccionado para bicicletas, que se caracteriza porque su vástago de sujeción con el cuadro, queda rí-
45. gidamente unido al asiento, cuyo armazón será de chapa metá- lica perforada; el vástago se enchufa en el interior de una vaina tubular a su vez enchufada y rígidamente unida al tubo



diagonal del cuadro de la bicicleta; entre la base inferior del vástago del sillín y la base inferior, cerrada, de la vaina, queda situado un resorte espiral.

50. 2.- El propio sillín de la reivindicación anterior, caracterizado por el hecho de que la tensión del resorte espiral se gradúe mediante un tornillo fijo o articulado con el sillín, y roscado a un brazo radial solidario con la vaina.

55. 3.- El propio sillín de las reivindicaciones anteriores, caracterizado por el hecho de que la sujeción de la vaina con el tubo del cuadro, se resuelva por la presión del anillo que forma las bisagras de sujeción y articulación de la horquilla descendente posterior de la bicicleta.

60. Sean cuales fueren las circunstancias que concurren con la esencialidad del Modelo de utilidad definido en las anteriores reivindicaciones, cual objeto es:

4.- "UN SILLIN PERFECCIONADO PARA BICICLETAS".

65. Consta la presente memoria de tres hojas foliadas, mecanografiadas por una sola cara y del dibujo unido a la misma.

Barcelona diez y siete de marzo de mil novecientos cincuenta y dos.

P.A. de los Sres. D. Joaquín Ferrés Puig y

D. Juan Bautista Piquer Vallés,

P. F.

20608

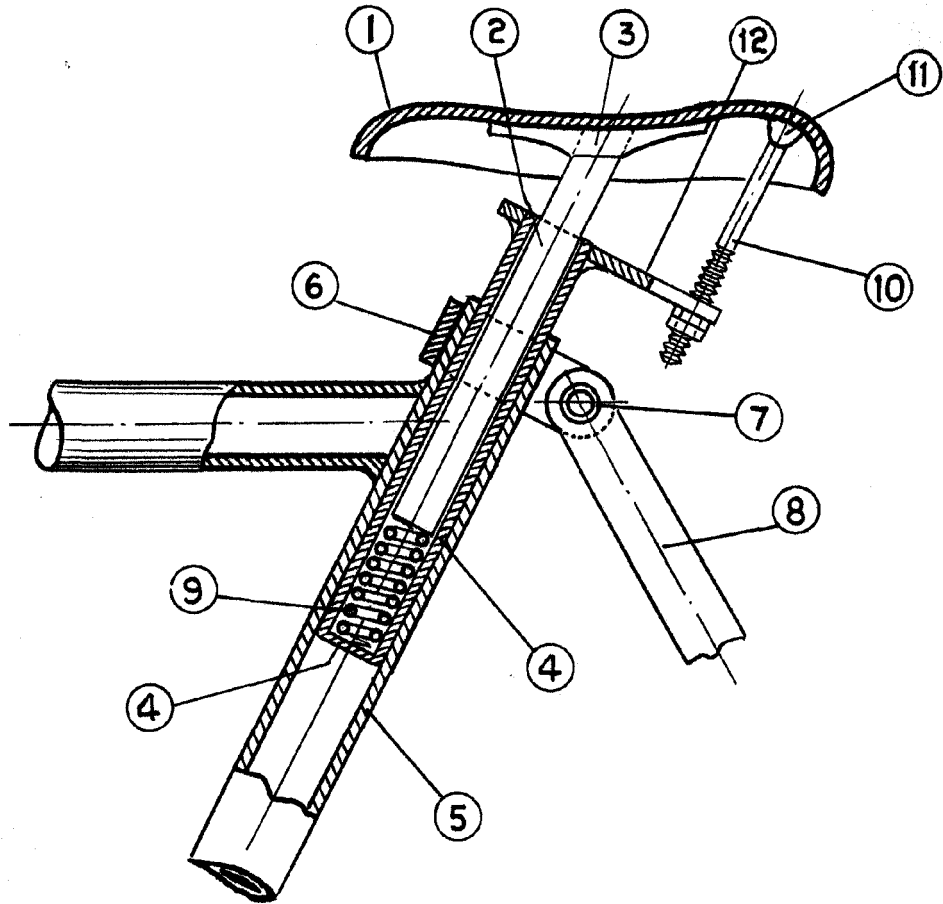

ESCALA VARIABLE