



= 30585

MEMORIA DESCRIPTIVA  
DE UN  
MODELO DE UTILIDAD  
por veinte años.

3 0 5 8 5

5.- Cuyo registro se solicita a favor de D. MARCELINO MARTIN SUAREZ, de nacionalidad española, residente en Las Palmas de Gran Canaria, calle de Victor Hugo nº 2, quien manifiesta que lo que es objeto de este modelo de utilidad, es nuevo y propio del solicitante y se refiere a:

10.- UN MALETIN DE FRUTOS Y HORTALIZAS

El modelo de utilidad a que hacemos referencia, está integrado por cuatro maletines de madera ligera (Figs. II y IV), provistos cada uno de ellos de un asa de cuerda (1, Fig. I), pudiendo ser sustituida ésta por cualquier otro material.

15.- Estos cuatro maletines (Figs. I y III), se unen para formar el atado (Figs. II y IV), por medio de otros cuatro largueros de madera (Fig. III), clavados a los bordes de los citados maletines, sujetándose además por otras cuatro tiras (3) que se clavetean a los extremos de los largueros anteriormente citados.

20.- Las dimensiones son: 49,5 cms. de largo; 25,00 cms. de alto; y 32,5 cms. de ancho, con una tolerancia hasta de cinco centímetros en cada dimensión.

DESCRIPCION Y COMPOSICION DEL MALETIN

25.- En cuanto a la forma adopta la de un paralelepípedo, de las dimensiones anteriormente expresadas, pero que pueden tener tolerancia hasta de 5 cms. en todas ellas, en tanto se guarden las proporciones correspondientes.

Se confeccionan de madera ligera, como pino gallego, pinsapo, etc. etc., para así reducir el peso y el precio.

30.- El número de piezas que compone los maletines que integran cada atado es variable, pues depende de la clase de frutos u hortalizas a transportar, reduciendo o aumentando las aberturas o lum-



breras(4), así como las dimensiones de las distintas piezas que vienen impuestas por las circunstancias.

- 35.- Las dimensiones tipo son: 32,5 cms. de largo; por 12,2 cms. de alto, y 22,5 cms. de ancho, con la tolerancia de 5 cms. en cada dimensión, a que antes se hace referencia.

#### CONSTRUCCION

- 40.- Las distintas piezas o tablillas de madera, que intervienen en este modelo se distribuyen entre sus dos caras(6), base (7) y cabezal(8), donde va el asa y los dos laterales(9).

- 45.- El número de piezas de las caras, puede variar, así como la cantidad, disposición y espesor de las mismas, que fructua entre 6 y 3 mm., dependiendo estas diferencias de la clase de madera y de la maquinaria para cortarla, por no requerir estas construcciones un trabajo de precisión.

La pieza que sirve de base, deberá tener un espesor de 3 á 6 mm., al igual que la pieza del cabezal.

- 50.- Las piezas que integran los laterales, habrán de tener un espesor de 7 á 12 mm. para dar cuerpo suficiente y clavando sirven de sujeción a los largueros que unen los cuatro maletines para formar el atado.

- 55.- Todas las piezas se unen entre sí por puntas de Paris, de 1" (10), para la trabazón de la base con los laterales y cabezal y de 5/8 de pulgada para fijar las tablillas de las caras a los largueros.

- 60.- Para sujetar el asa de cuerda, se practican dos orificios(1) en el cabezal, quedando los nudos por la parte inferior. Resta decir, como puede observarse que el atado se forma con cuatro maletines y éste solamente tiene ocho piezas peculiares: los cuatro largueros y las cuatro tiras que se clavan a los extremos de los largueros para así reunir y aunar los maletines formando un solo bulto o atado.

#### REIVINDICACIONES

- 65.- 1ª.- Se reivindica un maletín de frutos o hortalizas, integrado por cuatro maletines de madera ligera, provistos cada uno de ellos de un asa de cuerda, cuyos maletines se unen para formar el atado, por medio de cuatro largueros de madera cla-

3 05 85



3

- 70.- vados a los bordes de dichos maletines, sujetándose además por otras cuatro tiras que se clavetean a los extremos de los largueros anteriormente citados.
- 2ª.-Se reivindica un maletín de frutos y hortalizas, caracterizado por que adopta la forma de un paralelepípedo, de 49,5 cms. de largo; 25, cms. de alto, y 32,5 cms. de ancho, confeccionándose de madera ligera.
- 75.- 3ª.-Se reivindica un maletín de frutos y hortalizas, caracterizado porque las distintas piezas o tablillas que intervienen en este modelo se distribuyen entre sus dos caras, base, y cabezal, donde vá el asa: y los dos laterales, como igualmente que la pieza que sirve de base al maletín, debe tener un espesor, al igual que la pieza del cabezal de 3 á 6 mm. y de 7 á 12 mm. las piezas que integran los laterales.
- 80.- 4ª.-Se reivindica un maletín de frutos y hortalizas, caracterizado porque todos los cuatro maletines a que se hace referencia en las reivindicaciones anteriores, quedan sujetos por los largueros constituyendo un solo cuerpo que forma el atado.
- 85.- 5ª.-Se reivindica UN MALETIN DE FRUTOS Y HORTALIZAS La presente memoria descriptiva, consta de tres hojas, escritas a máquina y por una sola cara.
- 90.- Madrid, 3 de abril de 1952  
El Agente Oficial,

3 0 5 8 5

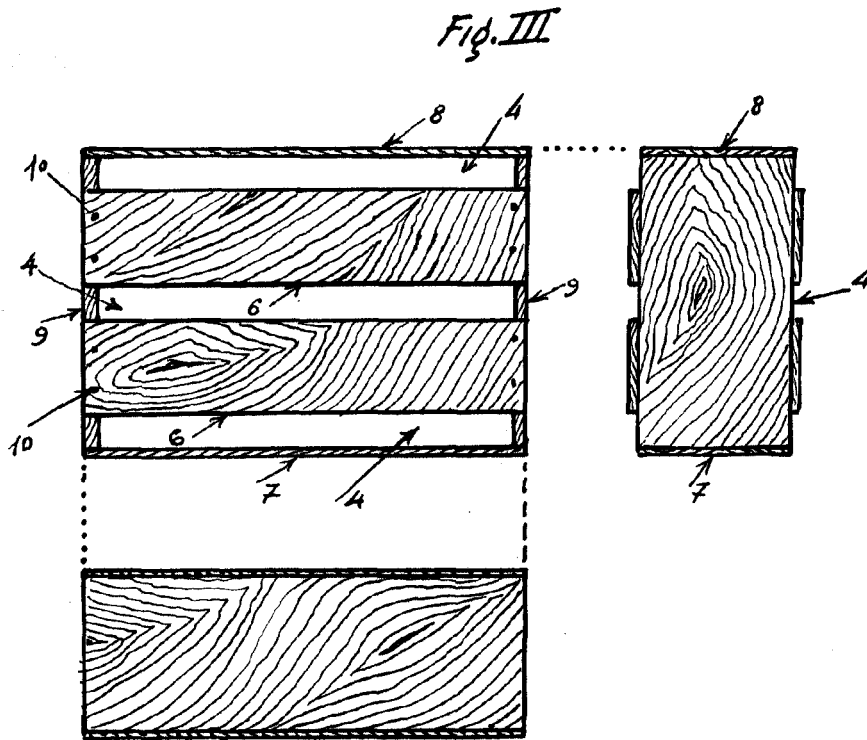
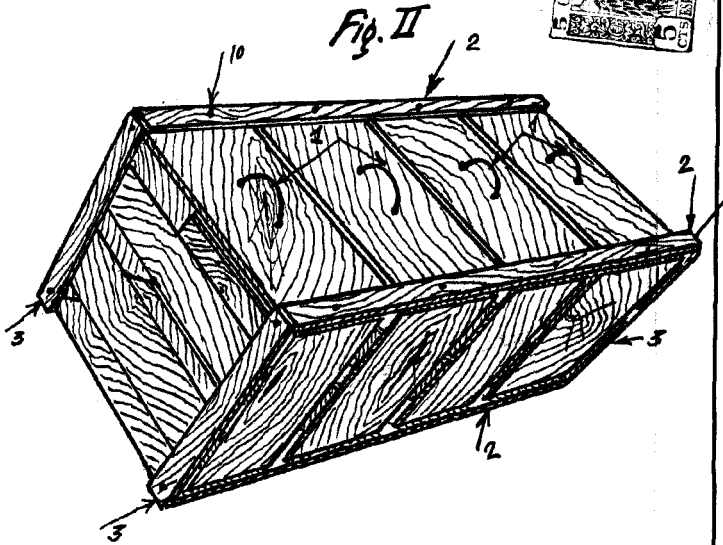
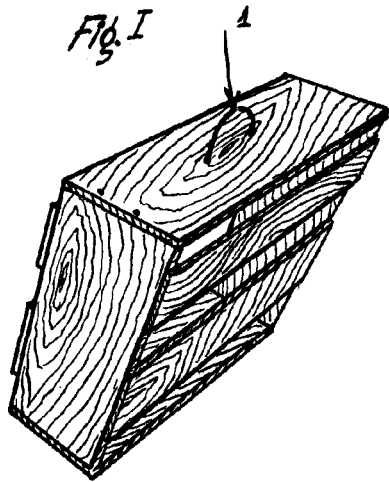

*By agents official*  
*J. B. Hood*

3 0 5 8 5



Fig IV

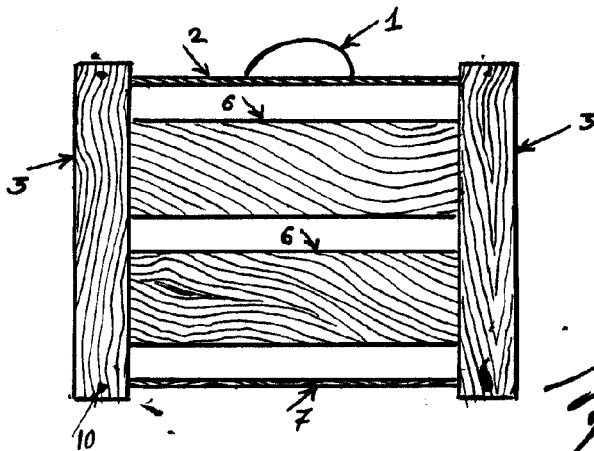
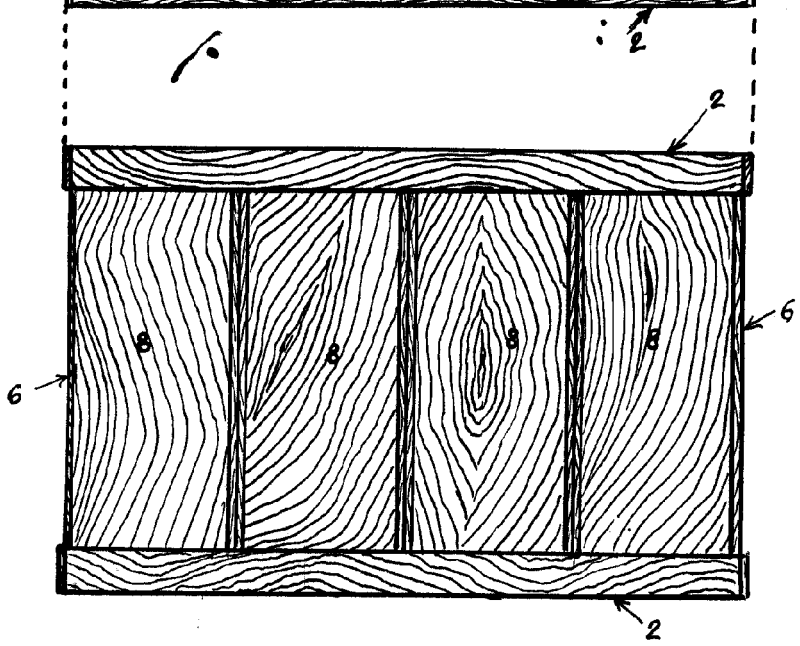
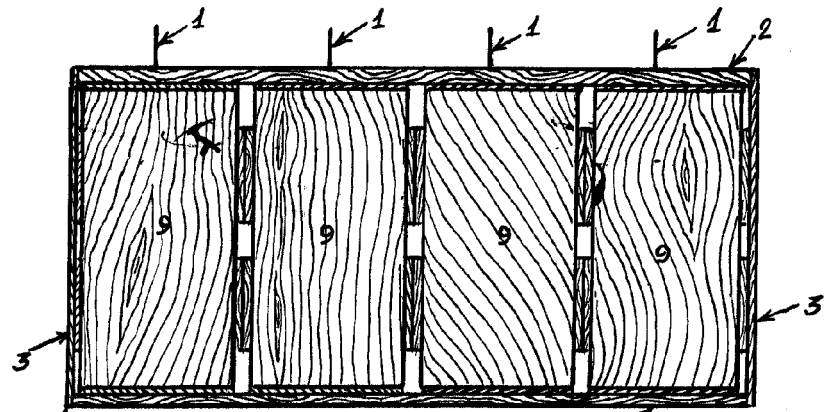

*Agents of the  
J. C. French*