



30392

30392

MEMORIA DESCRIPTIVA
DE UNA PATENTE DE MODELO DE UTILIDAD, POR VEINTE AÑOS EN
ESPAÑA, A FAVOR DE DON SATURNINO, DON ANGEL Y DON JOSE GAR-
CIA CASTILLO, DE NACIONALIDAD ESPAÑOLA, RESIDENTES EN BAR-
CELONA, Bruch, 155

Sobre:

"UN NUEVO ESPEJO RETROVISOR PARA MOTO"



30392



La idea a que se refiere la presente solicitud de patente de Modelo de utilidad, es totalmente nueva en España, no habiendo sido explotada ni conocida con anterioridad a la fecha de la misma.

5 El objeto propuesto con esta invención consiste en proporcionar al público en general un nuevo espejo retrovisor para motos con el que se evitan muchos de los inconvenientes de los conocidos hasta la fecha, consiguiéndose sin embargo cuantas ventajas suponen los mismos, y otras más adelante reseñadas.

10 Para mejor comprensión de la descripción que sigue se adjuntan a la presente, dibujos, a los que se hace constante referencia a lo largo de la misma.

La Fig. 1ª, representa el aparato visto de frente.

La Fig. 2ª representa una vista de lado de la caja metálica.

La Fig. 3ª, representa un corte parcial.

15 Este nuevo espejo se compone de una arandela (1) ó aro de material plástico; un espejo (2) de forma convexa; una caja metálica (3) detrás del espejo; un brazo o soporte (4); una tuerca (5) para fijar el extremo del brazo; un soporte-extremo opuesto (6) para fijarlo a la brazadera o manillar; un extremo (7) del brazo o soporte fileteado y unas tuercas (8 y 9).

20 Este nuevo espejo tiene muchas ventajas sobre los conocidos en la actualidad: Por ser el cristal convexo, tiene una mayor y mejor campo de visualidad. Queda la figura completamente enmarcada dentro del espejo, por estar este puesto en un círculo o aro en forma de visera de plástico, precisamente negro, por esta razón
25 la visualidad es perfecta dentro del marco, evitándose accidentes de moto. La parte posterior de este soporte no presenta ningún saliente de tornillos, con lo que se evitan innumerables heridas o rasguños, siendo de un saliente de forma aerodinámica más en consonancia
30 con los actuales modelos. El aro ó arandela de material plástico,

30392



una vez colocado alrededor del espejo reflexor en frio, ya colocado, para ajustarlo, se caliente el aro y como que es de material plástico, este se contrae, formando una unión perfecta con el espejo, no pudiéndose ya quitar. Detrás del espejo va una junta elástica para suprimir las vibraciones producidas por la moto.

La idea a que se refiere la presente memoria es susceptible de modificaciones, sin que por ello se altere la esencialidad de la misma, la cual se reivindica en la siguiente

NOTA

En resumen; la presente patente de modelo de utilidad recaerá sobre las siguientes reivindicaciones:

1ª.-Un nuevo espejo retrovisor para moto, caracterizado porque se compone de una arandela o aro de material plástico, un espejo de forma convexa, una caja metálica detrás del espejo, un brazo o soporte, una tuerca para fijar el extremo del brazo, un soporte-extremo opuesto para fijarlo a la brazadera o manillar, un extremo del brazo o soporte fileteado y unas tuercas.

2ª.-"UN NUEVO ESPEJO RETROVISOR PARA MOTO".

Según se describe en la presente memoria que consta de tres hojas escritas a máquina y dibujos.

Madrid, 17 de Marzo de 1.952
-FRANCISCO JAVIER PLAZA-



20099

Fig 2

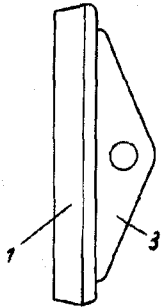

Fig. 1

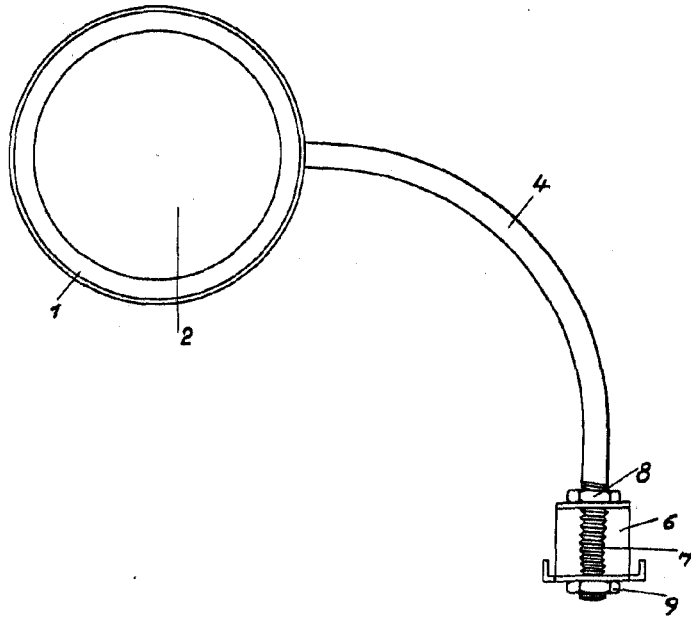
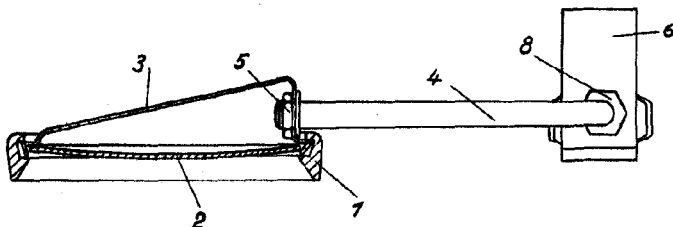

Fig. 3



ESCALA VARIABLE
Madrid, 27 MAR 1952 de 19

Escala variable

[Handwritten signature]