

30335



30335

MEMORIA DESCRIPTIVA  
DE UNA PATENTE DE MODELO DE UTILIDAD, POR VEINTE AÑOS EN  
ESPAÑA, A FAVOR DE DON FRANCISCO GARCIA MIRET, DE NACIONAL-  
LIDAD ESPAÑOLA, RESIDENTE EN BARCELONA, Jovellanos, 2, pral.

s o b r e:

"UN NUEVO JUEGO"

\*\*\*\*\*



La idea a que se refiere la presente solicitud de modelo de utilidad es totalmente nueva en España, no habiendo sido explotada ni conocida con anterioridad a la fecha de la misma.

5 El objeto propuesto con esta invención, consiste en proporcionar al público en general un nuevo juego que sustituya a los similares conocidos hasta la fecha, sobre los cuales representa una gran innovación, debido a su escaso coste, sencillez de funcionamiento y manejo y a lo atrayente del mismo.

10 Para mejor comprensión de la descripción que sigue se adjuntan a la presente dibujes, a los cuales se hace constante referencia a lo largo de la misma.

Consiste este nuevo juego en una caja (1) en cuya superficie existen unas ventanas (2), por las que se puede ver una parte de unos cilindros o bombos (3) que llevan pintados unos puntos como los de los dados, los cuales cilindros giran sobre un eje y soporte (4), sobre el cual también van dispuestas unas ruedas de estrella (5), que llevan fijas unas guías (6) que se unen a unos resortes (9), presentando la caja una abertura (7), y yendo provisto el conjunto de una manivela exterior (10) para hacerlo funcionar, así como un eje de giro (8).

20 Las diferentes figuras de los dibujes adjuntos representan al aparato visto desde arriba (Fig. 1\*), en una vista interior (Fig. 2\*), en una vista de lado (Fig. 3\*), y una vista lateral en corte (Fig. 4\*).

25 El funcionamiento de este nuevo mecanismo consiste en que al dar una vuelta a la manivela se hacen girar los cilindros mencionados en cuya parte central y por medio de unas tiras hay dibujadas todas las figuras de los dados, o naipes de una baraja, en cada una de estas tres tiras, resultando que al dar una vuelta a la manivela giran los discos locamente y si al pararse coinciden

30



los tres en la misma figura del dado, esta es una jugada ganadora. En la superficie de los cilindros pueden hacerse figurar cualquier clase de figuras, y del mismo modo pueden establecerse premios para diversas combinaciones que puedan aparecer, buscando siempre las más difíciles.

Las principales ventajas que se consiguen con esta invención se deducen de cuanto antecede.

Sin que sufra alteración la esencia de la idea descrita, la realización del objeto de esta invención puede sugerir variaciones, reivindicándose dicha esencia en la siguiente

NOTA

En resumen; la presente patente de modelo de utilidad recaerá sobre las siguientes reivindicaciones:

1ª.-Nuevo juego, caracterizado porque consiste en una caja en cuya superficie existen unas ventanas por la que se puede ver una parte de unos cilindros o bombos que llevan pintados unos puntos como los de los dados, los cuales cilindros giran sobre un eje y soporte, sobre el cual también van dispuestas unas ruedas de estrella que llevan fijas unas guías que se unen a unos resortes, presentando la caja una abertura, y yendo provisto el conjunto de una manivela exterior para hacerlo funcionar, así como un eje de giro.

2ª.-UN NUEVO JUEGO.

Según se describe en la presente memoria que consta de tres hojas escritas a máquina y dibujos.

Madrid, 11 de Marzo de 1.952

-FRANCISCO JAVIER PLAZA-

30335



FIG.1

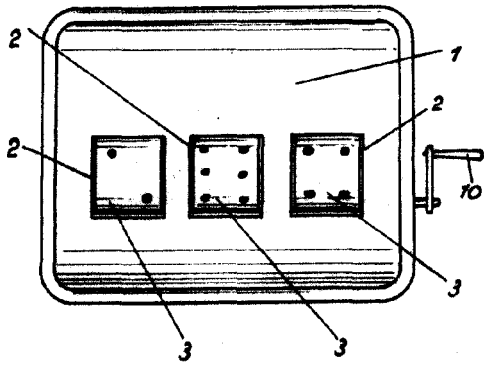

FIG.2

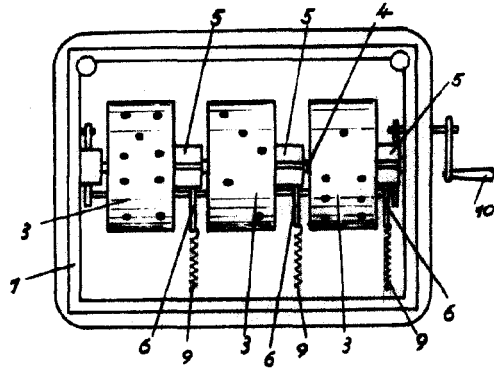

FIG.3

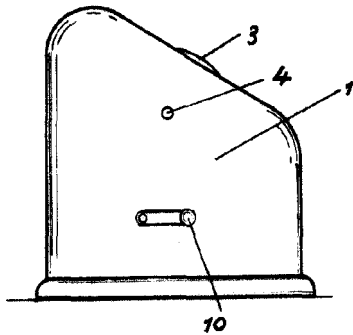
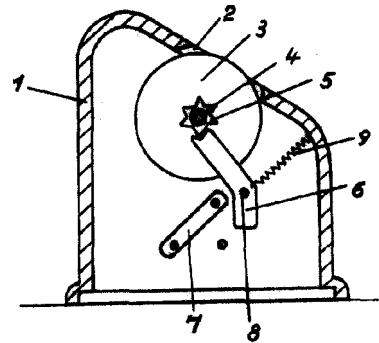

FIG.4



ESCALA VARIABLE

Madrid, 1 de MAR. 1952 de 19...

*[Handwritten signature]*

Escala variable.