

303 23



M O D E L O
D E
U T I L I D A D

a favor de Don PEDRO PALOMAR MARZO, de nacionalidad española, residente en Barcelona, calle Almirante Próxida, 6, por "PALILLERO AUTOMÁTICO DE SUMINISTRO INDIVIDUAL DE MONDADIENTES".

- . -

MEMORIA DESCRIPTIVA

La presente invención se refiere a un palillero automático para el suministro individual de los mondadientes, el cual se caracteriza por su extremada simplicidad de construcción y eficientes resultados para la finalidad a que se destina, siendo el mismo de líneas elegantes y apto, por tanto, para toda clase de servicio de mesa.

5. Esencialmente, dicho palillero consiste en un depósito para los mondadientes montado desplazable por el interior de un soporte adecuado, figurando entre aquél y este último un resorte que tiende siempre a mantener



- dicho depósito sobresaliendo del cuerpo que constituye su guía, que presenta una base o pie de sustentación. El depósito desplazable es portador de dos orificios practicados en sus vértices, destinado el exterior a la salida de un mondadientes, y el opuesto al paso de una espiga o vástago que obra de elemento expulsor del palillo. El depósito de suministro presenta sus paredes parabólicas para obligar al mondadientes a salir por el correspondiente orificio, así como para que el mismo se sitúe automáticamente en la abertura por la que se introduce la espiga expulsora cuando manualmente se hace descender el referido depósito dentro de su cuerpo de guía.
- 5.
- 10.

Para la mejor comprensión de la presente memoria descriptiva, se acompaña un dibujo en el que, tan sólo a título de ejemplo, se representa un caso práctico de realización del palillero automático objeto de la invención.

15.

En dicho dibujo, la figura 1 es una vista en alzado seccionada longitudinalmente del palillero en la posición de reposo; la figura 2 corresponde a una planta superior de dicho palillero; y la figura 3 muestra el objeto de la invención en la posición de trabajo.

20.

El palillero comprende una base de sustentación -1-, de forma apropiada, constituida en el presente caso por una peana circular, sobre la cual se levanta un cuerpo cilíndrico -2-, por el interior del que puede desplazarse un conjunto asimismo tubular, formado por dos piezas -3- y -4-, acopladas entre sí por medio de la rosca -5-, quedando determinados en este conjunto una cámara cuyo fondo

25.



y cúpula son de forma ojival, provistas en sus respectivas vértices de los orificios -6- y -7-, destinado el primero a la salida del mondadientes -8- del interior de la cámara, y el segundo, a dar paso a una espiga o vástago -9- unido a un disco -10-, el cual, mediante la rosca -11- se fija en el apéndice -12- formado en la cara interna de la base o peana -1-.

5.

Este disco -10- presenta unos orificios -13- destinados a facilitar el atornillado y desatornillado de aquél del pie de soporte -1-.

10.

Entre el fondo de la pieza -4- y el disco -10- queda intercalado un muelle helicoidal -14-, el cual tiene de a mantener apartadas ambas piezas, haciendo sobresalir el depósito o cámara de los mondadientes del cuerpo cilíndrico -2-.

15.

En la parte interna de la mencionada pieza -4- queda formado un saliente anular -15-, el cual actúa de tope limitador cuando el mismo se apoya contra otro saliente -16- formado en la cara interna del cuerpo -2-, el cual lleva practicados una pluralidad de canales -17- (figura 2), en los que pueden deslizarse los nervios longitudinales -18- de que es portadora la pieza móvil -4-, la cual de esta forma queda perfectamente guiada en sentido vertical, sin que exista peligro alguno de movimiento giratorio durante el accionamiento del palillero.

20.

25.

Para mayor claridad del dibujo se ha representado tan sólo un mondadientes -8- en el depósito -3-4- en el que se acondicionan, dentro del cual, dada la forma ojival

03 23



de sus puntas, uno solo de dichos mondadientes coincide por su punta con el extremo del vástago -9-, en el que va practicada una pequeña cavidad para facilitar la impulsión del palillo. La cúpula -3- del depósito referido obliga, en virtud de su perfil, a la salida por -6- del mondadientes que es presionado por el vástago -9-.

5.

Dispuestas las diversas piezas en la forma descrita, basta presionar la pieza -3- en el sentido de introducirla en el cuerpo -2- para que el depósito de los mondadientes descienda venciendo la acción del resorte -14-.

10.

El palillo que en cada caso se encuentre con su punta coincidiendo con el orificio -7- es aprisionado por el vástago -9- y obligado a salir del depósito por la abertura opuesta superior -6- (figura 3), en cuya posición puede ser extraído sin dificultad del palillero. No cabe posibilidad de atascamiento de dicho mondadientes -8- durante su ascenso, debido a la inclinación de las paredes de la cúpula -3-, las cuales están dirigidas hacia aquella abertura de salida -6-.

15.

20.

Al cesar la presión sobre la pieza -3-4-, ésta ascenderá nuevamente impulsada por el muelle interior -14-, pasando automáticamente otro mondadientes a ocupar el puesto del que ha sido extraído, repitiéndose la operación hasta consumir el contenido del depósito de alimentación, el cual puede volver a cargarse por la parte superior, separando la pieza -3- de la -4-.

25.

Serán independientes del objeto de la invención los materiales, formas y dimensiones de las distintas piezas

303 23

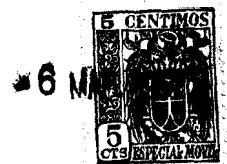

componentes del palillero descrito, siempre que las variaciones que se introduzcan no afecten a su esencialidad.

- . -

N O T A

Se reivindica como objeto del presente modelo de utilidad:-

5. 1. Palillero automático de suministro individual de mondadientes, que consiste esencialmente en una base en la que va montado en forma desplazable un cuerpo hueco que actúa de depósito de los mondadientes, el cual es mantenido en posición levantada por la acción de un resorte montado entre el fondo de la referida base y la parte inferior del cuerpo móvil, el cual presenta en sus extremos dos orificios, en uno de los cuales, que queda en la zona interna del conjunto, se introduce el extremo de un vástago perpendicular a la base, mientras que el orificio opuesto está previsto para la salida individual de los mondadientes.
- 10.
- 15.
20. 2. Palillero automático de suministro individual de mondadientes, según la reivindicación anterior, que se caracteriza por el hecho de que el vástago que obra de elemento de expulsión de los mondadientes queda situado coincidiendo con la abertura inferior del depósito, de tal modo que al hacer descender este último venciendo la acción del resorte intercalado, aquel vástago se introduce

303 23



en el depósito aprisionando uno solo de los mondadientes, al que obliga a salir por la abertura superior.

5. 3. Palillero automático de suministro individual de mondadientes, según las reivindicaciones 1 y 2, que se caracteriza por el hecho de que el depósito que acondiciona los mondadientes está constituido por dos piezas rosca-
das, de forma general ojival, provistas en sus vértices de los respectivos orificios para entrada del vástago expulsor y salida del mondadientes impulsado por este último,
10. cuyo mondadientes busca automáticamente la indicada salida a causa del perfil interior del referido depósito.

15. 4. Palillero automático de suministro individual de mondadientes, según las reivindicaciones 1 a 3, que se caracteriza por el hecho de que cada vez solamente uno de los mondadientes se sitúa sobre la extremidad del vástago, el cual presenta a este efecto una ligera cavidad para recibir la punta del palillo, el cual viene obligado a colocarse siempre frente al orificio de impulsión gracias a la forma ojival que presenta la base del depósito.

20. 5. Palillero automático de suministro individual de mondadientes, según las reivindicaciones 1 a 4, que se caracteriza por el hecho de que el cuerpo deslizable presenta una pluralidad de nervios que se alojan en sendas canales formadas en la pieza fija del palillero, cuyos nervios
25. y canales permiten el desplazamiento longitudinal del depósito mas no su giro.

6. Palillero automático de suministro individual de mondadientes, según las reivindicaciones 1 a 5, que se

303 23

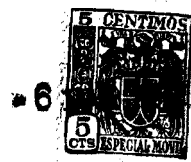

5. caracteriza por el hecho de que en el fondo del pie o peana va fijado convenientemente un disco sobre el que se apoya el resorte que mantiene el depósito en la posición más alta, quedando limitado en esta última por medio de un tope adecuado.

7. Palillero automático de suministro individual de mondadientes, según las reivindicaciones 1 a 6, que se caracteriza por el hecho de que el suministro de los mondadientes se efectúa de forma individual, sobresaliendo

10. del depósito, por la abertura superior del mismo, solamente el palillo que con el descenso manual de dicho depósito, realizado venciendo la acción del muelle intercalado, coincide con la punta del vástago fijo a la base, coadyuvando a dicha salida la forma de las paredes de la

15. mencionada cámara, retornando el conjunto móvil a la posición inicial una vez sobre el misma ha cesado la presión.

8. Palillero automático de suministro individual de mondadientes.

20. La presente memoria consta de siete hojas foliadas, escritas por una sola cara.

Barcelona, a 6 de marzo de 1952.

Pedro PALOMAR MARZO

p.a.

803 93

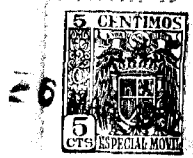

Fig. 1

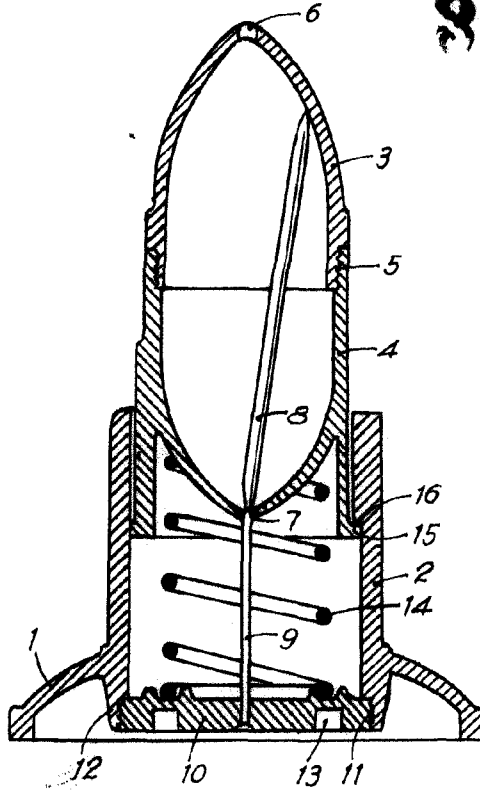

Fig. 3

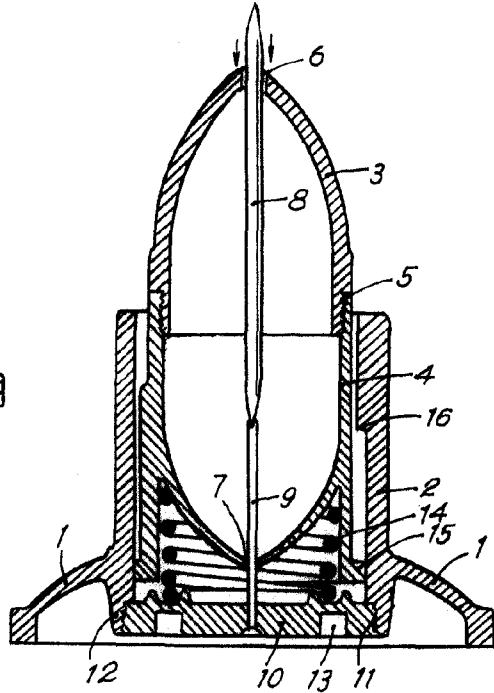
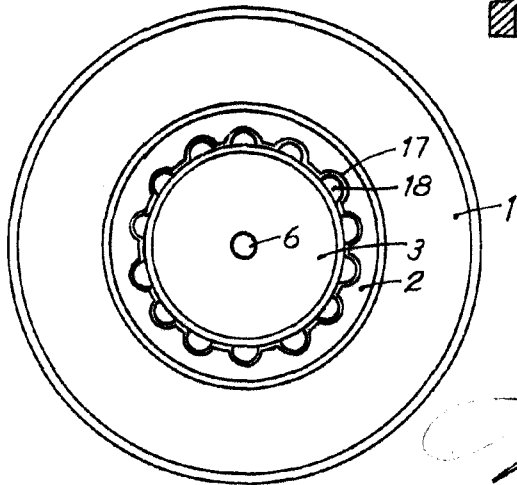

Fig. 2



Barcelona, 6 Marzo 1952
Pedro Palomar Marzo
p.a.