



30291

30291

MODELO DE UTILIDAD

por 20 años

por "UNA ENVOLVENTE DE PLASTICO PARA LOS FUELLES SONOROS EMPLEADOS EN LA FABRICACION DE MUÑECOS", a favor de Ibérica Comercial, S. A., de nacionalidad española, domiciliada en Barcelona, Sicilia, 275-281.

=====

MEMORIA DESCRIPTIVA

En Italia se ha lanzado al mercado una envolvente perfeccionada de material plástico para los fuelles sonoros de funcionamiento automático que se utilizan en la fabricación de muñecos, para imitar las voces o el llanto infantiles, o los gritos de algunos animales.

5.

Esta envolvente presenta ventajas, por su solidez, duración y facilidad de montaje, respecto a las envolventes de papel o cartón empleadas hasta el presente.



10. La recurrente se propone fabricar en España, donde es totalmente nueva, la mencionada envolvente, y por ello solicita que se le garantice en su propiedad y explotación exclusiva, mediante la concesión del Modelo de utilidad a que se refiere la presente memoria descriptiva.

15. Consiste esencialmente, la nueva envolvente, en una caja de material plástico, preferentemente cilíndrica, con su tapa plana con relieve o encaje anular para ajustarse a la boca de la caja. Esencialmente, la tapa y la base de esta caja presentan unas perforaciones para el paso del aire y de los sonidos producidos por el fuelle sonoro automático. Esencialmente, entre el tape y el borde superior

20. de la caja, existe un espacio para el ajuste y retención de los bordes del orificio que presenta el cuerpo del muñeco al cual se adapta el fuelle.

25. Para mayor claridad, se adjuntan unos dibujos relacionados con la nueva envolvente.

En los dibujos, -1- es la caja cilíndrica de plástico en cuyo interior se aloja el fuelle automático -2-; el tape -3- plano, con perforaciones -4-, presenta el reborde de encaje -5- y el vástago -6- para la guía del fuelle -2-.

30. En la figura I, la envolvente -1-3- se fija al cuerpo del muñeco -7- por el encaje de los bordes -8- de su orificio en una ramura -9- comprendida entre -3- y -1-.

35. En la figura II, la sujeción se logra por el encaje de -8- con un relieve -10- moldeado en -1-, y el tape -3- se apoya en unos topes -11- moldeados en el inferior de -1-.

Todo cuanto no afecte, altere, cambie o modifique la esencia de la envolvente descrita, será variable a los efectos legales del Modelo que se solicita.

N O T A.

40. Se reivindica como objeto de este registro por Modelo de utilidad:



45. 1.- Una envolvente de plástico para los fuelles sonoros empleados en la fabricación de muñecos, caracterizada por el hecho de estar formada por una caja rígida de material plástico, de fondo cilíndrico, en el que se aloja el fuelle sonoro automático, y tape con perforaciones, con vástago interno para la guía del fuelle, y con relieve para el encaje con la boca de la caja.

50. 2.- La propia envolvente de la reivindicación anterior, caracterizada por el hecho de que la sujeción de esta envolvente con el cuerpo del muñeco se resuelve indistintamente por el encaje de los bordes del orificio del muñeco con una ranura formada entre tape y boca de la caja, o en una ranura moldeada en la propia pared de la

55. caja.

Sean cuales fueren las circunstancias que concurren con la esencialidad del Modelo de utilidad definido en las anteriores reivindicaciones, cual objeto es:

60. 3.- "UNA ENVOLVENTE DE PLÁSTICO PARA LOS FUELLES SONOROS EMPLEADOS EN LA FABRICACION DE MUÑECOS".

Consta la presente memoria de tres hojas foliadas, mecanografiadas por una sola cara y del dibujo unido a la misma.

65. Barcelona veintiséis de febrero de mil novecientos cincuenta y dos.

P. A. de Ibérica Comercial, S. A.,

L. DURAN
P. P.



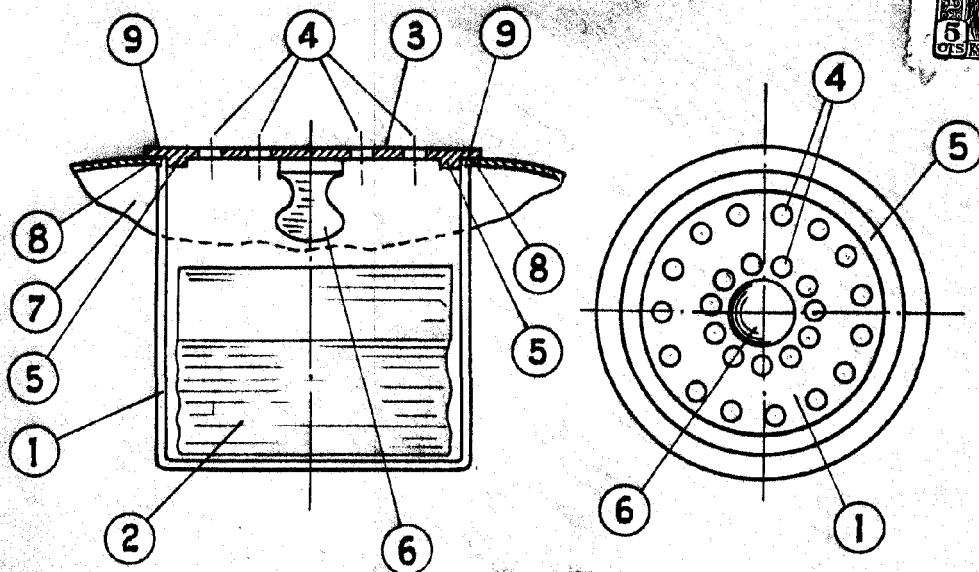

Fig. I

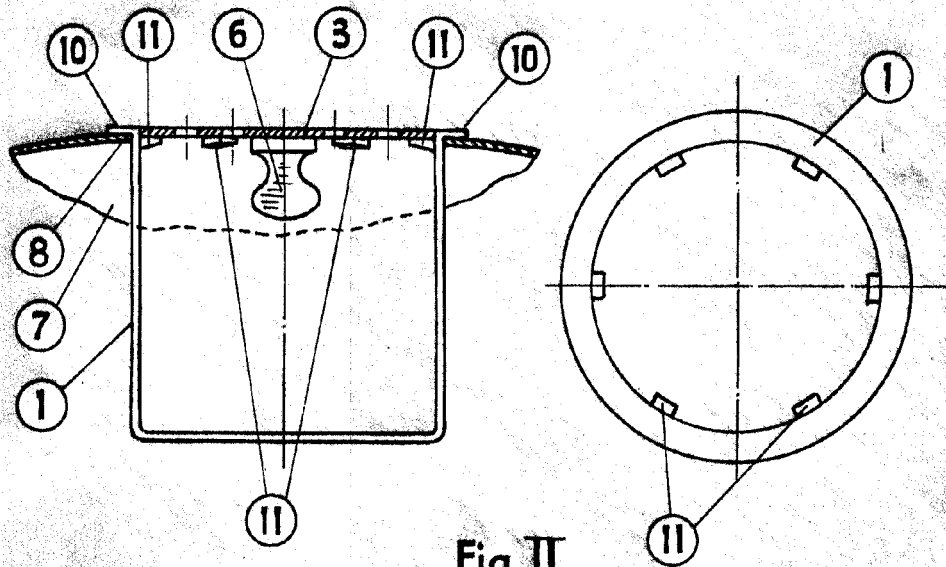

Fig. II

BARCELONA 26 FEB. 1952

E. DURAN
P. P.

ESCALA VARIABLE