

80214

2



MEMORIA DESCRIPTIVA

del MODELO DE UTILIDAD, por 20 años, solicitado a favor de la Razón Social COMPANIA APLICACIONES PARA OFICINAS; S. A., Sociedad constituida de acuerdo con las Leyes Españolas, residente en Barcelona, residente en Barcelona, calle del Progreso numero 46, por: " UNA CAJA ENVASE PARA ROLLOS Y BOBINAS DE PAPEL CELOFANA Y SIMILARES ".

5 El presente Modelo de Utilidad hace referencia a una caja envase para rollos y bobinas de papel, celofana y similares, destinado en general para precintos y envoltorios de todas clases, así como para empaquetado y adorno.

Hasta la fecha, los rollos o bobinas de papel engomado y de empaquetado y adorno han venido ofreciéndose en el mercado sueltos o con envases sin sierra de corte, por lo que al desenrollar la tira siempre había que



10 recurrir a unas tijeras para cortar el trozo necesaria -
rio.

15 La recurrente ha ideado y puesto en práctica una
caja para rollos y bobinas de papel, celofana y simi-
lares, que subsana los inconvenientes citados y por
su simplicidad de construcción, no grava el precio
de costo del rollo de papel en ninguna cantidad apre-
ciable.

20 Consiste esencialmente en una caja prismática de
cartón, cartulina o somilar, obtenida troquelando una
caja o plancha de dicho material en la que al propio
tiempo quedan señaladas las líneas de dobléz para for-
mación de la caja, la cual una vez constituida presen-
ta una abertura a lo largo de una de sus aristas lon-
gitudinales, en una de cuyas aberturas queda fijada una
25 serreta metálica por medio de remaches u otros medios
apropiados de fijación, la cual sirve para cortar el
papel, celofana o similar, una vez se ha desenrollado
la longitud deseada.

30 Presenta, además, dicha caja, una abertura en la ta-
pa que facilita la operación de abrirla y cerrarla para
colocar en ella el rollo o bobina de papel y desenro-
llarlo de nuevo para su uso, y un saliente con dos len-
guetas que, penetrando en dos ramuras practicadas en la
pared de la caja, para cerrar y precintar la caja envase.

35 En los dibujos de la hoja adjunta y a título de ejem-
plo, se representa un caso particular de realización
práctica de la caja envase descrita, en los que vemos



en la figura 1, una vista en planta de la hoja de cartón troquelada y dispuesta para la formación de la caja; la figura 2, la caja ya formada y cerrada y la figura 3, muestra en corte transversal la posición y colocación del rollo o bobina de papel engomado en el interior de la misma.

Siguiendo los diseños, vemos la caja formada por la lámina de cartón troquelado en la que merced a las líneas de doblez quedan constituidas las diferentes caras -1-2-3-4-, que constituyen las caras longitudinales de la caja. Una pestaña -5- sirve para efectuar el cierre de la caja, en tanto que otras dos pestañas -6- y -7- sirven para tapar la caja por sus extremos constituyendo así las bases menores del prisma.

Una abertura -8- formada entre las caras -1- y -4-, facilita la operación de abrir y cerrar la caja en cuyo interior y tal como se muestra en la figura 3, queda alojado el rollo de papel o celofana -9-, el cual, al desenrollarse, hace pasar dicho papel -10- por el espacio comprendido entre las caras -4- y -5- y por encima de la serreta -11-, sujeta por medio de los remaches -12- a la cara -4- de la caja o envase. La lámina de papel, celofana o similar -9'-, al ser doblada hacia abajo, queda cortada por la acción de la serreta -11- tal como se indica en la figura 3.

En la figura 2, se aprecia, además, el saliente -8'-, con unas lengüetas -13-, que al penetrar en las ramuras -14- (figura 1), de la cara -4- de la caja, la mantienen perfectamente cerrada y permiten un precintado correcto.



70 Se fabricará la caja descrita con cartón, cartulina o un material similar, variando las dimensiones, forma y acabado de la misma, así como el tipo de papel contenido en la misma, que será papel corriente de envoltorio, celofana, engomado u otro cualquiera, y en general variará cuanto no altere, modifique o cambie su esencialidad.

~~-----~~ N O T A ~~-----~~

75 Se reivindica como objeto de este Modelo de Utilidad:-
1º.-Una caja envase para rollos y bobinas de papel, celofana y similar, que consiste esencialmente en una caja prismática de cartón, cartulina o similar, obtenida troquelando una caja o plancha de dicho material, en
80 la que al propio tiempo quedan señaladas las líneas de doblez para formación de la caja, la cual, una vez constituida presenta una abertura a lo largo de una de sus aristas longitudinales, en una de cuyas aberturas queda fijada una serreta metálica por medio de remaches u
85 otros medios apropiados de fijación, la cual sirve para cortar el papel una vez se ha desenrollado la longitud deseada.

2º.- La propia caja envase para rollos y bobinas de papel celofana y similares, de la reivindicación anterior, que
90 se caracteriza además, por presentar dicha caja una abertura en la tapa que facilita la operación de abrirla y cerrarla para colocar en ella el rollo o bobina de papel, y un saliente con dos lengüetas, las cuales penetran en



dos ramuras practicadas en la pared de la caja, a fin de
95 permitir el cierre y precintado correcto de la misma.

3ª.- Una caja envasa para rollos y bobinas de papel, calcifana y similares.

Consta la presente memoria descriptiva de cinco hojas fo-
99 liadas escritas por una sola cara.

Barcelona, 28 de FEBRERO de 1.952.

P. A.
H. L. G. G. G.
P. J. G. G. G.



Fig. 1

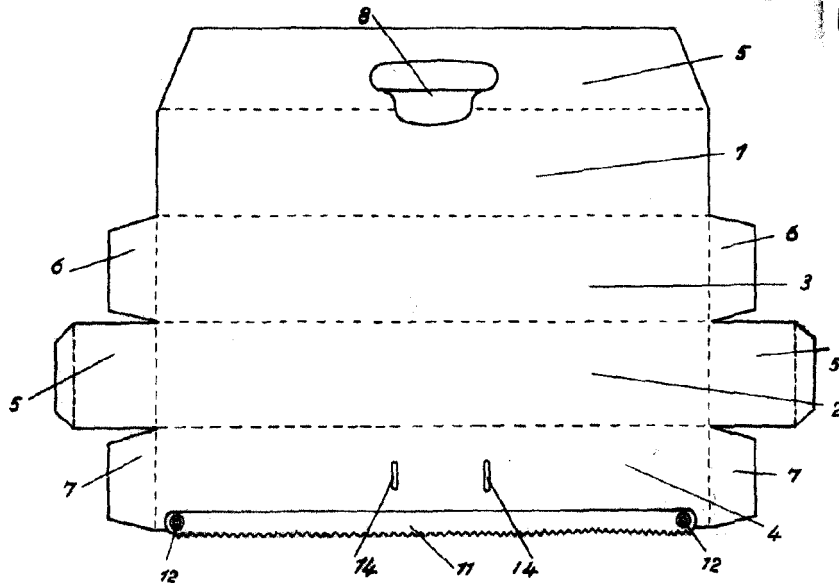

Fig. 2

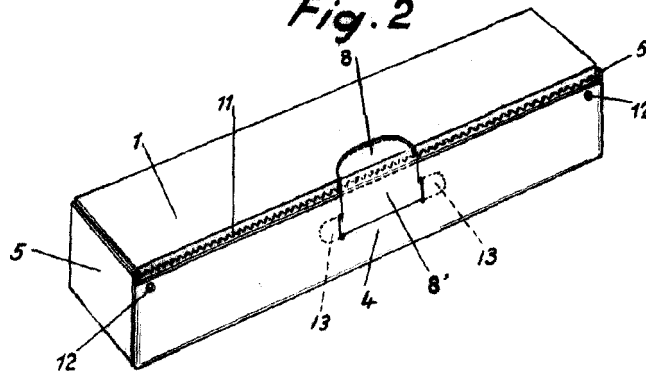
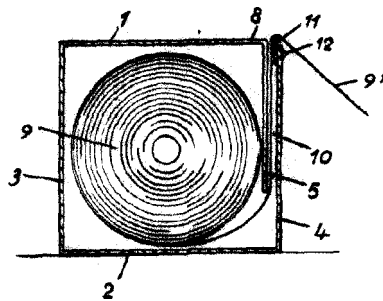

Fig. 3



BARCELONA 28 de Febrero de 1952

H. L. Hecan
Pd. J. J. J. J.

Escala variable.