

30167

SE/.

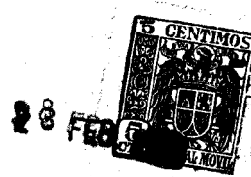

*Memoria Descriptiva*

*para*

un modelo de utilidad, por veinte años en España,

*a favor de*

D. Romualdo Villarroja Echano; y

D. José Luis Arroyo Villanueva, ambos de nacionalidad española,

*residentes en*

Santurce (Vizcaya), General Sanjurjo, número 16,

*por:*

" CAJA DE FUSIBLES "

.....



5 El presente modelo de utilidad se refiere a una caja de fusibles, que tiene sobre las usuales la ventaja de que el hilo de plomo va enrollado en un carrete y la parte que ha de cerrar el circuito, entre los contactos unidos a las clavijas de conexión de la caja, se toma desenrollándola de dicho carrete, con lo cual en cuanto se funde se la pueda fácil y rápidamente sustituir por otra porción.

10 Esencialmente la caja de fusibles, que se reivindica se compone de la caja propiamente dicha, que aloja el carrete y dos muelles, que por un extremo apoyan en el fondo de aquella o en una pieza suplementaria de material aislante dispuesta al efecto, y por el otro en dos casquillos o contactos superiores, que aprietan el hilo contra los contactos inferiores, fijados en la base o tapa de la caja, en la cual van montadas las  
15 clavijas de conexión de la misma, unidas cada una por la correspondiente pieza de enlace a uno de los contactos superiores. La base de la caja va unida a esta por un eje de giro y una argolla de sujeción o de otro modo adecuado.

20 Dentro de las reivindicaciones que se establecen, pueden construirse cajas de fusibles de las características apropiadas para la instalación eléctrica a que estén destinadas, pero como tales variaciones, así como las que puedan hacerse en detalles de presentación u organización de la caja, no afectan a la esencialidad reivindicada, las que se construyan con  
25 cualquiera de esas modificaciones no serán sino variantes, igualmente comprendidas y protegidas por el presente registro.

En esta idea las figuras que se incluyen corresponden únicamente a una forma de ejecución, sin carácter alguno limi-



tativo, que se presenta a título de ejemplo de realización para concretar cuanto se dice en esta memoria descriptiva.

En la lámina adjunta se representa en la parte superior una sección de la caja de fusibles, por el plano que pasa por los ejes de sus clavijas, y a continuación, sucesivamente, dos aspectos de la caja propiamente dicha del dispositivo, otros dos de su base o tapa y en la parte inferior se detallan esquemáticamente el carrete enrollador del fusible, dos vistas complementarias de la pieza porta-contactos y la argolla de cierre de la caja.

Con referencia a dichas figuras y a los números que sobre ellas designan las distintas partes de la caja de fusibles representada, su descripción y funcionamiento es como sigue:

En la caja 8, usualmente de baquelita, va alojada la pieza porta-contactos 9, que a su vez presenta dos alojamientos para los muelles 10, que impulsan a los casquillos o contactos superiores 11, contra el fusible de plomo 6, prolongación del enrollado en el carrete 12, a cuyo fusible aprietan a su vez contra los contactos inferiores 5, dispuestos en la base 2 de baquelita, que viene a ser la tapa de la caja 8, montada giratoria en el pasador 1 de articulación y sujeta por su otro extremo por la argolla 7 de cierre.

Cada uno de los contactos 5, mediante una pieza de enlace 4, va conectado a la respectiva clavija ranurada de latón 3.

El funcionamiento de la caja es sumamente sencillo: colocados los contactos inferiores y superiores como se muestra en la figura de la parte superior de la lámina, se desen-

30167

28 FEB



5

rolla del carrete 12 la cantidad de fusible 6 de plomo necesaria, para dejarle en la posición que se vé sobre la misma figura, con lo que cierra el circuito entre los contactos 5, y por tanto entre las clavijas 3. En cuanto la carga en la línea en que está intercalada la caja, sea mayor de la correspondiente al fusible puesto, el mismo se funde. Para reponerle no hay mas que desenrollar del carrete 12 otra porción de fusible y colocarle como se ha dicho.

. . . . .

30167

- 4 -  
28



N O T A

El presente modelo de utilidad comprende las siguientes reivindicaciones:

5 1.- Caja de fusibles, caracterizada porque está constituida por la caja propiamente dicha, de baquelita o material análogo, que aloja un carrete en que va enrollado el hilo de plomo fusible, y dos muelles, que por un extremo apoyan en el fondo de aquella, directamente o por intermedio de una pieza  
10 porta-contactos de material aislante, y por el otro en dos casquillos o contactos superiores, que aprietan el hilo contra los contactos inferiores, fijos en la base o tapa de la caja, en la cual van montadas las clavijas de conexión de la misma, unidas cada una a uno de los contactos superiores por la correspondiente pieza de enlace; mientras que la base de la caja, de  
15 material análogo que ésta, va sujeta a ella por un eje de giro y una argolla de sujeción, o de otro modo adecuado,

2.- " Caja de fusibles ".

Según se describe y reivindica en la presente memoria descriptiva y se ilustra con el plano que a la misma se acompaña.  
20

Consta esta memoria de cuatro hojas foliadas y escritas a máquina por una sola de sus caras.

Madrid, 28 de febrero de 1.952.

GUILLERMO ROE

30167

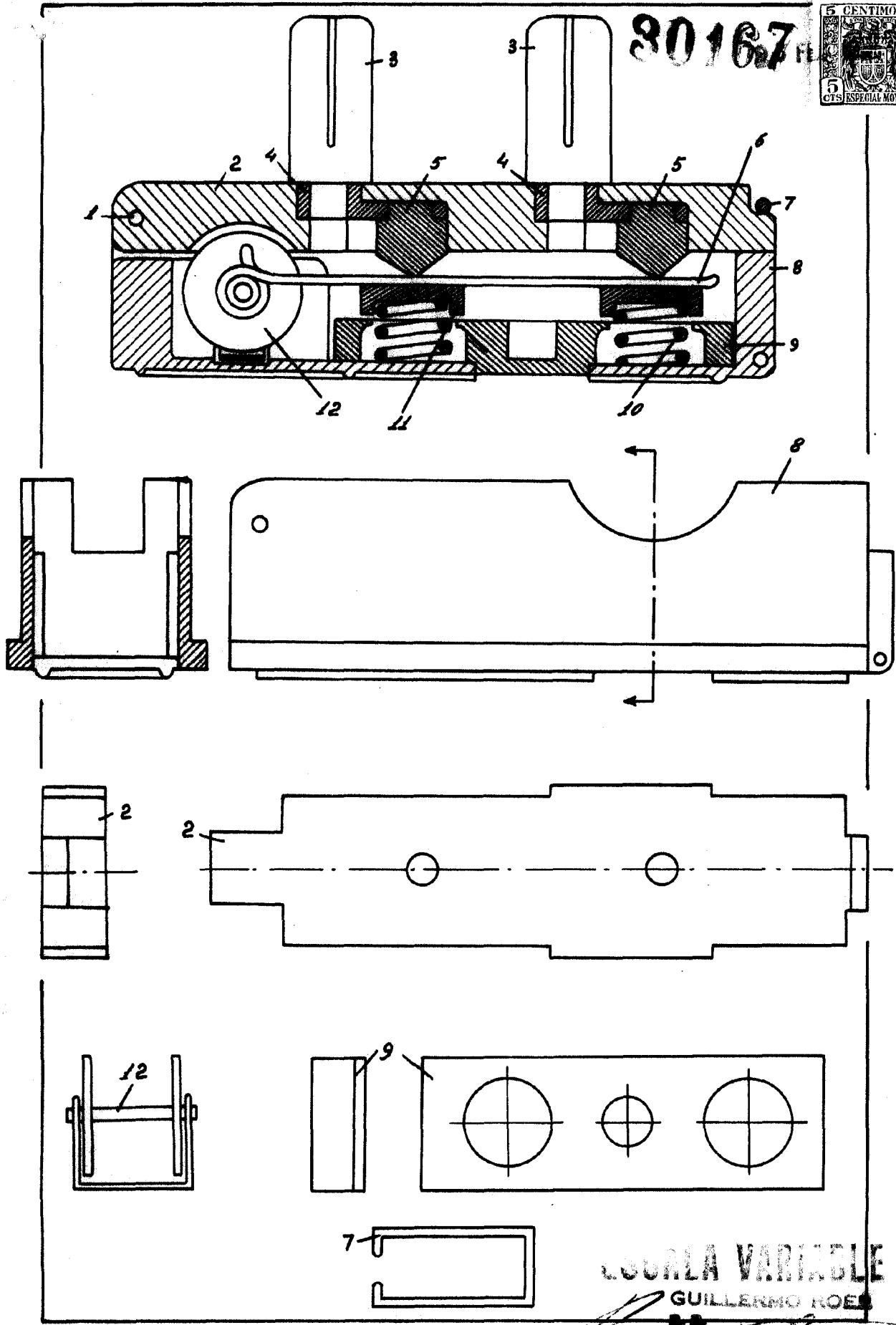

ESCURA VARIABLE  
GUILLERMO ROE