

29992



29992

MODELO DE UTILIDAD

por 20 años

por "UNA BOBINADORA PARA CHASIS DE PELICULA UNIVERSAL",
a favor de D. Francisco Asens Rebollo, de nacionalidad
española, domiciliado en Barcelona, Consejo de Ciento
nº 107.

=====

MEMORIA DESCRIPTIVA

El recurrente ha ideado y puesto en ejecución
práctica una bobinadora para chasis de película univer-
sal, de 35 mm., que permite cargar estos chasis a plena
luz y sin riesgo alguno de velar la película.

5. El chasis que mencionamos es nuevo, y por ello el
recurrente solicita que se le garantice en su propiedad
y exclusiva explotación, mediante la concesión del Modelo
de utilidad a que se refiere la presente memoria descrip-
tiva.

10. Esencialmente consiste en un depósito para la pe-
lícula virgen que lleva anexo otro para colocar el chasis



o carrito que se desea cargar; este último va provisto de una manivela exterior, con la cual se puede cargar el chasis con la cantidad de película que se desee. Esencialmente, entre ambos depósitos existe un dispositivo de ajuste y de guía para la película que impide la penetración de la luz.

15. Para dar una idea más exacta de la bobinadora en cuestión, se adjuntan unos dibujos a título de ejemplo.

20. En estos dibujos, -1- es el depósito de película virgen, -2- es el depósito o envolvente para el chasis que desee cargarse con el correspondiente portachasis -3-; -4- es la manivela, y -5- la abertura laminar para guiar a la película virgen saliente de -1- que penetra en el -2- para arrollarse al chasis. Esencialmente, esta abertura -5- está guarnecida con una funda de terciopelo -6- que se ajusta a la película y se prolonga hasta el interior de -2- cubriendo la juntura.

25. El depósito -1- queda formada por una caja partida según un plano central -7- que encaja exactamente por pestaña -8- y ranura -9-. El carrito portapelicula virgen se centra con el eje hueco -15-. Las dos mitades de la caja se cierran por un doble fleje fijo -16- y que se apoya sobre el reborde -17-.

30. El depósito -2- queda formado por otra caja abierta por una de sus bases la -10-, que encaja con las pestañas -11- previstas en la pared -12- que soporta al volante exterior -13- solidario con el portacarretes -3- axial que permite abrir y cerrar desde fuera los chasis que lo requieran.

35. Esencialmente, la caja -2- presenta un lado abierto -18- que se yuxtapone con el plano -19- de -1-, ajustándose ambas cajas a cola de milano -20-. La manivela -4- va fija a la base cerrada de la caja -2-; en la parte externa esta base presenta una tabla grabada -21- dando la correspon-

40.



45. dencia en número de fotos para las vueltas dadas a la manivela.

La base fija -12- forma pieza aparte, fija por el tornillo -22- a la caja -1- y afianzada por la escuadra -23-.

50. Todo cuanto no afecte, altere, cambie o modifique la esencia de la bobinadora descrita, será variable a los efectos legales del Modelo que se solicita.

N O T A.

Se reivindica como objeto de este registro por Modelo de utilidad:

55. 1.- Una bobinadora para chasis de película universal, caracterizada por estar constituida por dos depósitos anexos uno para la película virgen y otro en cuyo interior se ajusta el carrete chasis que desea llenarse, enlazados y comunicados ambos por un dispositivo de encaje absolutamente cerrado a la luz; y provisto el depósito del chasis de una manivela exterior para arrastrar la película y enrollarla sobre el carrete, y de un volante para abrir y cerrar desde el exterior los chasis que lo requieran.

65. 2.- La propia bobinadora de la reivindicación anterior, caracterizada por el hecho de que el depósito para la película virgen esté resuelto por una caja cilíndrica aplanada partida según un plano central, con su juntura ajustada por encaje de pestaña y ranura; con una tubulura tangencial para la salida del film, de forma labial forrada con una guarnición de terciopelo, y rematada esta tubulura por un plano con bordes de ajuste a cola de milano para sujetar la caja que forma el depósito de protección del carrete.

70. 3.- La propia bobinadora de las reivindicaciones anteriores, caracterizada porque la caja-depósito para la película virgen presente fijo por un tornillo una es-

75.



cuadra lateral que forma una de las bases de la caja portacarretes.

- 80. 4.- La propia bobinadora de las reivindicaciones anteriores, caracterizada por el hecho de que la caja portacarretes presente una base plana lateral, abierta, provista con un encaje a cola de milano; esta abertura coincide y cubre la boca de la tubulura kabial del depósito de película virgen.
- 85. 5.- La propia bobinadora de las reivindicaciones anteriores, caracterizada por el hecho de que la base fija de la caja depósito para el carrete presente grabada en su cara exterior una tabla con la correlación de vueltas carrete, número de fotos, dispuesta al lado del volante tensor.
- 90. 6.- La propia bobinadora de las reivindicaciones anteriores, caracterizada por el hecho de que la guarnición de terciopelo de la tubulura del depósito de película virgen, se prolongue hasta el interior del depósito portacarretes.
- 95. 7.- La propia bobinadora de las reivindicaciones anteriores, caracterizada por el hecho de que las dos mitades que forman la caja depósito de la película virgen se ajusten a pestaña y ranura guarnecidas de terciopelo; y que entre ambas formen el eje tubular para el rollo de película; y, asimismo, que en el interior de este eje esté previsto un cierre formado por un pestillo de fleje elástico.
- 100. Sean cuales fueren las circunstancias que concurren con la esencialidad del Modelo de utilidad definido en las anteriores reivindicaciones, cual objeto es:
- 105. 8.- "UNA BOBINADORA PARA CHASIS DE PELICULA UNIVERSAL".



110. Consta la presente memoria de cinco hojas foliadas, mecanografiadas por una sola cara y del dibujo unido a la misma.

Barcelona dos de febrero de mil novecientos cincuenta y dos.

P. A. de D. Francisco Asens Rebollo,

L. DURÁN
P. P.

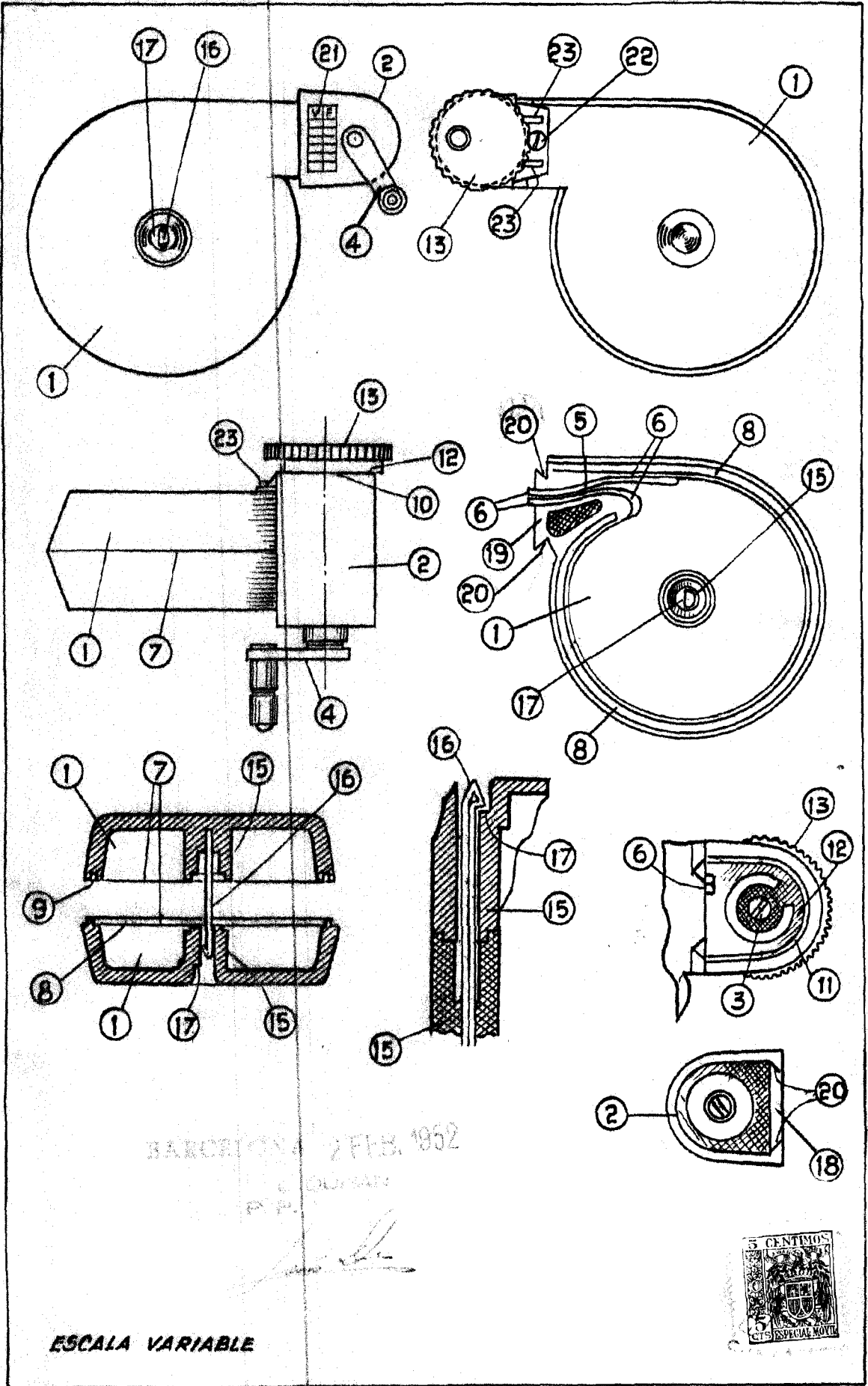

BARCELONA 2 FEB. 1952

[Handwritten signature]

ESCALA VARIABLE

