



29986

**MODELO DE UTILIDAD**  
por veinte años  
que se solicita  
a favor de

**Don Antonio PRIETO RIVERA**  
de nacionalidad española  
residente en Madrid, Quesada 8

**P O R**

**"RIZADOR PARA EN CABELLO"**

**MEMORIA DESCRIPTIVA**

Consiste el objeto del presente Modelo de Utilidad en un nuevo rizador para el cabello.

Hasta la fecha no se conoce en el mercado un rizador para el cabello que reuna las condiciones tan interesantes como las que, en sí, lleva el que es objeto de este registro y caracterizado en el cuerpo de esta memoria descriptiva.

Para la mejor comprensión del objeto de este Modelo de Utilidad por veinte años, se acompaña a esta memoria des-



criptiva un plano indicativo a título de ejemplo, en el  
10 cual pueden apreciarse las particularidades de este nuevo ri-  
zador para el cabello.

En la Fig 1a se aprecia una vista de alzada de la pieza  
o cuerpo general del rizador viéndose sus dos laterales A  
B el lateral o un extremo donde actúan otras dos piezas y  
15 E la parte donde se junta las dos mentadas piezas.

En la Fig 2a se aprecian las citadas piezas móviles C  
teniendo las dos igualmente las características de estar  
perforadas varias veces en su cuerpo F y lleva en su parte  
interior un acanalamiento D.

20 En la Fig 3a se aprecia una vista de perfil del rizador  
ya montado, viéndose el lateral A o cuerpo general y los  
dos brazos o piezas móviles G. Estas piezas articulan jun-  
tas en la parte B de la Fig 1a merced a una curvatura que  
tienen en uno de sus extremo visto en la Fig 2a y en los  
25 otros extremos al juntarse es cuando se apoyan al cerrar  
el rizador en la parte un poco saliente hacia dentro confor-  
me se aprecia en la Fig 1a E.

La gran novedad que presenta este rizador aparte de las  
que se han descrito anteriormente en su reseña, es la de  
30 sus piezas son de material plástico para evitar peso y cor-  
taduras del pelo en el papel que se hace al cerrar las  
dos piezas móviles, por lo tanto se presenta un conjunto  
notablemente interesante por las particularidades de ser  
desmontables las dos piezas interiores, llevar perforacio-  
35 nes en sus cuerpos para mejor escurrir el cabello y además  
presentar menos peso, y también ser acanaladas sus partes  
interiores para mejor sujeción del cabello y ser desmonta-  
bles para su limpieza.

Por todo ello este nuevo rizador mejora considerablemente



1952

40 los ya conocidos en el mercado y presenta mejor papel tanto en peso como en práctica del mismo.

Descripto suficientemente el objeto de éste Modelo de Utilidad por veinte años, solamente cabe hacerse constar que podrá ser objeto de mejoras siempre y cuando no se altere la esencialidad del mismo, no invalidándola en cambio de forma ni materiales a emplear en su fabricación.

REIVINDICACIONES

Reivindica el recurrente la propiedad y el derecho exclusivo de fabricación en España y sus Dominios del objeto del presente Modelo de Utilidad, caracterizado en las siguientes reivindicaciones;

50 1. Rizador para el cabello, caracterizado esencialmente por un cuerpo general plástico siendo sus dos laterales rectos y sus otros dos lados, uno de ellos forma de eje para actuar  
55 dos piezas móviles, y el otro lado un poco saliente hacia dentro con costados para recibir a los dos extremos de dichas piezas móviles.

2. Rizador para el cabello, caracterizado esencialmente por dos piezas móviles plásticas, llevando en dos de sus extremos unas curvaturas para actuar en la parte destinada en  
60 la pieza de la reivindicación anterior y sus otros dos extremos para apoyarse en la parte también dispuesta en la expresada pieza, llevando ambas piezas móviles perforaciones y acanalamientos en su cuerpo, quedando éstos en la parte  
65 interior de dichas piezas al juntarse estas y cerrarse el rizador.

3. Por RIZADOR PARA EL CABELLO.

Sean cuales fueren las circunstancias que concurran en la esencialidad del presente Modelo de Utilidad,  
70 Consta ésta memoria descriptiva de tres hojas mecanografiada una una sola cara, numeradas y acompañadas de un plano.

Madrid 14 Febrero de 1952  
P.A. *[Signature]*



1952

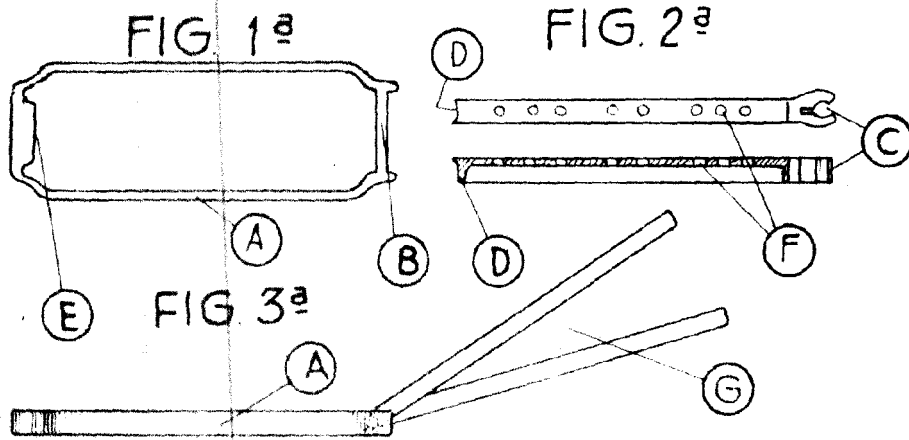

Escala variable  
Madrid, 19 Febrero 1952  
P. A.