

29970

14 FEB.



29970

MEMORIA DESCRIPTIVA
DEL
MODELO DE UTILIDAD

que por 20 años, para España y sus Posesiones, se solicita a favor de DON JOSE GONZALEZ MUÑOZ, de nacionalidad española, domiciliado en GRANADA(España), Portón de Tejeiro, 1, por: UN NUEVO BIELDO.-

-Memoria descriptiva-

Este modelo que nos ocupa y cuyo registro se solicita, se caracteriza por estar formado por un nuevo bieldo para las faenas agrícolas.

5 -El bieldo que se viene usando en las faenas agrícolas es construido de madera y como tiene que ser ligero de peso para no producir un prematuro agotamiento en el operario que lo maneja, se rompe con mucha frecuencia resultando por lo tanto muy costoso.

10 Esta herramienta puede ser construida de metal como a continuación se detalla, siendo más económica.



El presente modelo se caracteriza por estar formado por un nuevo bieldo construido de cualquier clase de metal y está formado por una caja (1-figs.1-2) en forma de angular, en cuyos extremos lleva una tira de chapa (2-figs.1-2) del mismo material soldado que le sirve de re-
15 fuerzo, dándole una gran resistencia.

Distribuidos convenientemente lleva una serie de seis u ochos angulares en forma de dientes (3-figs. 1-2), pudiendo ser estos dientes de chapa en forma de angu-
20 lar, o fundido según se crea conveniente y van unidos a la caja (1-figs.1-2) por medio de soldadura y pueden ser có-
nicos o llevar una parte paralela y a una distancia conve-
nida, cónico hasta terminar en una punta roma.

En la mitad exacta de la caja (1-figs.1-2) lleva una chapa (4-figs.1-2) soldada a los bordes del an-
25 gular; esta chapa tiene dos o más taladros según se crea conveniente que le sirve para la unión del mango de madera (5-figs.1-2) por medio de remaches o tornillos.

El mango (5-figs.1-2) es de madera y des-
30 cribe una curva de 30° a 40° para facilitar el manejo de dicha herramienta, describiéndose este arco desde la mitad del mango hacia la caja (1-figs.1-2).

Este modelo de bieldo que puede constar del número de dientes que convenga, se le puede también soldar
35 una serie de orejillas (6-figs.1) de longitud más reducida que los dientes que se emplea para la carga de carros y ca-
miones evitando dichas orejillas que la carga que coge el bieldo se caiga hacia atras al tener que levantar el bieldo demasiado, para la carga del vehículo, pudiendo ser este
40 bieldo fundido de una feza y construido de mayor o menor tamaño según se crea conveniente.



Todo según se detalla en el dibujo adjunto que lo forman las:

45

Figura 1, el biello con las orejillas para la carga de vehículos y la

Figura 2, el biello visto de frente.

-R E I V I N D I C A C I O N E S-

Se reivindica como de la propia y nueva invención la propiedad y explotación exclusivas de:

50

1) Un nuevo biello, caracterizado por el hecho de estar constituido por una caja en forma de angular con dos tiras de refuerzo en sus extremos, y una tira de chapa soldada en el centro de la caja con dos o más taladros para la unión del mango de madera.

55

2) Un nuevo biello, según reivindicación 1, caracterizado por el hecho de llevar una serie de dientes en forma de angular en sentido convergente hacia la punta que es roma.

60

3) Un nuevo biello, según reivindicaciones 1 y 2, caracterizado por el hecho de llevar una serie de orejillas de metal en forma de angular o redonda que termina en una punta roma.

4) Un nuevo biello, según reivindicaciones anteriores, caracterizado por el hecho de consistir esencialmente en:

UN NUEVO BIELLO.-

Consta la presente memoria de tres hojas numeradas y mecanografiadas en una sola cara a las que se acompaña un plano para su mejor comprensión.

MADRID, febrero de 1952.-

Rodolfo de la Torre
P. P.



9970

Figura. 1

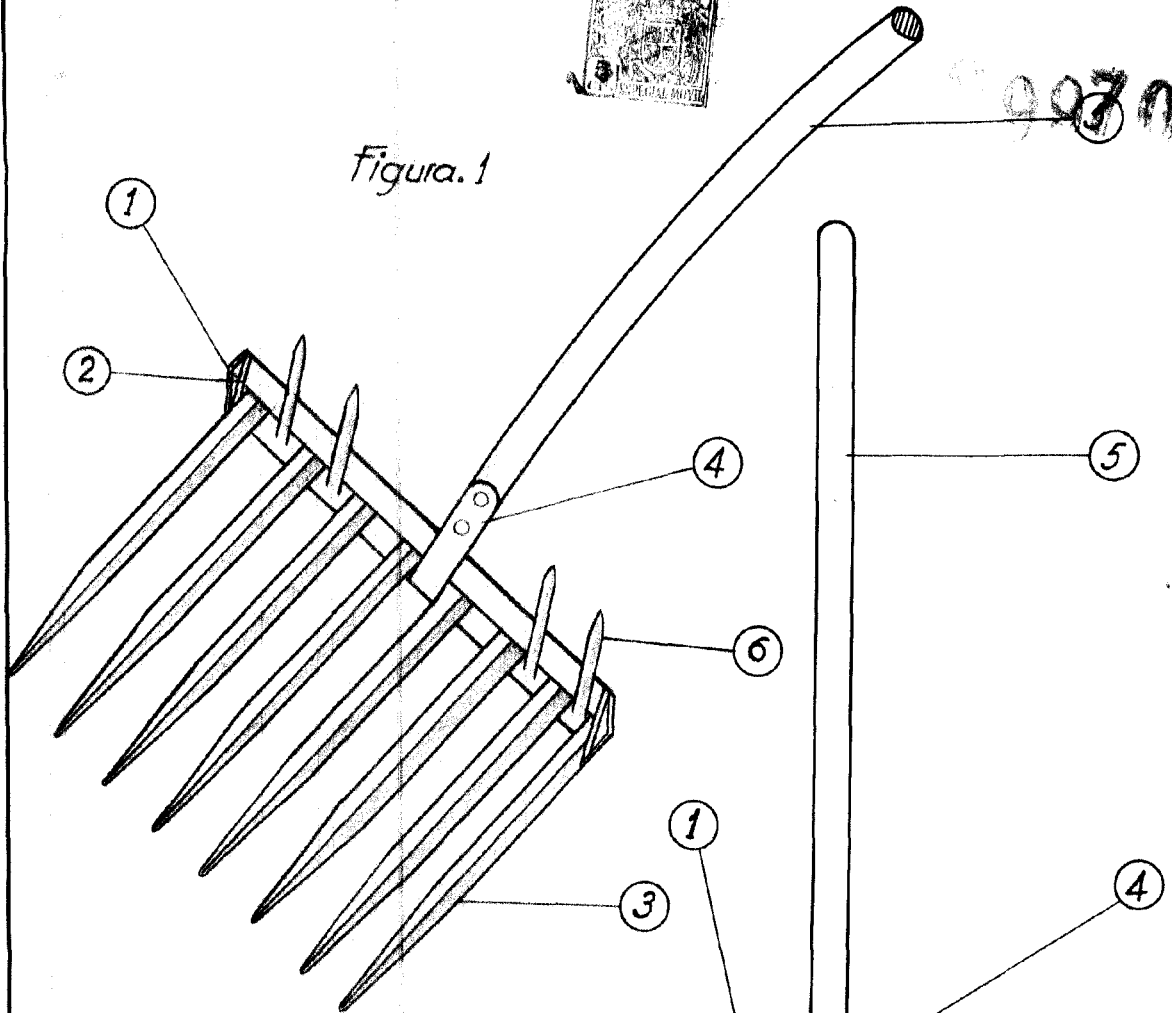

Figura. 2

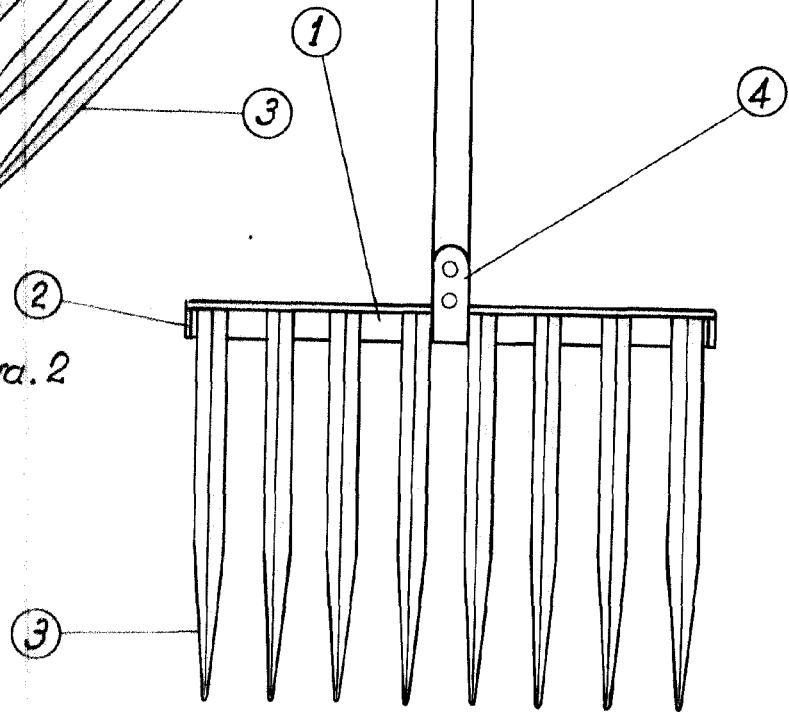

Escala: Variable