



29960

29960

MEMORIA DESCRIPTIVA
DE UNA PATENTE DE MODELO DE UTILIDAD, POR VEINTE AÑOS EN
ESPAÑA, A FAVOR DE DON ARTURO KRAUSS DOBELES, DOMICILIADO
EN BARCELONA, calle Rubio y Ors, 43,

sobre:

"UN NUEVO JUEGO"

29960



La invención a que se refiere la presente solicitud es totalmente nueva en España, no habiendo sido explotada ni conocida en nuestro país con anterioridad a la fecha de la presente solicitud.

5 El objeto propuesto en la presente invención consiste en proporcionar al público en general un aparato que hará desaparecer el juego con los dados, pues es mucho más cómodo y ligero, ya que se evita el engorro de poner los dados dentro de un cubilete, menearlo y echarlo por ser mucho más práctico y elegante
10 pulsar una palanqueta o tecla que hace mover unas piezas basculantes y estas a un eje que hace dar vueltas a unos discos en los cuales hay dibujados figuras, flores, figuras de cartas o dados, y cuando estas figuras salgan todas iguales, después de haber pulsado el resorte o palanca, es cuando se gana. No obstante se puede hacer toda clase de combinaciones en estas figuras,
15 como jugar al poker, ya que este aparato puede tener cuatro o más palancas y, por tanto, cuatro o más figuras.

Comiste este aparato en una caja (1) del aparato con una parte inclinada (2) de la caja vista de frente, teniendo un lado (3) más corto, las paredes de la caja en donde vá dicha parte inclinada y llevando esta caja una base y unas hendiduras (4 y 5), así como un brazo (6) del pulsador (12) y un eje de giro (7), teniendo dicho brazo un extremo (8), y llevando también el aparato un diente de engranaje (9) y una rueda de estrella (10)
20 y así, como un eje y soporte de las bombas (11) y un pulsador o tecla (12) y también un bombo (13), lo mismo que un orificio (14) de la superficie de la caja, un resorte (15) con un guía extremos (15') y el extremo opuesto del resorte (15''), así como las piezas basculantes (16) y la palanca o pulsador (17).

30 Todo ello va representado en los adjuntos dibujos en la forma

29960



siguiente:

La "fig. 1ª", representa una vista del aparato-juguete, por la parte superior.

5 La Fig. 2ª, es una vista interior de la caja del aparato y vista del mecanismo.

La Fig. 3ª, es una vista de frente.

La Fig. 4ª, es una vista por uno de sus lados extremos.

La Fig. 5ª, es un corte transversal de la caja.

10 La Fig. 6ª, es una vista, en menor escala de la vista de frente, demostrativa de la palanca, es una variante de la figura 3ª que consiste en una, dos, tres ó más teclas.

Las principales ventajas que se consiguen con este nuevo aparato se desprenden de cuanto queda dicho consistiendo principalmente en la sustitución ventajosa de los dados utilizados hasta el presente, a los que mejora de modo sencillo y de muy buen gusto.

15 La idea a que se refiere la presente patente de modelo de utilidad es susceptible de modificaciones, sin que por ello altere la esencialidad de la misma, la cual se reivindica en la siguiente

20 NOTA

En resumen; la presente patente de modelo de utilidad recaerá sobre las siguientes reivindicaciones;

25 1ª.-Un nuevo juego, caracterizado porque consiste en un aparato, el cual tiene una caja con una parte inclinada, teniendo un lateral más corto, llevando la citada caja una base y unas hendiduras, así como un brazo del pulsador y un eje de giro, teniendo dicho brazo un extremo, y llevando el aparato un diente de engranaje y una rueda de estrella, así como un eje y soporte de las bombas y un pulsador o tecla y también un bombo, igualmente
30 te tiene un orificio en la superficie de la caja, un resorte con

29960



un guía extremos y el extremo opuesto del resorte, así como las piezas basculantes y la palanca o pulsador.

5 2ª.-Un nuevo juego, según la anterior reivindicación, caracterizado porque su funcionamiento consiste en pulsar una palanqueta o tecla que hace mover unas piezas basculantes y estas a un eje que hace dar vueltas a unos discos en los cuales hay dibujados figuras, flores, figuras de cartas o dados, dependiendo el valor de la jugada de la combinación obtenida, pudiéndose hacer infinidad de combinaciones en las figuras citadas por que este aparato es susceptible de llevar varias palancas.

10

3ª.-"UN NUEVO JUEGO"

Según se describe en la presente memoria que consta de cuatro hojas escritas a máquina y dibujos.

Madrid, 12 de febrero de 1.952
-FRANCISCO JAVIER PLAZA-

29960



FIG.1

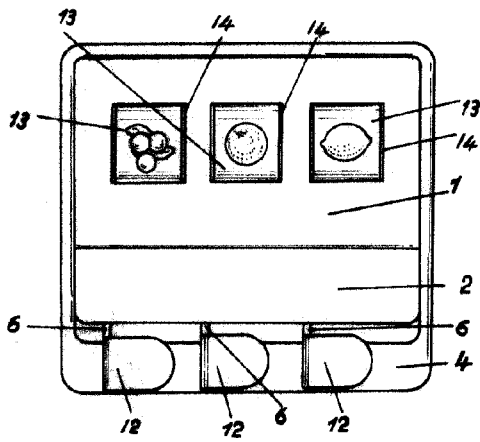

FIG.2

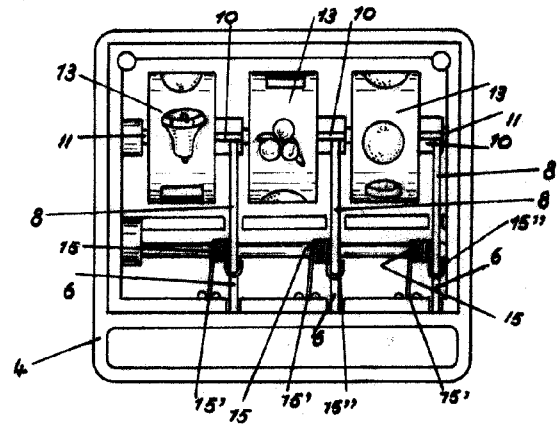

FIG.3

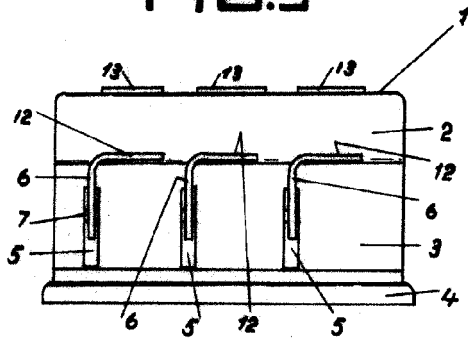

FIG.4

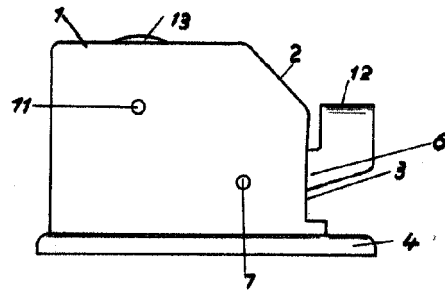

FIG.5

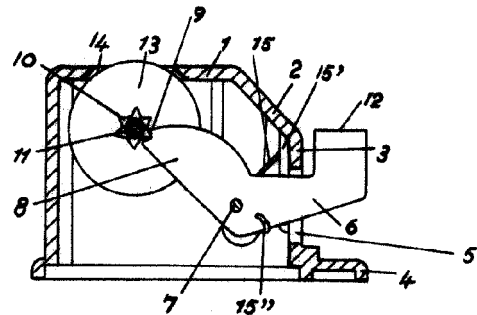
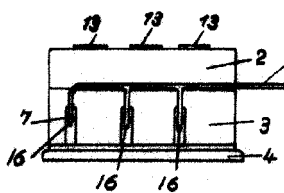

FIG.6



Escala variable.

ESCALA VARIABLE

Madrid 12 FEB. 1952 de 1952

[Handwritten signature]