

29911



REGISTRO
DE
UN MODELO DE UTILIDAD

por "Un dispositivo para fijar los extremos de los sujetaequipajes elásticos" - - - - -

a favor de: PIRELLI, SOCIETÀ PER AZIONI, de nacionalidad italiana, domiciliada en: 94, Viale Abruzzi, MILANO (Italia).

MEMORIA DESCRIPTIVA

La presente memoria descriptiva se refiere al registro de un modelo de utilidad que consiste en un dispositivo que hace la función de terminal en los extremos de los sujetaequipajes, constituidos preferentemente por un cordón elástico, y tiene por objeto fijar con facilidad el extremo a las partes fijas de los objetos a que deben ser atados los equipajes, como por ejemplo las rejillas portaequipajes de los automoviles. Tales dispositivos están formados por un ojal que en su base presenta dos brazos que sobresalen opuestamente por los dos lados. Los ojales pueden obtenerse formando sendos anillos con los dos extremos del cordón

29911



- 2 -

elástico, o bien formando anillos aparte y uniéndolos luego a los extremos del cordón por cualquiera de los modos conocidos. De esta manera, es posible fijar el cordón elástico, por ejemplo a un tubo de la reja, doblando el anillo alrededor del tubo y enlazando las dos partes del anillo por medio de los brazos del pasador, obteniendo así la fijación de uno o ambos extremos del cordón elástico.

La siguiente descripción, hecha en relación con el adjunto dibujo, demuestra cómo se compone el dispositivo objeto del modelo (figura 1) y cómo funciona el mismo (figuras 2a y 2b).

Según puede verse en la figura 1, el extremo del cordón elástico 1 que constituye el sujetaequipajes está doblado en forma de anillo 4, de adecuadas dimensiones, y unido al mismo cordón por cualquier medio de modo que quede formando un ojal. La unión es recubierta por un revestimiento 2, con preferencia de goma, del que sobresalen los dos brazos del pasador 3. Como se ha dicho, el anillo podrá también construirse aparte y ser luego unido a los extremos del cordón de un modo análogo al representado.

En las figuras 2a y 2b se demuestra con qué gran facilidad se efectúa la fijación de los extremos del cordón elástico mediante los dispositivos de que se trata, por ejemplo a la reja de un portaequipajes. El ojal 4 se hace pasar alrededor de un tubo o de una varilla 5 de la reja, y estirándolo es colocado detrás de los dos brazos del pasador 3 resultando de esta manera fijado



el cordón elástico.

N O T A

Por el registro de modelo de utilidad a que se refiere la presente memoria descriptiva se REIVINDICA la propiedad y la explotación exclusiva de:

5 1.- Un dispositivo para fijar al elemento soportador el extremo de los sujetaequipajes formados por cordones elásticos, corrientemente empleados, constituido esencialmente por un ojal que se obtiene estableciendo un anillo en el extremo del cordón del mismo material que constituye éste, quedando formada sobre la unión establecida una cubierta hecha con un material adecuado, provista de dos brazos opuestos que sirven para abrochar en forma de pasador el citado anillo después de hacerle rodear las partes fijas a que deben quedar sujetos los equipajes.

10 2.- La propiedad y la explotación exclusiva del objeto del registro, sean cuales fueren las circunstancias que concurren con su esencialidad definida en la anterior reivindicación, cual objeto es:

20 "Un dispositivo para fijar los extremos de los sujetaequipajes elásticos".

Consta la presente memoria de tres hojas foliadas, escritas por una sola cara.

Barcelona, 4 de Febrero de 1952.

P. p. de: PIRELLI, Società per Azioni,

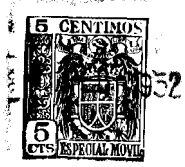
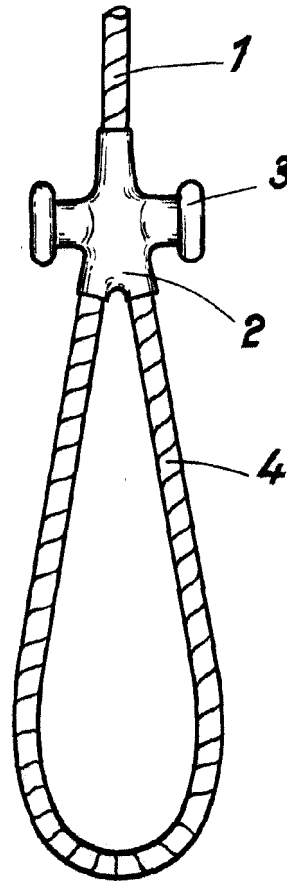

FIG. 1



9911

FIG. 2 a

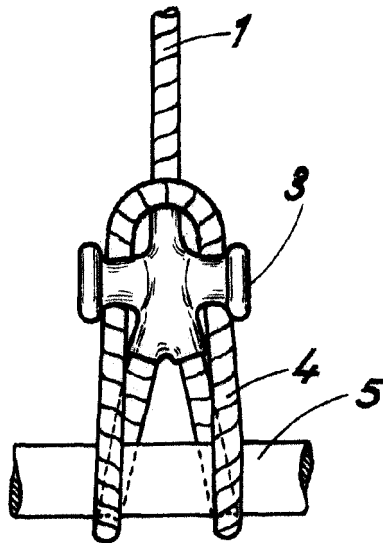
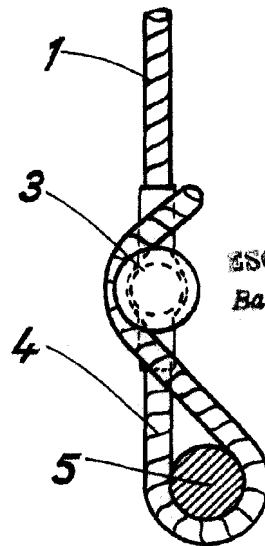

FIG. 2 b



ESCALA VARIABLE
Barcelona 4 FEB 1952

[Handwritten signature]