



29871

29871

MEMORIA DESCRIPTIVA

que se acompaña a

la solicitud de

un MODELO DE UTILIDAD por VEINTE AÑOS en ESPAÑA

a favor de

Don ANTONIO MAÑERO GOLBURU y Don JOSE LUIS ARRIAGA Y ARROYO, residentes en SAN SEBASTIAN, Avenida de Francia -2,

p o r

" UN FILTRO DE GASOLINA APLICABLE A MOTOCICLETAS Y VEHICULOS AUTOMOTORES EN GENERAL ".

Inventores: Los solicitantes, de nacionalidad española.

//////



5 La invención a que se refiere la presente memoria constituye una novedad industrial con características y ventajas que la hacen merecedora del privilegio de explotación exclusiva que por ella se solicita, de acuerdo con las prescripciones del Estatuto vigente de la Propiedad Industrial de 26 julio 1929, texto refundido, publicado el 30 de abril de 1930.

10 El filtro a que nos referimos va a ser descrito a continuación a base del dibujo que se acompaña, en el cual la figura 1ª muestra una vista seccional y la figura 2ª el aspecto exterior del aparato.

15 Según puede verse por la figura 1ª, se compone de una cabeza de aluminio fundido o de cualquier material apropiado para el mismo fin, a la cual va adosada un vaso 3, cerrado por la cabeza referida que para este fin tiene en su parte inferior un borde circular que cubre la abertura del vaso. Entre la cabeza y el vaso hay una tela metálica muy fina 4, que se ajusta por medio de una junta de corcho, cuero o cualquier material 5. La cabeza del filtro
20 está atravesada por un tubo vertical 1, que por su extremo superior se enrosca al conducto de entrada de la gasolina y por el inferior 2 vierte el líquido en el vaso. Este líquido, una vez lleno el vaso pasa por rebosamiento a través de la junta 5 y del filtro 4 y entra en el
25 tubo 6, que es el de salida de la gasolina ya filtrada y que está acoplado directamente al carburador.

30 El vaso se ajusta a la cabeza, según se representa en la figura 2ª, por medio de una brida 7, que tiene forma de U. La curva de esta brida empuja a un vástago roscado provisto de una tuerca 8, por virtud de la cual el referido vástago puede subir y bajar para en el primer caso

9871

7A



aprisionar el vaso contra la cabeza del filtro y en el segundo caso permitir sacarle de su emplazamiento.

Las ventajas del filtro descrito consisten fundamentalmente en lo siguiente:

35

1ª.- Se hace posible por medio de un utensilio de reducido tamaño y poco peso, el filtrado de la gasolina, cuyas impurezas causan tantas averías en el funcionamiento del motor.

40

2ª.- En el supuesto de rotura o deterioro del filtro, es perfectamente posible y muy fácil soltar el tubo del carburador que va empalmado al lateral del filtro, pasándolo al inferior, con lo cual la gasolina pasará directamente del depósito al carburador y el vehículo podrá funcionar sin el filtro.

45

Hecha la descripción que antecede es preciso añadir que los detalles de realización de la idea expuesta pueden variar, sin que por ello cambie la esencia de la invención, que es la que se desprende de los párrafos precedentes y la que se reivindica en la siguiente

50

NOTA

En resumen: El Modelo de Utilidad que se solicita recaerá sobre las reivindicaciones siguientes:

55

1ª.- Un filtro de gasolina aplicable a motocicletas y vehículos automotores en general, caracterizado porque se compone de una cabeza de aluminio fundida o cualquier o cualquier material equivalente y de un vaso, cerrado por la cabeza referida y sujeto a ella por unas bridas, ajustándose entre el vaso y la cabeza una tela metálica muy firme, que es la que filtra y haciéndose el ajuste por medio de una junta de corcho, cuero o cualquier material.

60



65

2ª.- Un filtro de gasolina, según reivindicación primera, caracterizado porque la cabeza está atravesada por un tubo vertical que, por su extremo superior, se enrosca en el conducto de entrada de la gasolina y por el inferior vierte el líquido en el vaso a fin de que, por rebosamiento, atraviese el filtro y salga por un tubo horizontal que atraviesa también la cabeza.

70

3ª.- Un filtro de gasolina, según reivindicaciones anteriores, caracterizado porque el vaso se ajusta a la cabeza por medio de una brida en forma de U, cuya curva empuja una pieza roscada con una tuerca, pudiendo hacerla subir o bajar para aprisionar el vaso o para sacarle de su emplazamiento.

75

4ª.- Se reivindica, por último, como objeto sobre el que ha de recaer el Modelo de Utilidad que se solicita: "UN FILTRO DE GASOLINA APLICABLE A MOTOCICLETAS Y VEHICULOS AUTOMOTORES EN GENERAL".

80

Todo conforme queda descrito en la presente Memoria, que consta de cuatro hojas escritas por una sola cara y dibujos que se acompañan.

Madrid, 7 febrero de 1.952.

ALFONSO UNGRIA

9871

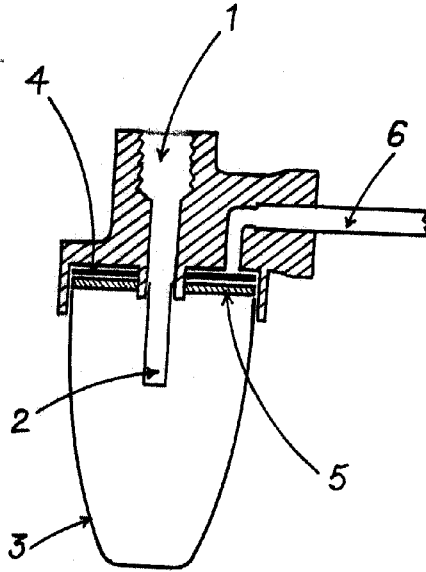

Fig. 1ª

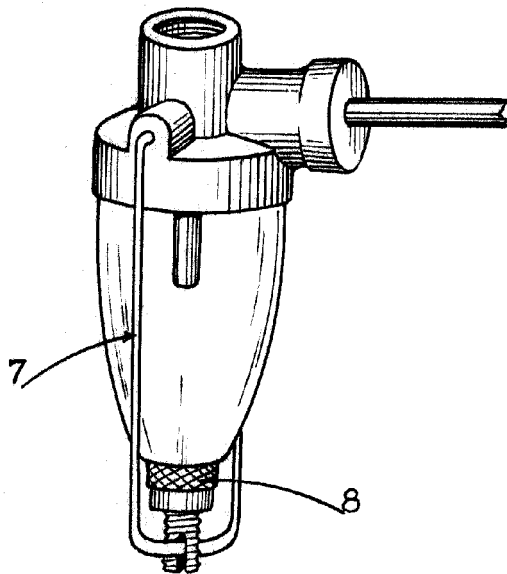

Fig. 2ª

ESCALA VARIABLE
MADRID, 7 DE febrero DE 1952.
ALFONSO UNGER