

29858

- 6 FEB



M O D E L O
D E
U T I L I D A D

Para "UN TAPON DE CORCHO CON ORGANIZACION PERFECCIONADA",
a favor de Don Francisco Pujol Masferrer, residente en San
Feliu de Guixols, (Gerona), Plaza de España, 18-19.

- . -

MEMORIA DESCRIPTIVA

El presente modelo de utilidad se refiere a un tapón
de corcho con organización perfeccionada.

5. En el modelo se ha realizado un tapón, en el cual el
cuerpo es de corcho normal, para mantener las propiedades
de resistencia y obturación expansiva propia de este material;
este cuerpo se halla sobrepuesto por un capacete o cápsula de
corcho aglomerado, obtenido a presión, doble compresión, o
compresión especial, con lo cual se forma, en la parte supe
rior del corcho normal, un cierre hermético e impermeable, tal
10. como si tuviese una cápsula de estaño o similar.

Aventaja por élllo a los conocidos a base de corcho y
capacete de goma u otro material.

15. El conjunto es manejable como un solo tapón, y en su
aplicación los bordes de la cápsula de corcho aglomerada rea
lizan obturación contra el borde de la embocadura del frasco

2985.8



o botella a que se aplica.

Para facilitar la explicación, se acompaña a la presente memoria una lámina de dibujos, en la cual se ha representado un caso de realización, que se cita únicamente a título de ejemplo.

5.

En el dibujo:

la figura 1ª indica, en vista lateral, la sección diametralalzada del tapón, y

la figura 2ª muestra la vista en planta desde el cuerpo inferior.

10.

Consiste el tapón en un cuerpo -1-, de corcho natural y, preferentemente, sin aristas vivas en su extremo -2-. La cabeza -3- se halla cubierta por el capacete capsular -4- de corcho aglomerado a presión con aglutinante impermeabilizante, y pegado a la zona superior de aquél cuerpo, constituyendo así un conjunto obturador y estanco.

15.

Las cápsulas -4- pueden obtenerse y remitirse a las casas que fabrican corchos para tapón, en el caso que la casa que trabaja el aglomerado no construya tapones y, en ese caso, aquellas casas aplican y fijan a sus tapones los citados capacetes con la misma finalidad y función.

20.

El modelo, dentro de su esencialidad, puede ser llevado a la práctica en otras formas de realización que difieran en detalle de la indicada a título de ejemplo en la descripción, a las cuales alcanzará igualmente la protección que se recaba. Podrá, pues, ser construido en cualquier forma y tamaño: por quedar todo élllo comprendido dentro del espíritu de las reivindicaciones.

25.

29858



NOTA

Descrito el objeto y utilidad de la invención, lo que se declara como no divulgado ni practicado en España, comprende las siguientes reivindicaciones:

5. 1ª.- Un tapón de corcho con organización perfeccionada, caracterizado esencialmente por el hecho de hallarse com puesto por un cuerpo obtenido en corcho natural, preferente mente sin aristas vivas en su extremidad, a cuyo cuerpo se le cubre en su zona superior con un capacete capsular obteni do de corcho aglomerado con aglutinante, preferentemente im-
10. permeable y sometido a presión, doble compresión o compresión especial, cuyo capacete capsular se acopla y pega contra la zona superior del cuerpo del tapón, la cual queda alojada den tro del hueco de dicho elemento capsular, formando un conjun to no solo obturador, sino de cierre hermético e impermeable.
15. 2ª.- Un tapón de corcho con organización perfeccionada
Según se describe y reivindica en la presente memoria descriptiva, que consta de tres hojas, foliadas y escritas a máquina por una sola cara, acompañadas de una lámina de dibujos

Madrid, a 6 de febrero de 1952.

20. FRANCISCO PUJOL MASFERRER.

p.a.

JAIME SERN

D. D.

29858

Fig. 1

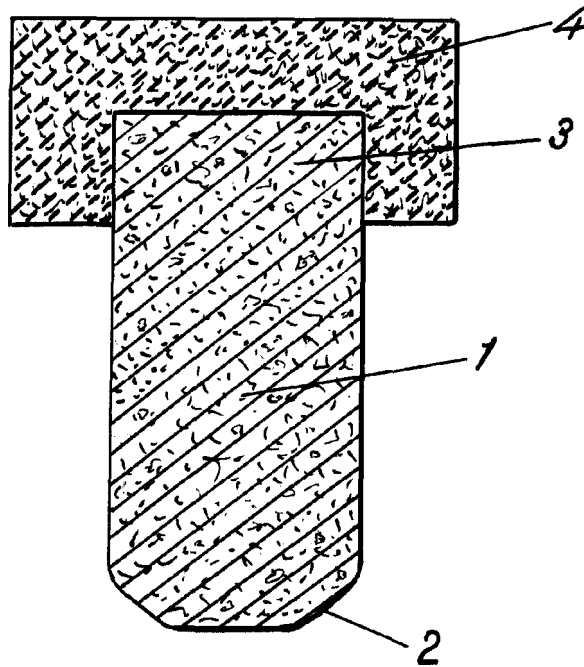
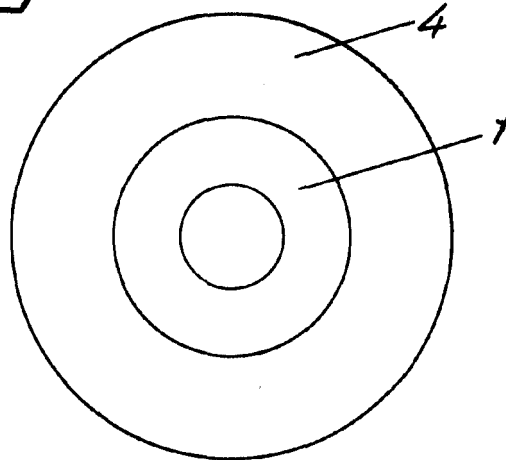

Fig. 2



Madrid, 6 Febrero 1952
Jaime Isern

pp.