



- 29833

MEMORIA DESCRIPTIVA  
-----  
DE  
-----  
MODELO DE UTILIDAD  
-----  
EN  
-----  
ESPAÑA  
-----

Por veinte años

A favor de PLASTICAS ORAMIL, S. L.

de nacionalidad Española

residente en IBAEETA-SAN SEBASTIAN

por: "DISTRIBUIDOR AUTOMATICO DE ALFILERES"

-----

29838



El Modelo de Utilidad que se solicita se refiere a un aparatito para distribuir cómodamente alfileres.

Este aparato tiene por objeto servir a los profesionales los alfileres que precisen, bien al sastre, modista o al oficinista en su despacho, con ello se evitará el tener que andar buscando el alfiler que se precise, como hoy ocurre, en una caja o platillo, con el consiguiente peligro o molestia de pincharse o de que se escurra de la mano.

Consiste esencialmente este aparato en un pequeño depósito, en el que van colocados verticalmente los alfileres, que lleva una tapa con un orificio para dar salida a un solo alfiler; dicho depósito va montado sobre un muelle, en cuyo centro lleva un vástago que se introduce por la parte inferior del depósito de alfileres a través de un pequeño orificio, y como quiera que el depósito de los alfileres tiene en su fondo forma cóncava, todos los alfileres tienden a estar en el centro por donde sale el pequeño vástago; bastará presionar el depósito de alfileres para que el vástago tienda a salir al depósito y consiguientemente a empujar al alfiler que esté más cerca hacia afuera, y saldrá la cabeza del alfiler por el orificio superior para poderlo coger con los dedos. Al dejar de presionar el depósito, éste vuelve a su posición primitiva por efecto del muelle.

Para mejor comprensión de la descripción que sigue se acompaña una hoja de plano en la que la fig. 1 representa un aparato en su tamaño natural, visto de frente, y la fig. 2 un corte del mismo.

El aparato que podrá ser de metal, madera, materia

29833



plástica, etc, puesto que no varía la esencia del Modelo  
lamateria de que se fabrique, está constituido por dos  
piezas, de las cuales la superior -5- que es el depósito  
de alfileres, resbala en la pieza 1-. Entre ambas piezas  
5 va colocado un muelle -3-.

En el centro de la pieza -1- va colocado vertical-  
mente un vástago -2- que se introduce en el orificio -4-  
del depósito -5- de alfileres. Como se representa en el  
dibujo el fondo del depósito de alfileres -5- tiene for-  
10 ma cóncava; en la parte superior del depósito va atorni-  
llado un tapón que lleva un orificio -7- para dar salida  
a los alfileres.

El funcionamiento es de lo más sencillo: Se comen-  
zará por desatornillar el tapón -6- para colocar los alfi-  
15 leres de forma que lleven la cabeza hacia arriba, (en es-  
te depósito caben de 60 á 70 alfileres, en el tamaño que  
se representa en el dibujo) se vuelve a atornillar el tapón  
una vez lleno el depósito y para sacar un alfiler se apre-  
tará verticalmente a fondo el tapón -6- colocando los dedos  
20 pulgar e índice lo suficientemente próximos para poder co-  
ger los alfileres que se presenten, por la cabeza, en el  
orificio superior. Como es natural, al oprimir el tapón  
hacia abajo se comprime el muelle y al bajar el depósito  
sube el vástago -2- que empuja al alfiler más próximo, que  
25 sale a la superficie, al dejar de comprimir el tapón, por  
efecto del muelle vuelve a su posición primitiva el depó-  
sito.

N O T A

Se reivindicán como propios, y nuevos para que sean  
30 objeto de registro de un Modelo de Utilidad en España, por



29833

veinte años, los puntos siguientes:

1.- Distribuidor automático de alfileres, caracterizado por un depósito de alfileres cuyo fondo es cóncavo y lleva un orificio en su centro, y en su parte superior un tapón roscado o sujeto por cualquier procedimiento, que

2.- Distribuidor automático de alfileres, según la reivindicación 1, caracterizado por un segundo depósito de base ensanchada, en el que resbala el depósito de alfileres de la reivindicación 1ª, llevando este depósito en su centro un vástago fino, bien de metal o cualquier otra materia, cuya parte superior penetra en el orificio del depósito de alfileres.

3.- Distribuidor automático de alfileres, según las reivindicaciones 1 y 2, caracterizado por un muelle que se coloca en el fondo del depósito de la reivindicación 2ª, y que tiene por objeto impulsar hacia arriba al depósito de alfileres cuando se deja de presionar sobre él.

4.- DISTRIBUIDOR AUTOMATICO DE ALFILERES.  
Todo conforme se describe en la memoria que antecede, se ilustra como ejemplo de ejecución en los planos unidos a ella y se reivindica en su Nota.

Esta memoria consta de cuatro hojas foliadas y escritas a máquina por una sola cara y una hoja de planos.

Madrid, 2 de Febrero de 1.952

Plásticas Oramil, S.L.

P. A=

ERNESTO MONTE

FIG. 1



29833

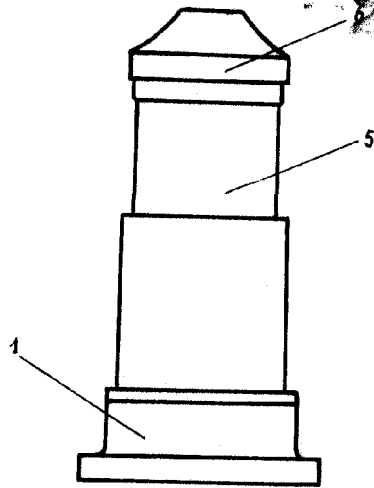
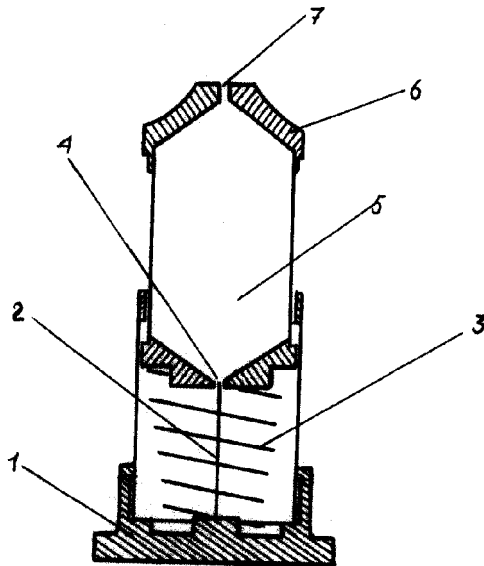

FIG. 2



ESCUELA INDUSTRIAL

MARZO 27 1952

K. A.  
ERNESTO ROSALES MONTOYA  
P. R.