



MODELO DE UTILIDAD

por VEINTE años

cuyo privilegio se solicita para todo el territorio español, sus colonias y protectorados a favor de:

Don José BORDA CASANY

de nacionalidad española y residente en Barcelona, calle Muntaner nº 322, por:

"NUEVO APARATO MARCADOR".

= = = = =

- 2 - 2828



MEMORIA DESCRIPTIVA

Este Modelo de Utilidad se refiere conforme indica su enunciado, a un nuevo aparato marcador de tantos o puntos que tiene especial aplicación en los juegos deportivos de sobremesa, tales como fútbol, billares, etc.

5. y en general en todos aquellos en los que compiten dos bandos y la clasificación o resultado se estima por el número de puntos obtenidos.

Este aparato está formado por una carcasa en cuyo interior se alojan, con posibilidad de giro sobre sus ejes, dos tambores que llevan marcados o grabados en su superficie cilíndricas la numeración correlativa empezando por el cero y alcanzando la cifra que interesa, por ejemplo 20 ó 30, a continuación de la cual vuelve a aparecer el cero, siendo visibles desde el exterior estos números, por unas ventanas o calados, que se practican en el lugar adecuado de la carcasa. Para producir el giro de estos tambores marcadores, se ha previsto dotarlos de un eje que por unos orificios exprofeso practicados en las paredes laterales de la carcasa sobresalen al exterior, quedando estos ejes dotados a su vez y por el extremo sobresaliente de un maneral o pomo para que pueda ser fácilmente manejable.

10.

15.

20.

Al objeto de poder estabilizar el tambor en cada una de las posiciones en que queda enfrentado una cifra

29828-2 FEB



25. con la ventana, se ha previsto practicar bien en la superficie cilíndrica o bien en una de las bases, unos hendidos preferentemente esféricos, en los que se aplica una bola o un resorte fijado en el interior de la propia carcasa y en el lugar correspondiente, con lo que al tacto es fácil apreciar cuando se ha hecho girar el tambor en la amplitud necesaria para que desaparezca de la ventana la cifra que había y quede enfrentada la siguiente.

Para facilitar la mejor comprensión de cuanto se ha indicado, se describe seguidamente las representaciones del adjunto plano en el que se han grafiado dos vistas de un caso de posible realización, las cuales deben ser consideradas como ejemplos ilustrativos, no limitativos.

La figura primera representa una vista en sección del marcador, representado por (1) el lateral de la carcasa, en cuyo interior se aloja los tambores (2) quedando cerrada esta carcasa por la parte (3) en la que van practicadas las ventanas o calados (4). En el centro de estos tambores va instalado el eje (5) que sobresale al exterior y presenta el maneral (6) fijándose ambas piezas por medio de los tornillos (7) que van roscados en la cara (8) de (5).

En la pared lateral del tambor (2) se han practicado los hendidos esféricos (9) en los que se aloja parcialmente la bola (10) que es obligada por el resorte (11) que está alojado en el orificio no pasante (12) estando practicados tanto los hendidos (9) como los ori-

28828

- 4 -

- 2 -



ficios (12) en tales lugares que en cada posible posición tope producida por el resorte (11) y la bola (10) quede enfrentado en la ventana (4) una de las cifras que van impresas o grabadas en la superficie (13) del tambor (2). Para asegurar la independencia de los posibles giros de ambos tambores, estos se instalan uno sobre cada lateral (1) de la carcasa y distanciados entre sí por (14).

La figura segunda es una vista en perspectiva del marcador con la carcasa parcialmente seccionada y en ella se aprecia mejor la disposición de los hendidos (2) y la situación de las cifras sobre la superficie cilíndrica de los tambores (2) habiéndose previsto disponer las orejas (15) que sirven para fijar el aparato sobre el borde de la mesa.

Descritas convenientemente las características fundamentales del objeto a que se contrae este Modelo de Utilidad se hace constar que en el mismo se podrán introducir todas aquellas modificaciones que la experiencia y la práctica puedan aconsejar, siempre que con ellas no se cambie, altere o modifique su idea fundamental, la cual queda resumida en la siguiente:

N O T A

Se declaran de novedad, propiedad y utilidad para todo el territorio español, sus colonias y protectorados, las siguientes:

2828

-2



- 5 -

REIVINDICACIONES

- 1a.- Nuevo aparato marcador caracterizado en quedar formado por dos tambores cilíndricos o prismáticos alojados en una carcasa o envuelta exterior, presentando los primores, y en su superficie cilíndrica o prismática, los guarismos o cifras correlativas partiendo del cero y hasta alcanzar el número que interesa, y la carcasa dos ventanas, una sobre cada uno de los tambores, por las que se hacen visibles las cifras o números.
- 80.
- 2a.- El mismo objeto de la nota anterior se caracteriza también en que los tambores citados están dotados de un eje que sobresale al exterior de la carcasa, quedando estos ejes y por su extremo sobresaliente dotados a su vez de un maneral cuando así convenga.
- 85.
- 3a.- El mismo objeto de las notas precedentes se caracterizan también en que los tambores citados presentan unos hendidos, resaltes o similar sobre los cuales ejerce su acción, directa o indirectamente, un resorte existiendo tantos resaltes, hendidos o similar como cifras estén labradas o pintadas sobre la superficie del tambor, todo ello de tal suerte dispuesto que al producir el giro del tambor presente posiciones fijas o señaladas en cada una de las cuales coincide enfrentada una cifra con la ventana.
- 90.
- 95.

29828

2 FEB



- 6 -

100.

4^a. "NUEVO APARATO MARCADOR".

Todo ello tal y como se ha descrito y reivindicado en la presente memoria que consta de seis hojas foliadas y mecanografiadas por una sola de sus caras y un plano que la ilustra.

Madrid 2 Febrero 1.952

105.

P. A. de

D. JOSE BORDA CASANY



29328

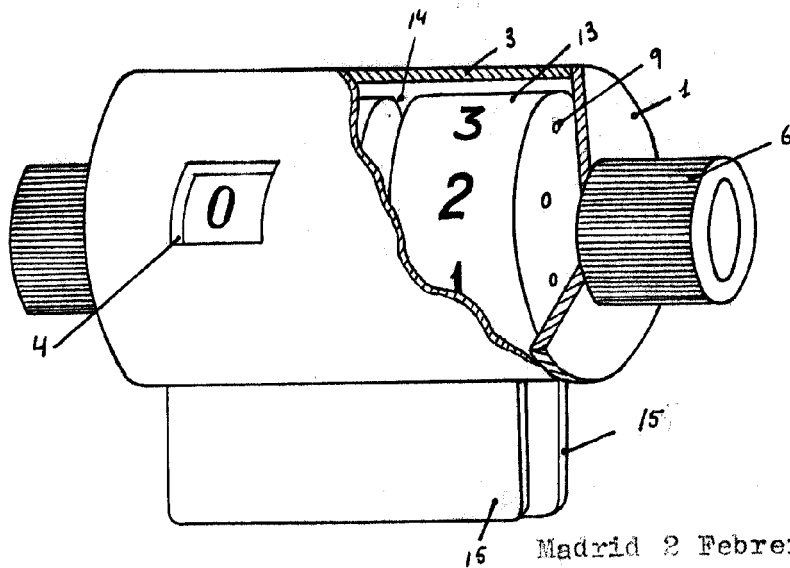
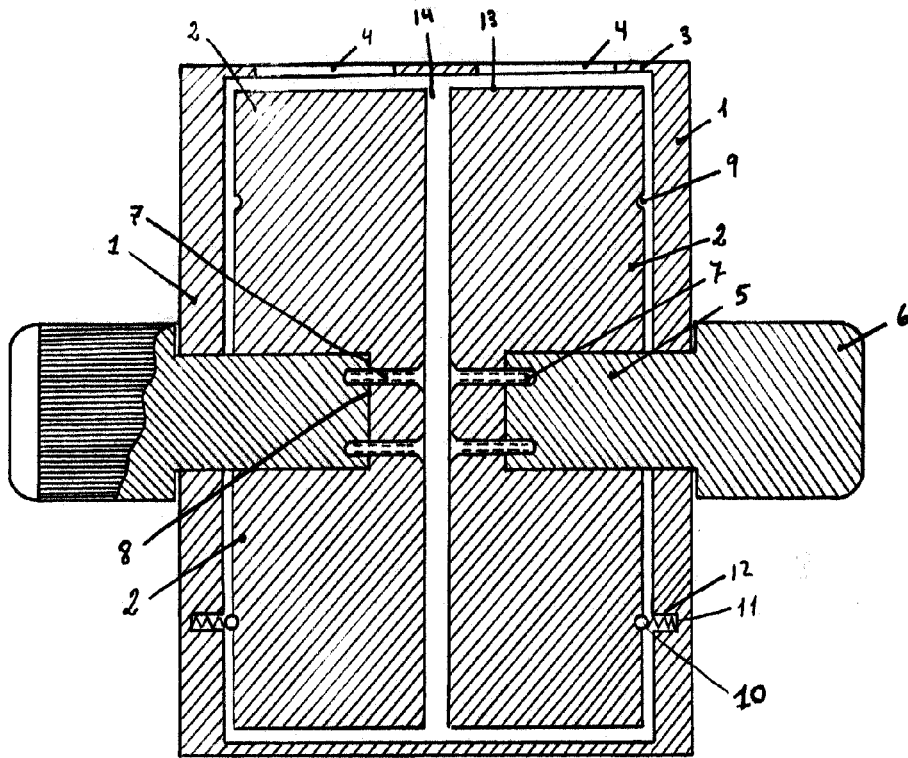

Madrid 2 Febrero de 1.952

P.A. de
D. José Borda Casany
LUIS TRIANA ARROYO
P.P.

[Handwritten signature]

escala variable