

9.88 15.4

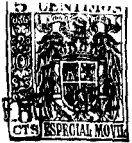

Carpeta núm. 3,430.

Expediente núm.

MODELO DE UTILIDAD

a favor de

Dn. Juan Morey Bestard, domiciliado en Pal-
5 ma de Mallorca (Baleares), calle Arquitecto Bennasar nº.
54,

por:

"Dispositivo de cierre-precinto para cajas"

-0000-

10

MEMORIA DESCRIPTIVA

El nuevo modelo cuyo registro se solicita con-
siste en un cierre para cajas de cartón y similares que,
al mismo tiempo, sirve de precinto de dichos envases.

Las cajas o envases a que nos referimos son
15 en general de forma paralelepípeda y, de acuerdo con este
modelo que se reivindica, se dispondrán sus caras superior
e inferior o sea las que constituyen el cierre de la caja,
mediante cuatro aletas, dos de las cuales se superponen a
las otras dos, y cuyos bordes vengán a coincidir en la par-
20 te central de la cara correspondiente. Las dos aletas o ta-
pas que han de quedar vistas, van provistas de dos orifi-
cios, cada una de ellas, que quedan en línea recta, por cu-
yos orificios se hará pasar un cordel o bramante que luego

-28815

24 ENE



servirá para atar y sujetar toda la caja. Finalmente, y tam
25 bién de acuerdo con este modelo, sobre la línea en que colg
oiden los bordes de las dos aletas visibles, en cada cara
de cierre, se fija una tira de papel, tela u otro material
que pasará por debajo del cordel o bramante antes citado.-
En la forma dicha, la caja quedará perfectamente cerrada, no
30 siendo posible abrirla sin cortar o romper alguno o ambos de
los elementos citados que constituyen el cierre, que es el
fin que se perseguía.

Sin que ello signifique restricción alguna en
el objeto del registro solicitado y, únicamente a título de
35 ejemplo para aclarar la descripción, en lo que sigue y en el
dibujo adjunto, nos referimos a un caso concreto de realiza-
ción práctica del nuevo dispositivo de cierre-precinto para
cajas.

En el dibujo adjunto se representa una caja o
40 envase -1-, a cuya caja se ha aplicado el cierre-precinto que
se reivindica, visible en la cara superior -2-2'- y, no visi-
ble en la inferior, que es exactamente igual. Cada una de las
caras de cierre están formadas por cuatro aletas, de las cua-
les se cierran primero las correspondientes a dos caras late-
45 rales opuestas de la caja y, sobre ellas, las otras dos -2-
y -2'- correspondientes a las otras dos caras laterales de la
citada caja; en las dos aletas -2-2'- que constituyen la tapa
propiamente dicha, se han practicado un par de agujeros -5-
-5'- en cada una de ellas, por los cuales se hace pasar un
50 cordel o bramante -4- en la forma que gráficamente se muestra
en la figura; sobre la línea de unión de los bordes de las a-
letas -2-2'- se fija, mediante cola u otro adhesivo apropiado,
una tira de papel, tela o similar -3- que se extiende en par

-3-28815



24

te sobre las caras laterales de la caja -1-. Pegada la cita-
55 da tira o tiras -3-, se procede al atado de la caja -1- me-
diante el cordel o bramante -4- de manera que sobre dos ca-
ras laterales opuestas de la caja se forme una cruz.

Después de lo manifestado se comprende que en
nada alterarán la esencialidad del modelo que acaba de con-
60 cretarse aquellas variantes de forma accidental y decorati-
va, tamaño y materiales empleados en la confección de la ca-
ja y del cierre y, en general, todas aquellas circunstancias
que no alteren fundamentalmente las características esenciales
descritas.

65

N O T A

Se reivindica como objeto de este MODELO DE
UTILIDAD, por espacio de los veinte años fijados por la ley,
la exclusiva de construcción, explotación y venta en España de:

1. Un dispositivo de cierre-precinto para cajas,
70 que esencialmente se caracteriza en que el cierre-precinto se
ha conseguido mediante cuatro aletas que forman parte de las
caras laterales de la caja (para cada cierre), dos de las cua-
les quedan superpuestas a las otras dos y con sus bordes li-
bres yuxtapuestos, a lo largo de los cuales queda pegada una
75 tira que, extendiéndose algo sobre un par de caras laterales
de la caja, une y fija el par de aletas y en que, en cada ale-
ta que queda al exterior, se ha previsto un par de agujeros a
través de los cuales para el cordel o bramante que, cruzando
a la tira pegada, ata a la caja formando una cruz sobre un par
80 de caras laterales opuestas de la caja.

2. Un "Dispositivo de cierre-precinto para cajas".

Barcelona, 24 de enero de 1952.

P.a.

Pedro Pujol

P.p.

C. Agell

85

D. Juan Morey Bestard

288 Hoja única



24

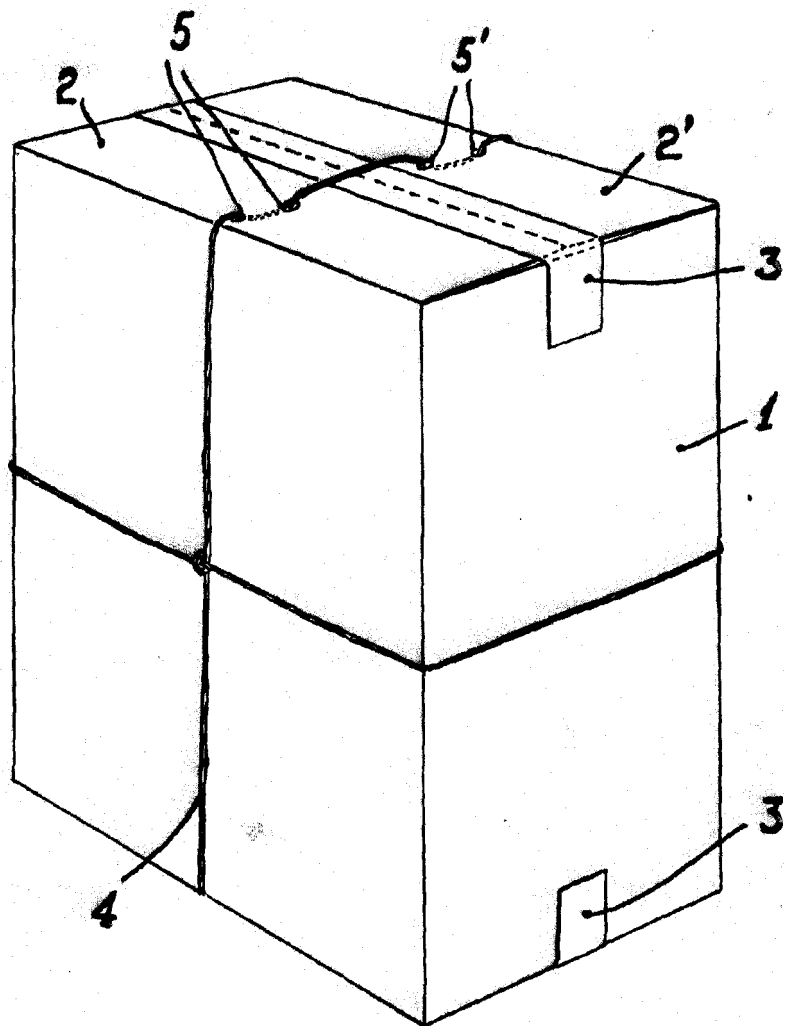

ESCALA VARIABLE

Barcelona, 24 Enero. 1952
p.a.
C. Agell