

28788

MEMORIA Y PLANOS



29766



MEMORIA DESCRIPTIVA

---

Correspondientes a la solicitud de registro de un Modelo de utilidad que, por veinte años, se solicita para España y sus Colonias, a favor de Don Jesús ROMANA BASALDUA, de nacionalidad española, residente en Bilbao, calle de Colón de Larreategui, número 2, - - - - -

P O R

" SACAPUNTAS PERFECCIONADO "

---

Los sacapuntas actualmente conocidos en el mercado presentan dos graves inconvenientes, de un lado resultan de elevado coste por los materiales metálicos de que son contruidos, lo que va en perjuicio de la calidad de las cuchillas, que es la pieza mas importante; y, por otra parte, las virutas que se producen al a  
5 filar los lápices, resultan sumamente sucias ya que es imposible conseguir que caigan en un determinado lugar y, muy al contrario, se esparcen por todas partes, así como el polvo de grafito que se desprende de la mina.

10 Para evitar tales inconvenientes se ha ideado y realizado el sacapuntas perfeccionado que constituye el objeto de la presente Memoria descriptiva y del cual se representa uno de sus posibles ejemplos de ejecución, con caracter no limitativo, en el -



dibujo adjunto.

15       Consta esencialmente de un recipiente (1) de reducidas dimen  
siones y forma indeterminada, cilíndrica en el ejemplo represen  
tado, a cuya boca se ajusta por presión, rosca, bayoneta u ---  
otro medio adecuado, una tapa (2) plana, sobre la cual se alza,  
ajustándose a un orificio excéntrico practicado en la misma, un  
20       semicono truncado (3), como el resto del sacapuntas de material  
plástico adecuado, que forma cuerpo con la tapadera y con un --  
rectángulo vertical (4) al que se sujeta, mediante un tornillo  
(5), la cuchillas afiladora (6). El borde<sup>de</sup> la tapa está provisto  
para facilitar su manejo de un rayado o dibujo cualquiera que -  
25       impida el resbalamiento de los dedos.

Con este sacapuntas se consigue aminorar considerablemente -  
el coste de fabricación, por permitirlo así la naturaleza de los  
materiales plásticos, y se evita la suciedad producida por los  
sacapuntas ordinarios puesto que en éste, tanto las virutas como  
30       el polvillo de grafito, caen dentro del recipiente o vaso a que  
se ajusta la tapa portadora y constitutiva del sacapuntas propia  
mente dicho.

Claro está que dentro de las directrices indicadas el ejemplo  
descrito y representado podrá variar en materia, forma y dimen-  
35       siones, para mayor variedad de los efectos decorativos y mejor  
adaptación a los diferentes tamaños de lápices que puedan encon  
trarse.

#### N O T A

40       EN RESUMEN: El presente Modelo de utilidad que, por veinte -  
años, se solicita para España y sus Colonias, ha de recaer sb--  
bre las siguientes reivindicaciones:

45       1º:- SACAPUNTAS PERFECCIONADO, que se caracteriza por estar  
constituído por un vaso o recipiente, de materia preferentemen-  
te plástica, al cual se adapta por presión, rosca o bayoneta, -  
una tapa, del mismo material, a la cual va unida, formando un -



50 cuerpo monobloque, un semicono truncado vertical, que tambien forma cuerpo con un rectángulo, unido a uno de los cortes de sujeción, y en el cual se fija, mediante un tornillo, la cuchilla afiladora, cuya calidad puede ser mejorada, dado lo reducido del coste del resto del material, así como se consigue una perfecta limpieza por caer, tanto la viruta como el polvo de -  
o recipiente, cuya forma puede ser cualquiera que se desee.

55 2ª.- Por último se reivindica como objeto sobre el que ha de recaer el presente Modelo de utilidad que, por veinte años, se solicita para España y sus Colonias, - - - - -

p o r

" SACAPUNTAS PERFECCIONADO "

Todo conforme queda expresado en la presente Memoria descriptiva que consta de tres hojas escritas a máquina por una sola - cara y planos que se acompañan.

Madrid, 29 de Enero de 1.952.

P.A.,  
PEDRO FELIU MANA

29 786

9766

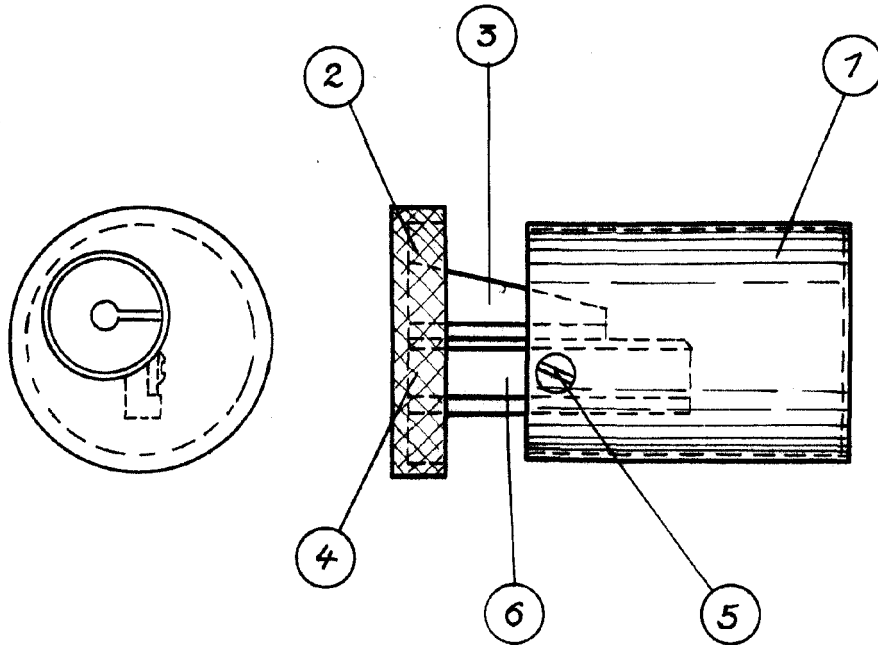

ESCALA VARIABLE

MADRID, 1952

P.A. JESUS ROMANA