

20761



M O D E L O
D E
U T I L I D A D

para "UN PLUMIER PERFECCIONADO", a favor de Don Ramón José Aragonés Fontanet, residente en Barcelona, calle de Casanovas, nº 75.

- . -

MEMORIA DESCRIPTIVA

El presente modelo de utilidad se refiere a un plumier perfeccionado.

5. Se caracteriza por el hecho de que el estuche plumier afecta la forma estilizada de un saco de palos de juego de golf, realizado en cualquier clase de material, preferentemente las resinas artificiales, comprendiendo este plumier una serie de guardapuntas para lápices que tienen la forma de la maza de los palos de golf en sus distintas variantes, resultando de éllo que los lápices alojados en el estuche o saco de golf, dan una idea muy completa de este conjunto deportivo.

10. Para facilitar la explicación, se acompaña a la presente memoria una lámina de dibujos, en la cual se ha representado un caso de realización, que se cita únicamente a título de ejemplo.

15. En el dibujo:

29761



la figura 1ª muestra, en detalle, un guardapuntas imitando mazo de palo de golf,

la figura 2ª indica, en perspectiva, el conjunto de plumier que se describe.

5. Consiste el modelo en una serie de guardapuntas -1-, que afectan la forma de las mazas de los palos de golf, siendo el cuerpo dotado de hueco axial -2-, para introducir en él el lápiz -3-.

10. El conjunto de lápices se introducen parcialmente en un envase tubular -4-, que afecta la forma de un saco de palos de golf, resultando de éllo un conjunto artístico y deportivo aplicado a un plumier o estuche para lápices.

15. El modelo, dentro de su esencialidad, puede ser llevado a la práctica en otras formas de realización que difieran en detalle de la indicada a título de ejemplo, a las cuales alcanzará igualmente la protección que se recaba. Podrá, pues, construirse en cualquier forma y tamaño, con los materiales más adecuados: por quedar todo éllo comprendido dentro del espíritu de las reivindicaciones.

N O T A

20. Descrito el objeto y utilidad de la invención, lo que se declara como no divulgado ni practicado en España, comprende de las siguientes reivindicaciones:

25. 1ª.- Un plumier perfeccionado, caracterizado esencialmente por el hecho de comprender como guardapuntas para los lápices o similares, diversos capuchones, que afectan la forma

90761



de los mazos de los palos de golf, resultando el palo prácti
camente formado al colocar el guardapuntas en el respectivo
lápiz, siendo el envase o estuche para estos lápices, consti
tuido por un cuerpo tubular que representa un saco de palos
de golf, construido en cualquier material, preferentemtnet
5. las resinas artificiales moldeadas.

2ª.- Un plumier perfeccionado.

Según se describe y reivindica en la presente memoria
descriptiva, que consta de tres hojas, foliadas y escritas a
10. máquina por una sola cara, acompañadas de una lámina de dibu
jos.

Madrid, a 29 de enero de 1952.

RAMON JOSE ARAGONES FONTANET.

P.a. JAIME SERN

P. a.

Fig. 1

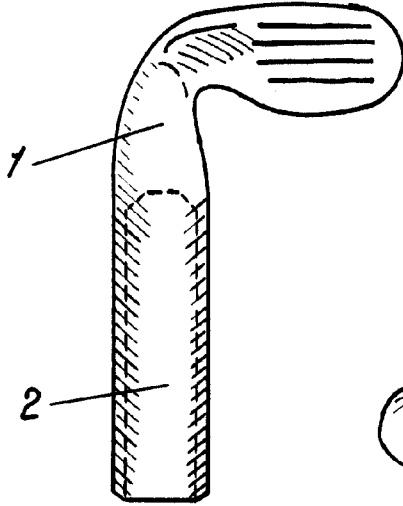

976

Fig. 2

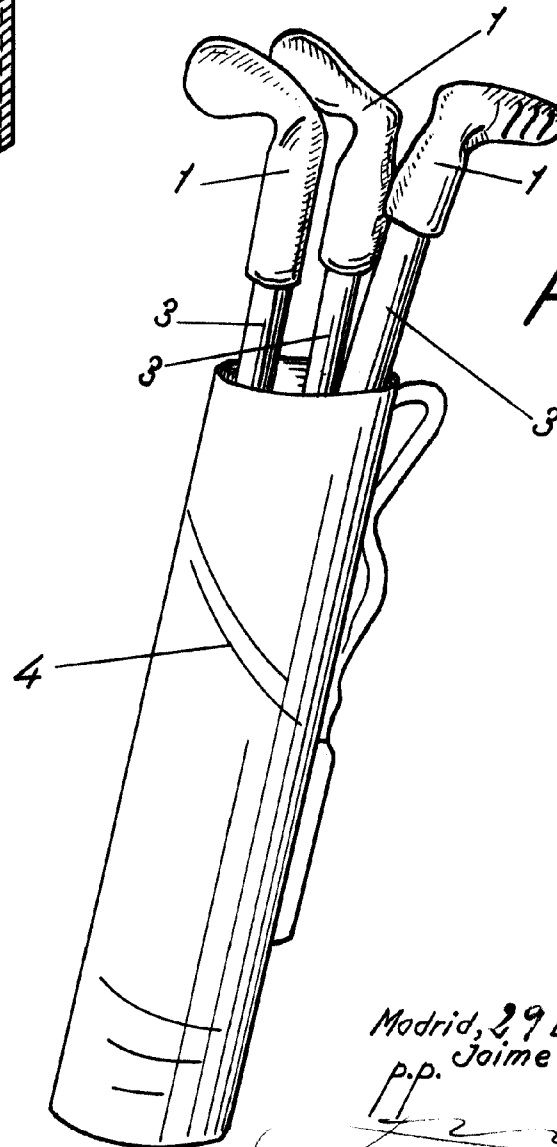

Madrid, 29 Enero 1952
p.p. Jaime Isern