

M O D E L O
D E
U T I L I D A D **29743**

Para "UN MUESTRARIO-AIMACEN, DE ORGANIZACION PERFECCIONADA, PARA EXPOSICION Y VENTA DE ESTUCHES PARA LAPICES DE LABIOS", a favor de Doña Josefa Olives Sansalvad6r, residente en Barcelona, Avda. de Jos6 Antonio, n6 454.

- . -

MEMORIA DESCRIPTIVA

El presente modelo de utilidad se refiere a un muestrario almac6n, de organizaci6n perfeccionada, para exposici6n y venta de estuches para l6pices de labios.

El muestrario consta de un envase general, constituyendo una caja decorativa y de propaganda, en cuyo cuerpo se hallan superpuestas una serie de bandejas dotadas de medios para su extracci6n, en cuyas bandejas est6n colocados los estuches de l6pices de labios, en disposici6n particular, debido a que dichas bandejas, formadas por doble pared horizontal, presentan en la cara superior una serie de alveolos, cuya anchura o hueco es algo menor que las dimensiones del estuche de barra o l6piz de labios, por cuya raz6n este estuche, colocado entre las dos caras de la bandeja, queda casi totalmente visible y sin posibilidad de caer o soltarse.

Para facilitar la explicaci6n, se acompa1a a la pre

5.
10.
15.

29743



26

sente memoria una lámina de dibujos, en la cual se ha representado un caso de realización, que se cita únicamente a título de ejemplo.

En el dibujo:

5. la figura 1ª muestra, en sección transversal alzada, una de las bandejas porta-estuches,
la figura 2ª indica, en planta, una porción de esta bandeja,
la figura 3ª es, en sección A-B muy ampliada, la disposición de fijación del estuche de lápiz, entre las caras de la bandeja,
la figura 4ª manifiesta, en vista perspectiva, el conjunto del muestrario.
10. Consiste el modelo en una serie de bandejas -1-, dotadas de doble pared -2- y -3-, de las cuales la de encima, o sea, la -2-, lleva los alveolos -4-, cuyas dimensiones son algo menor que las del estuche de lápiz de labio -5-, por lo cual estuche colocado según indica la figura 3ª, queda aflorando en la superficie de la bandeja sin llegar a salirse de ella.
15. Las bandejas son practicables por los lados, así que siempre pueden quitarse o ponerse los estuches con suma facilidad.
En los márgenes de la bandeja existen unos asideros, de cinta u otro material -6-, para retirar la bandeja vacía y dejar visible a la siguiente.
20. El conjunto de bandejas -1-, en colocación superpuesta, se aloja en una caja -7-, con tapa -8-, en forma y disposición conveniente para que resulte una exposición del artículo y una propaganda del mismo.
- 25.
- 30.

29743



5. Preferentemente, los tonos de color de los estuches de lápices citados, es uniforme, así, pues, los habrá de color rosa, azul, verde, amarillo, rojo y blanco. Cada grupo de color forma un conjunto de muestrario y la caja que los contiene, presenta igual tono de color que los estuches en vasados.

10. Con esta organización, el simple aspecto o color de la caja, basta para saber qué clase de estuches contiene y, por é^llo, la selección y venta, resulta muy simplificada, tanto para el vendedor como para el comprador.

15. El modelo, dentro de su esencialidad, puede ser llevado a la práctica en otras formas de realización que difieran en detalle de la indicada a título de ejemplo, a las cuales alcanzará igualmente la protección que se recaba. Podrá, pues, construirse en cualquier forma y tamaño, con los materiales más adecuados y los colores más convenientes a cada caso: por quedar todo é^llo comprendido dentro del espíritu de las reivindicaciones.

N O T A

20. Descrito el objeto y utilidad de la invención, lo que se declara como no divulgado ni practicado en España, comprende las siguientes reivindicaciones:

25. 1ª.- Un muestrario-almacén, de organización perfeccionada, para exposición y venta de estuches para lápices de labios, caracterizado esencialmente por estar constituido por una pluralidad de bandejas superpuestas alojadas en el cuerpo



9743

26

- de una caja decorativa, siendo, preferentemente, uniformes los colores de los estuches de lápices y el de la caja, para facilitar la selección y venta, comprendiendo cada bandeja una doble pared, practicable lateralmente, estando la pared o cara superior dotada de una serie de alveolos, cuya forma es semejante a la del estuche de lápiz de labios, pero sus dimensiones son algo menores que las de éste, a fin de que, introduciendo este estuche entre las dos caras, aflore a través de las ventanas alveolos y quede casi totalmente visible, sin posibilidad de extracción desde el exterior, resultando así fijados los citados estuches y maniobrables las bandejas, a cuyo fin estas últimas presentan asideros laterales, como cintas y otros. ^X Este envase, en dimensiones reducidas y con una sola bandeja, sirve como muestrario simple. ^X
5. 2^a. - Un muestrario-almacén, según la anterior reivindicación, en el cual el conjunto de bandejas ocupa el cuerpo de la caja muestrario, cuya tapa es levadiza y sirve como motivo de propaganda, quedando visibles los estuches retenidos por la primera bandeja, que por ser iguales a los de las bandejas siguientes, el servicio de la caja comprende también el de almacén de todo el producto alojado en ella.
10. 3^a. - Un muestrario-almacén, de organización perfeccionada, para exposición y venta de estuches para lápices de labios. Según se describe y reivindica en la presente memoria descriptiva, que consta de cuatro hojas, foliadas y escritas a máquina por una sola cara, acompañadas de una lámina de dibujos.
15. 25.

Madrid, a 25 de enero de 1952.-

p.a.

ISERN MIRALLES
P. P.

Fig. 1

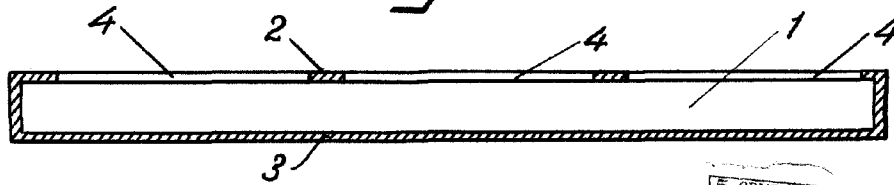

Fig. 2

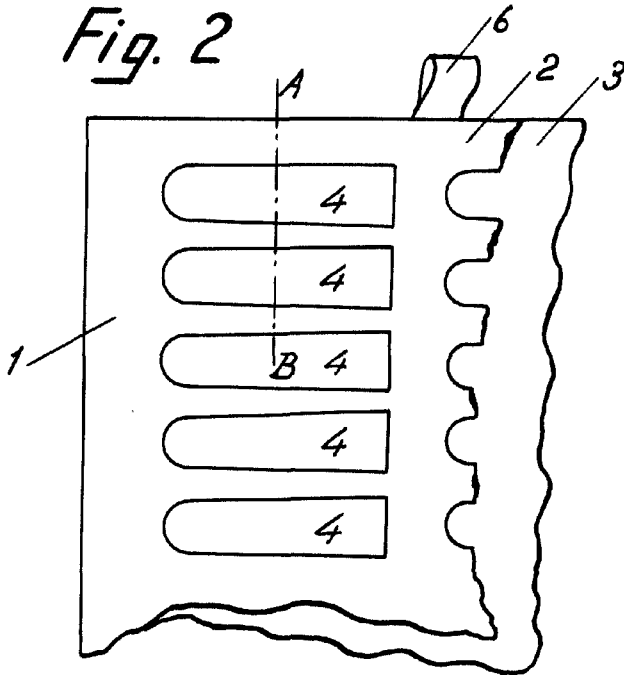

Fig. 3

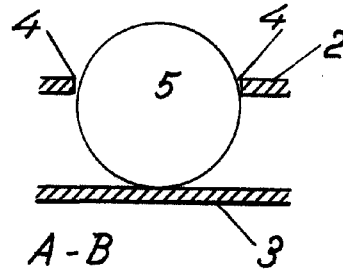
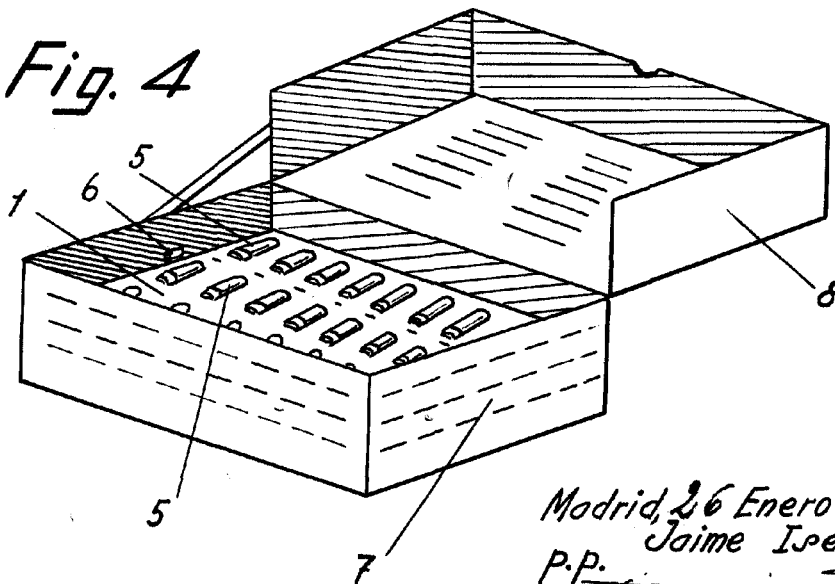

Fig. 4



Madrid, 26 Enero 1952
Jaime Isern

P.P.