

9735



M O D E L O  
D E  
U T I L I D A D

para "UNA TAPA PERFECCIONADA PARA LOS VASOS DE BATIDORAS O SIMILARES", a favor de Don Enrique Berrens Villarroya, Ingeniero, residente en Barcelona, Avda. de José Antonio, nº 395.

- . -

MEMORIA DESCRIPTIVA

El presente modelo de utilidad se refiere a una tapa perfeccionada para los vasos de batidoras o similares.

5. En los aparatos domésticos, denominados batidoras en general, es usual la disposición de una tapa sobre el brocal del vaso, para evitar las proyecciones de materia al exterior, más especialmente cuando se trata de aparatos en los que el movimiento de trabajo es a gran número de revoluciones.

10. Estas tapas, ya previstas por el solicitante en registros anteriores, se organizan ahora, según el presente modelo, de modo que sus elementos permitan utilizarlas para servicios complementarios de la función a que se destina esta batidora, especialmente para adiciones de líquidos que deben caer regularmente y en la dirección axial del sistema rotatorio.

15. Para tal finalidad, en el modelo se construye la tapa a base de un cuerpo general o tapa propiamente dicha, dotado

9735



- de un orificio central obturado por una tapa parcial o auxiliar la cual tapa tiene una misión especial, debida a su particular disposición. En efecto, esta tapa auxiliar, afecta la forma de un cuerpo cóncavo, que puede ser casquete esférico, cónico o similar, con la misión de que, colocada en posición invertida, o sea, con la concavidad hacia la parte superior, pueda servir como embudo vertedor, para lo cual lleva el adecuado taladro en su fondo y este taladro atraviesa axialmente al po mo de maniobra que lleva esta tapa.
- 5.
10. Así, pues, la tapa puede encajar en el hueco de la ta pa principal en posición directa, como obturadora del hueco de aquella, completando el conjunto de la tapa, o bien en posición invertida, formando un embudo entrante a través del hueco de la tapa principal, por cuyo embudo se puede verter con suma facilidad cualquier líquido.
15. Con esta disposición, si por ejemplo se trata de obte ner en la batidora una salsa mahonesa, la maniobra de verter el aceite poco a poco, que constituye el éxito de una buena salsa, queda ahora reducido a una sencilla operación, cual es, invertir la tapa auxiliar y verter en su hueco el aceite. Es te aceite cae gota a gota siguiendo el eje de rotación del sis tema, difundándose rápidamente con mucha homogeneidad y dando lugar a la emulsión en un plazo de tiempo cortísimo, en pocos minutos.
20. Para facilitar la explicación, se acompaña a la pre- sente memoria una lámina de dibujos, en la que se ha represen- tado un caso de realización, que se cita únicamente a título de ejemplo.
25. En el dibujo:
30. la figura 1ª muestra, en alzado, la sección diametral

- 2 - 99735



de la tapa propiamente dicha y su tapa auxiliar, en posición normal, y

la figura 2ª indica el mismo conjunto, con la tapa auxiliar invertida actuando como embudo.

5. Consiste el modelo, en una tapa principal -1-, de cualquier forma, pero adecuada para la obturación de la embocadura del vaso de la batidora; en esta tapa existe el orificio -2-, obstruido por una tapa auxiliar -3-, que afecta la forma apropiada para servir como embudo al invertir su posición,
10. tal como se indica en la Fig. 2ª.

Esta tapa auxiliar presenta, por lo tanto, el conducto -4-, en su fondo, que puede atravesar axialmente al pomo -5- de la misma, constituyendo este como el tubo del embudo. Sin embargo, es posible también disponer el conducto de salida en cualquier otra disposición, con tal que sirva para los fines propuestos.

15. El modelo, dentro de su esencialidad, puede ser llevado a la práctica en otras formas de realización que difieran en detalle de la indicada a título de ejemplo, a las cuales alcanzará igualmente la protección que se recaba. Podrá, pues, construirse en cualquier forma y tamaño, con los materiales más adecuados a cada caso; por quedar todo ello comprendido dentro del espíritu de las reivindicaciones.
- 20.



29735

NOTA

Descrito el objeto y utilidad de la invención, lo que se declara como no divulgado ni practicado en España, comprende las siguientes reivindicaciones:

5. 1ª.- Una tapa perfeccionada para los vasos de batidoras o similares, caracterizada esencialmente por el hecho de que, a una tapa para vaso o cuerpo de batidora, construída en cualquier forma y material adecuado, se le practica un hueco central, o situado en correspondencia sobre el eje del cuerpo batidor, estando obturado este hueco por una tapa complementaria o auxiliar, que presenta la particularidad fundamental de que, esta tapa, es al propio tiempo embudo vertedor de líquido dentro del vaso o cuerpo de la batidora, a cuyo fin la organización de esta tapa, permite emplearla como tal, o como embudo indistintamente.
10. 2ª.- Una tapa perfeccionada, según la anterior reivindicación, en la que la tapa auxiliar, que sirve de embudo, es un cuerpo que responde a esta finalidad y que, en posición normal encaja por su borde en el hueco de la tapa principal y en posición invertida, encaja análogamente pero deja hacia el interior del cuerpo el tubo vertedor de la misma.
15. 3ª.- Una tapa perfeccionada, según las reivindicaciones 1ª y 2ª, en la cual, el conducto del embudo, se practica en el fondo de la cavidad de la tapa auxiliar y se prolonga, preferentemente, a través del pomo o empuñadura de aquella tapa, cuyo pomo constituye, en este caso, el tubo vertedor del embudo de referencia.
20. 25.

99735



4ª.- Una tapa perfeccionada para los vasos de batido ras o similares.

Según se describe y reivindica en la presente memoria descriptiva, que consta de cuatro hojas, foliadas y escritas a máquina por una sola cara, acompañadas de una lámina de dibujos.

Madrid, a 25 de enero de 1952.-

ENRIQUE BERRENS VILLARROYA.

p.a.

JOSEMN MIRALLE

*Fig. 1*

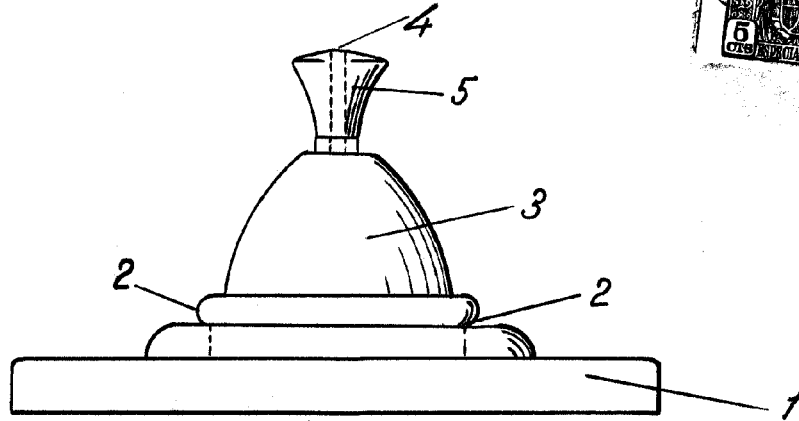

*Fig. 2*

20735

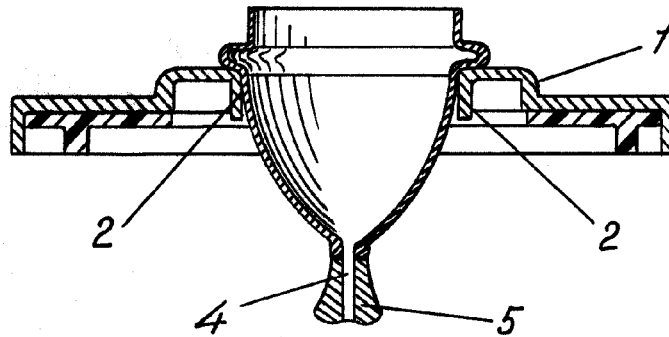

*Madrid, 25 Enero 1952*  
*p.p. Jaime Isern*