

29650



29650

MODELO DE UTILIDAD

por 20 años

por "UNA VIGA METALICA DE CELOSIA", a favor de D. Juan Requena Calatayud, de nacionalidad española, domiciliado en Barcelona, Valencia, 322, 4º.

=====

MEMORIA DESCRIPTIVA

La firma inglesa Murex Welduig Processes Ltda., ha dado a conocer una nueva viga metálica de celosía de peso mínimo y gran momento resistente.

5. El recurrente se propone fabricar esta viga en España, donde es totalmente nueva, y por ello solicita que se le garantice en su propiedad y explotación exclusiva, mediante la concesión del Modelo de utilidad a que se refiere la presente memoria descriptiva.

En su esencia, la nueva viga de celosía se carac-



10. teriza porque la armadura o enlace entre las dos cabezas en T, está formada por una barra continua de hierro redondo, doblada según una línea quebrada, uniforme, en forma de dientes. Las testas o tramos horizontales de esta línea quebrada, se unen por soldaduras laterales con
15. el canto de las almas de las T.

En los dibujos que, a título de ejemplo, se adjuntan, se da idea de la nueva viga, en la que, -1- son las cabezas en T, -2- la celosía de hierro redondo, -3- las soldaduras, y -4- las consolidaciones terminales de la

20. viga.

Todo cuanto no afecte, altere, cambie o modifique la esencia de la viga descrita, será variable a los efectos legales del Modelo que se solicita.

N O T A.

25. Se reivindica como objeto de este registro por Modelo de utilidad:

1.- Una viga metálica de celosía, que fundamentalmente se caracteriza porque la armadura que forma su celosía queda resuelta por una simple barra continua de hierro

30. redondo, doblada según una línea quebrada, a modo de diente trapecoidal, y en la que las zonas horizontales de esta línea quebrada están unidas por soldaduras eléctricas laterales con los cantos del alma de las T que forman las cabezas.

35. 2.- La propia viga de la reivindicación anterior, caracterizada por el hecho de que los terminales de la viga se consolidan mediante unas barras de hierro redondo o plano soldadas a las testas de las cabezas de la viga.

40. Sean cuales fueren las circunstancias que concurren con la esencialidad del Modelo de utilidad definido en las anteriores reivindicaciones, cual objeto es:

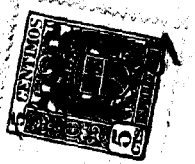

3.- "UNA VIGA METALICA DE CELOSIA".

Consta la presente memoria de tres hojas foliadas, mecanografiadas por una sola cara y del dibujo unido a la misma.

45.

Barcelona diez y nueve de octubre de mil novecientos cincuenta y uno.

P. A. de D. Juan Requena Galatayud,

L. DURAN
P. P.

29650

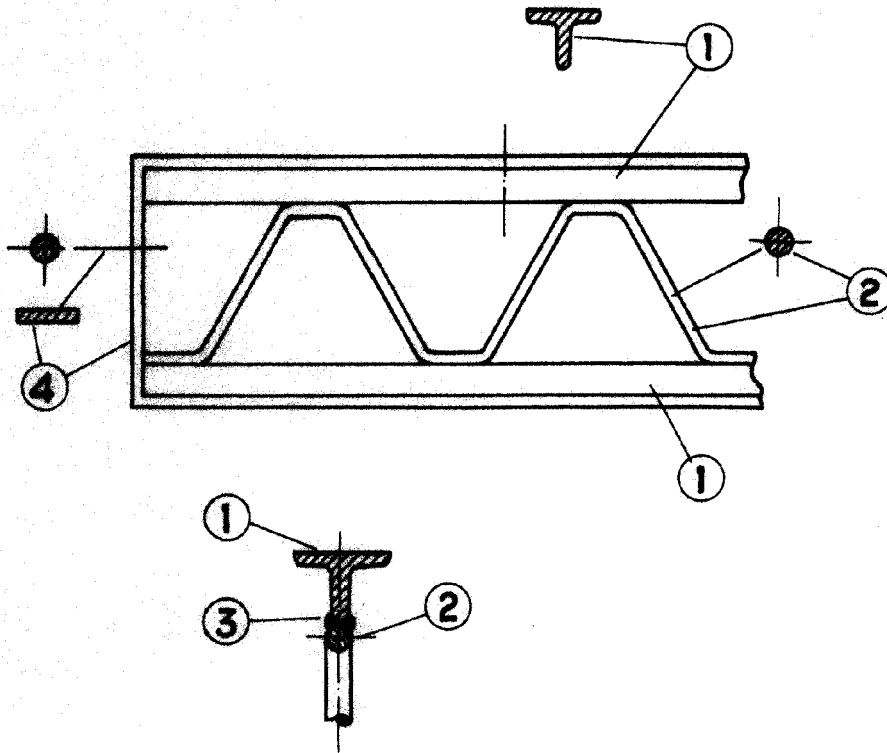

Barcelona, 19 de octubre de 1951.

P. S.

L. DURAN
P. S.
A. Duran

ESCALA VARIABLE