

29635

12 F



MODELO
DE
UTILIDAD

a favor de Don Joaquín BALLBE NAVARRO y Don José MESTRE LANTZ, ambos de nacionalidad española y residentes en Barcelona, calle Vila Vilá, 83, por "CUELLO PERFECCIONADO PARA CAMISAS Y SIMILARES".

- . -

MEMORIA DESCRIPTIVA

La presente invención se refiere a un cuello perfeccionado, de aplicación a camisas y similares, que se caracteriza especialmente por su sencillez de constitución al estar hecho de una sola pieza, convenientemente cortada y doblada, lo que da por resultado la eliminación de costuras, siempre molestas para el usuario.

Hasta el presente, todos los cuellos de las camisas y similares están formados por una pieza o solapa unida mediante costura a una pieza saliente que sigue el contorno del cuello. De esta manera resulta en la parte interna del

29635

12 E



5. cuello una costura, aparte de suponer una complicación en la confección de la camisa o similar, presenta el inconveniente de ocasionar grandes molestias al usuario, sobre todo cuando el cuello es almidonado. Aparte de ello, y sobre todo en las camisas, blusas y prendas veraniegas que acostumbra a llevarse desabrochadas, las costuras afean en gran manera la estética de la prenda.

10. El cuello objeto de la invención solventa por completo todos los inconvenientes aludidos, constituyendo una verdadera novedad en la confección de estas prendas, ya que se eliminan las costuras citadas y se mejora con ello la utilización y aspecto estético de dichas prendas.

15. Esencialmente el cuello objeto de la invención consiste en una pieza de tejido o similar adecuado, cortada convenientemente la cual comprende en conjunto toda la parte del cuello y dos zonas extremas de los bordes delanteros de la camisa, correspondientes a la abertura anterior de la misma, de manera que uniendo convenientemente esta pieza por sus bordes internos al borde resultante del corte del cuerpo de la camisa o similar, en todo el perímetro del cuello y bordes extremos superiores de los delanteros, queda formado el cuello sin necesidad de otra costura. Por otra parte, como esta unión se efectúa por la cara interna de la prenda, la costura del cuello queda oculta por la propia pieza, encerrada dentro de la misma.

25. Para mejor comprensión de la presente memoria descriptiva, se acompaña un dibujo en el que, tan sólo a título de ejemplo, se representa un caso práctico de realización

29 635

12 E



y aplicación de un cuello de las características indicadas.

5. En dicho dibujo, la figura 1 es una vista de la pieza que forma el cuello, totalmente desplegada, la figura 2 una vista de la propia pieza, pero en la posición resultante de su plegado y a punto de coserla a la prenda, y las figuras 3 y 4 vistas del cuello colocado en una prenda, con éste abrochado y desabrochado, respectivamente.

10. Esencialmente, el cuello está formado por una pieza única -1- convenientemente cortada, en la cual se han formado la solapa -2- que constituye el cuello propiamente dicho al doblado por la línea -3-, y las dos aletas -4- y -5- que se rebaten hacia la parte posterior de sus simétricas, -6- y -7-, doblándolas por las líneas -8-8'- quedando el cuello en la posición representada en la figura 2.

15. Una vez dispuesto así el cuello, se cose esta pieza que lo forma por sus bordes -9-, -10-, -11-, -12- y -13-, los cuales se unen respectivamente, a los bordes superiores de los delanteros los cuatro primeros (-9-10-11-12-) y al borde de la abertura del cuello al -13- completando esta costura con otra pieza simétrica posterior que se cose a los bordes -9- y -11- y sigue todo el contorno de la solapa -2- del cuello.

20. De esta manera, todas las costuras precisas para la unión del cuello a la prenda, quedan ocultas por la propia pieza -1- permitiendo ésta disposición asimismo la fácil colocación de elementos de refuerzo interiores del cuello.

25. Como se comprende, la utilización del cuello objeto de la invención representa una gran mejora en la confección

29 635

12



de toda clase de prendas ya que, incluso al estar estas desabrochadas (figura 3) no se muestra ninguna de las costuras al exterior, lográndose una excelente presentación estética.

5. Serán independientes del objeto del presente modelo los materiales, formas y dimensiones del cuello citado, prenda a que se aplique y, en general, todo cuanto no altere, cambie o modifique la esencialidad de la invención.

N O T A

Se reivindica como objeto del presente modelo de utilidad:-

10. 1. Cuello perfeccionado para camisas y similares, que se caracteriza esencialmente por estar constituido por una pieza única de material o tejido adecuado, convenientemente cortada de manera que comprenda la solapa o cuello propiamente dicho y dos zonas extremas de los bordes superiores de los delanteros de la camisa, por cuyos bordes se une por cosido dicho cuello, de manera que, mediante otra
15. pieza simétrica posterior que se cose asimismo a los bordes de los delanteros de la camisa y siguiendo el contorno de toda la solapa o cuello propiamente dicho, se logra dejar
20. ocultas todas las costuras al exterior, quedando formado el cuello hueco y sin solución de continuidad exteriormente.
2. Cuello perfeccionado para camisas y similares. Todo ello según queda descrito y reivindicado en la

29635

12



presente memoria que consta de cinco hojas foliadas, escritas por una sola cara.

Barcelona, a doce de enero de mil novecientos cincuenta y dos.

JOAQUIN BALLBE NAVARRO
JOSE MESTRE LANTZ

p.a. I. PONTI
P.P.

Fig. 1

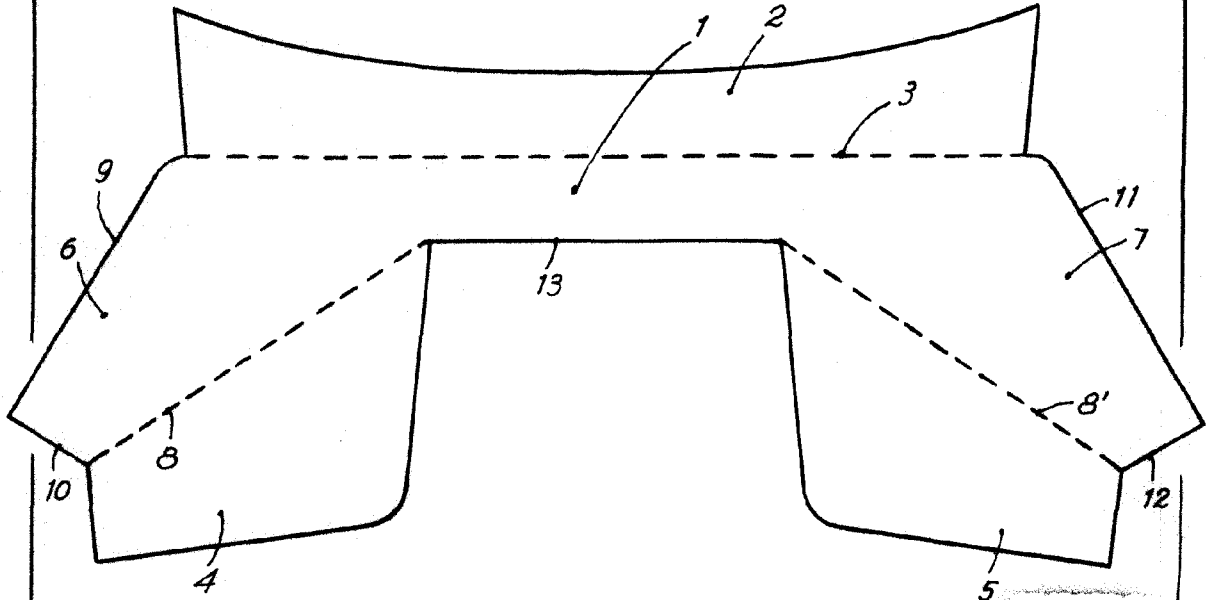
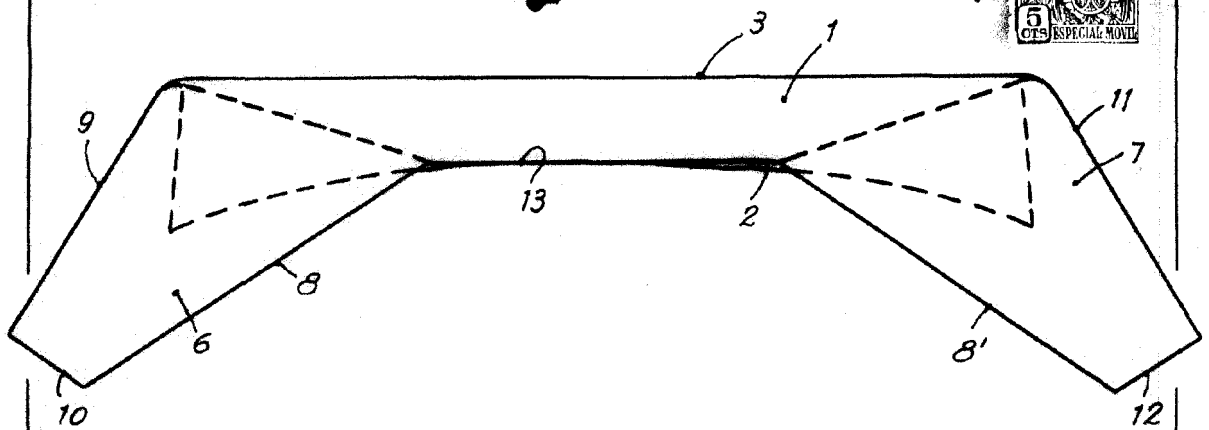

Fig. 2



Barcelona, 12 Enero 1952
Joaquín Balbé Navarro
José Mestre Lantz
p.a.

I. PONTI

P. P.

Fig. 3

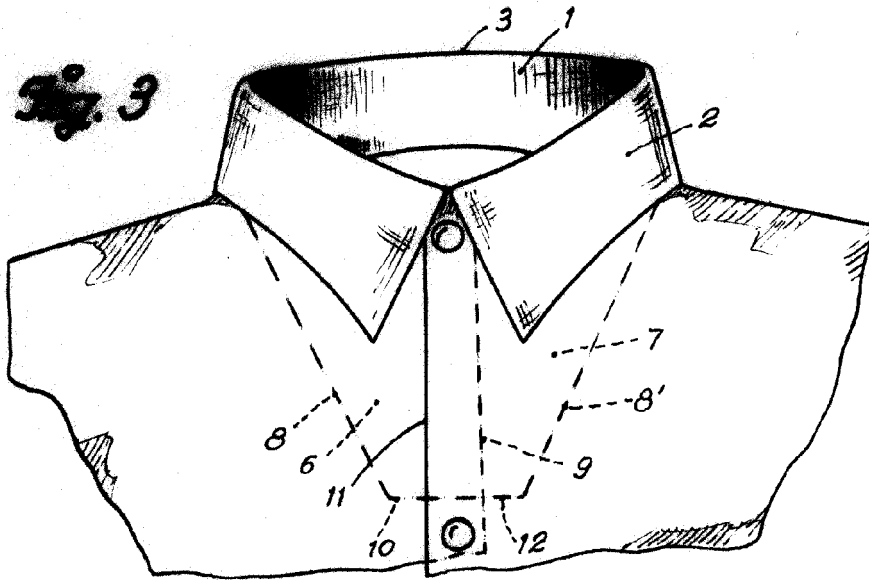
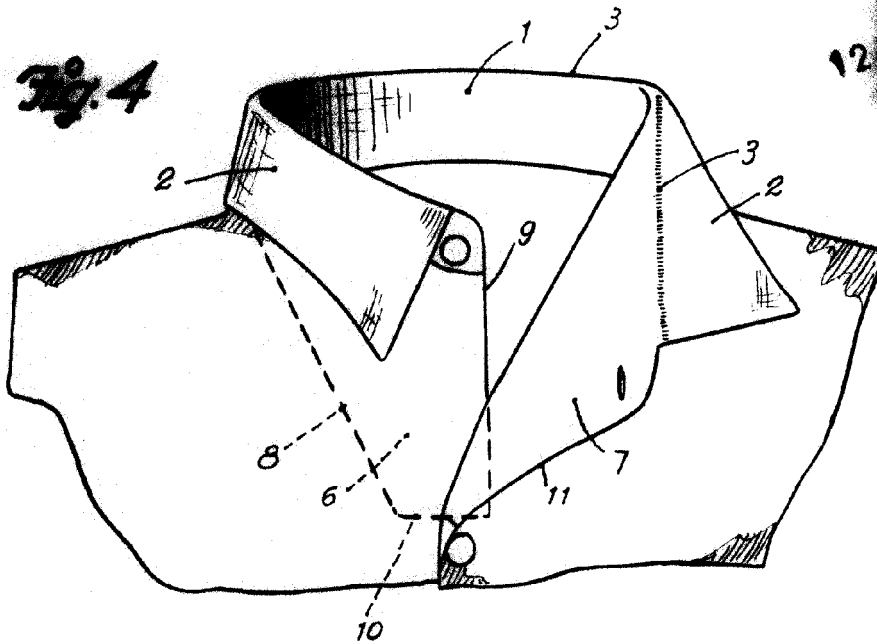

Fig. 4



Barcelona, 12 Enero 1952
Joaquín Ballbé Navarro
José Mestre Lantz
p.a.

I. PONTI
P. P.