

M E M O R I A   D E S C R I P T I V A

sobre:

"ESTUCHE PARA CONTENER PAPEL DE FUMAR"

-----

Solicitante: D. ENRIQUE CAMPS CARBONELL; (de nacionalidad  
española) residente en: Alcazar de Toledo 71,  
M A S N O U, (Barcelona).

-----



10 E

MEMORIA DESCRIPTIVA

sobre:

" ESTUCHE PARA CONTENER PAPEL DE FUMAR "

Solicitante: D. ENRIQUE CAMPS CARBONELL; residente en :  
Alcazar de Toledo 71, M A S N O U, (Barcelona).

El estuche objeto del presente modelo de utilidad,  
está destinado a contener los estuches corrientes de papel de fumar  
a base de carton delgado, tal como se compran los libritos en el  
mercado, y está destinado, precisamente a la clase de papel de  
5 fumar que está dispuesto en zig-zag. El estuche es de material  
rígido y duradero y tiene su analogia en las petacas para ci-  
garrillos en las cuales se meten éstos generalmente con su en-  
voltorio ordinario; es un estuche de lujo con las características de  
los dibujos adjuntos, donde Fig. 1, representa el estuche cerrado;  
10 Fig. 2 el estuche con su tapadera abierta y enseñando su interior; Fig.  
3 es el mismo estuche desmontado en sus componentes, enseñando la  
forma como puede cargarse fácilmente con el papel de fumar.  
En los dibujos, 1 es la tapadera; 2, una faja lateral del cuerpo  
principal del estuche 3 un saliente en la tapadera con agujero 4 para



15 el paso de la bisagra en la cual gira la tapadera, 5 es un saliente de la tapadera por donde se puede coger y levantarla para abrir el estuche, 6 es una parte cilíndrica del cuerpo del estuche alrededor del cual gira la tapadera, 7 es la tapa del cuerpo de la caja en la cual está montada la tapadera y 8 representa el borde de dicho

20 cuerpo que limita la apertura por donde se puede sacar el papel de fumar de igual manera como en los estuches de carton corrientes.

Para los efectos de esta descripción llamaremos "tapadera" la parte que gira y se puede abrir y cerrar, y "tapa" la parte anterior del cuerpo principal del estuche, dividido en dos partes desmontables y enchufables, entendiéndose por parte anterior la parte

25 en la cual se encuentra la ranura para poder sacar el papel. Llamaremos la parte superior del estuche aquella de las dos mitades en que se encuentra montada la tapadera y, parte inferior, la otra mitad que se une a la superior mediante enchufe. Siguiendo la enumeración de las partes diseñadas y numeradas: 9 y 12, forman el

30 enchufe de la parte inferior, que encajará muy ajustado dentro de la parte superior, y 10 es la tapa de la parte inferior, 11 es un reborde en la tapa de la parte superior por debajo del cual se ajusta el enchufe (9 y 12), y, por fin, 13 representa el fondo del

35 estuche, o sea la pared posterior.

Lo característico del estuche es que se puede separar en dos partes y entonces meter con facilidad el repuesto, luego enchufar las dos partes nuevamente y cerrar con la tapadera que, estando fijada en la parte superior, al abrazar con el saliente 5 también

40 la parte inferior, mantiene juntas las dos partes inseparablemente mientras la tapadera no se levante intencionalmente.

El estuche se puede construir de cualquier clase de material adecuado, no siendo lo característico del mismo la clase de material con que se fabrica, pero, desde luego, está previsto que se

45 pueda fabricar de material plástico por inyección o moldeo de sus diferentes partes sueltas, por ser un procedimiento económico y que permite guardar perfectamente las medidas exactas para que



el encaje sea muy ajustado y la tapadera pueda obrar al mismo tiempo como un buen cierre.

50

N O T A.

El Modelo de Utilidad que se solicita por veinte años para España y sus Colonias, debe recaer sobre "ESTUCHE PARA CONTENER PAPEL DE FUMAR", con arreglo a las siguientes,

REIVINDICACIONES.

55

1ª.- Estuche para contener papel de fumar de una materia rígida cualquiera, caracterizado por tener un cuerpo principal desmontable en dos partes y además una tapadera fijada en una de dichas partes desmontables donde gira en unas bisagras con un saliente en su parte opuesta que, al abrazar la segunda parte desmontable, sirve de cierre y unión de las dos piezas.

60

2ª.- Estuche para contener papel de fumar; según reivindicación 1ª. caracterizado porque las dos partes desmontables del cuerpo principal del estuche forman dos medios estuches, enchufables la una dentro de la otra y sujetas, cuando el estuche no se utiliza, por la tapadera cerrada.

65

3ª.- "Estuche para contener papel de fumar"; tal y como queda substancialmente descrito en la presente memoria e ilustrado en los dibujos que se acompañan.

Esta memoria consta de tres hojas escritas a máquina por una sola cara.

Madrid, 16 Enero 1952.

ENRIQUE CAMPS CARBONELL.

P.P.

ENRIQUE RODRIGUEZ RIVAS

P.P.



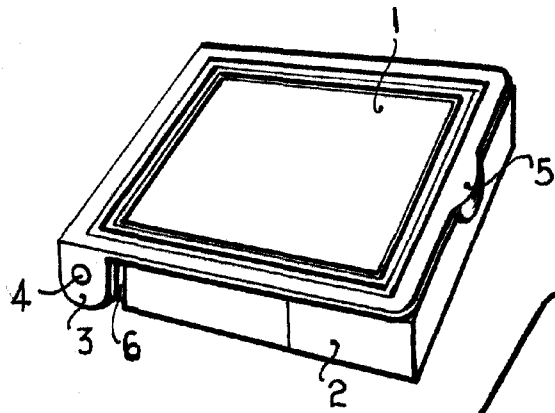

FIG.-1

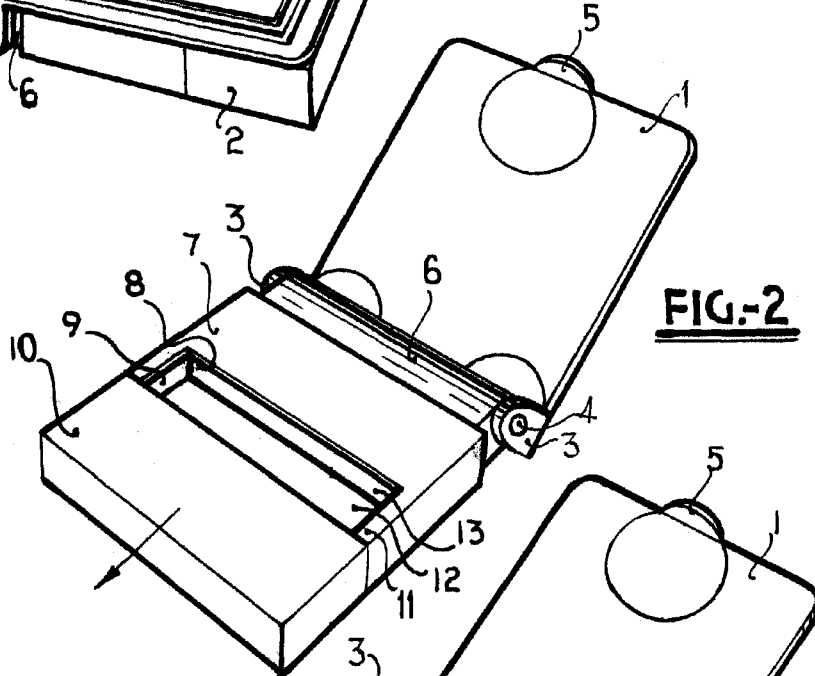

FIG.-2

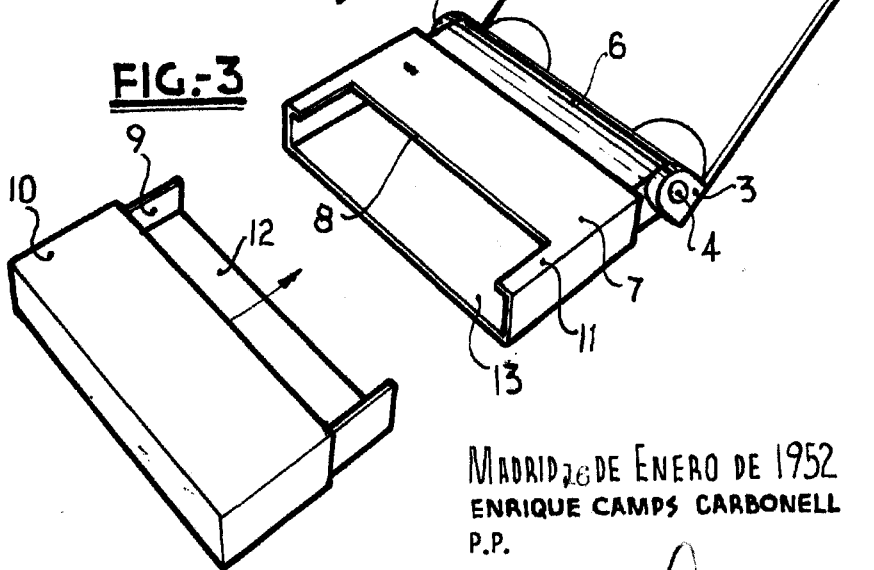

FIG.-3

MADRID, 26 DE ENERO DE 1952  
ENRIQUE CAMPS CARBONELL  
P.P.  
ENRIQUE RODRIGUEZ RIVAS  
P.P.

ESCALA VARIABLE