

29582



M O D E L O
D E
U T I L I D A D

a favor de don LAUREANO MEDINA MASPARRE, de nacionalidad española, residente en Barcelona, Rambla de Cataluña, 92, por "VERTEDOR EVITA GOTAS PARA BOTELLAS Y SIMILARES".

- . -

MEMORIA DESCRIPTIVA

La presente invención se refiere a un vertedor evita gotas para botellas y similares, higiénico, sencillo y práctico, acoplable exteriormente al cuello de cualquier tipo de botellas, preferentemente a los de cierre central a presión, como las de tapones corrientes, las cuales pueden continuar en su función por no impedirlo el vertedor.

El vertedor evita gotas para botellas y similares de la invención consiste esencialmente en un cuerpo tubular, de material elástico, el cual termina por uno de



sus extremos, el que se coloca en la parte superior, en forma troncocónica abierta, de borde delgado, por donde se vierte el líquido.

5. Para la mejor comprensión de cuanto se indica en la presente memoria descriptiva, se acompaña un dibujo en el que, tan sólo a título de ejemplo, se representa un caso práctico de realización del vertedor evita gotas para botellas y similares de la invención.

10. En dicho dibujo, la figura 1 representa la vista en alzado, parcialmente seccionada, del vertedor, acoplado a una botella; y la figura 2 representa una vista en perspectiva del vertedor de la invención.

15. En el aludido dibujo, el vertedor evita gotas de la invención está constituido por un cuerpo tubular -1- de material elástico, el cual presenta en el extremo correspondiente a la salida del líquido una prolongación laminar troncocónica -2-, de su mismo material, la cual sobresale por ambas caras de la pared, teniendo el borde -3-, exterior, delgado a fin de reducir al mínimo la superficie de adherencia entre el líquido y la boca de salida, impidiendo la formación de gotas y el interior -4- para apoyo en el borde -5- de la botella -6- al que se acopla. Por el extremo opuesto el cuerpo tubular -1- termina en un reborde acordonado -7-, de su mismo material, el cual tiene por objeto proporcionarle un refuerzo para soportar la tensión elástica necesaria para acoplarlo a la botella y el de sujeción a la misma.

25. Se comprende que serán independientes del objeto



de la invención los materiales empleados, así como la forma y dimensiones, tanto absolutas como relativas, del mismo y, en general, todo cuanto no afecte a su esencialidad.

N O T A

Se reivindica como objeto del presente modelo de
5. utilidad:-

1. Vertedor evita gotas para botellas y similares, que consiste esencialmente en un cuerpo tubular, de material elástico, terminado por un extremo en forma troncocónica abierta, de borde delgado, prolongándose la superficie
10. troncocónica tanto hacia el exterior como hacia el interior del cuerpo tubular, llevando o no, en el extremo opuesto, este cuerpo tubular por el que se acopla exteriormente al cuello de la botella, un reborde de refuerzo.

2. Vertedor evita gotas para botellas y similares.
15. La presente memoria consta de tres hojas foliadas, escritas por una sola cara.

Barcelona, a 8 de enero de 1952.

Laureano MEDINA MASFARRÉ

p.a.

90589



Fig. 1

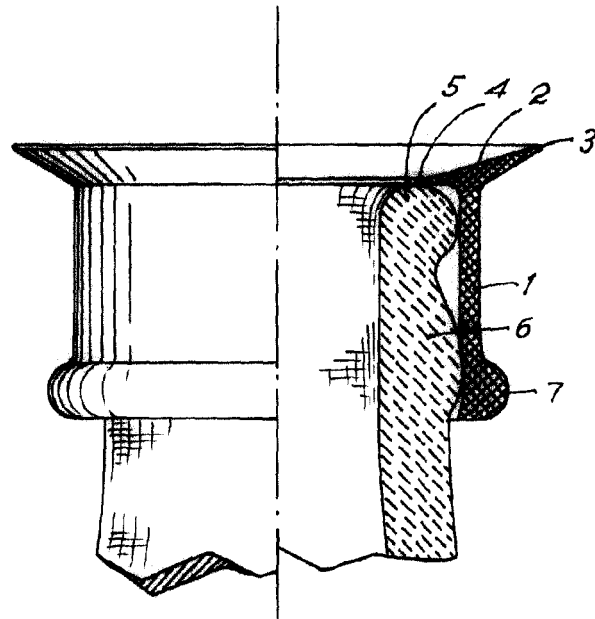
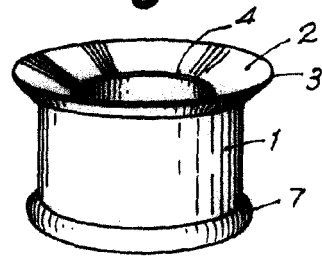

Fig. 2



Barcelona, 8 Enero 1952
Laureano Medina Masfarré
p.a.