

29581



MODELO DE UTILIDAD

por Una lámpara señal para cuadros eléctricos y aplicaciones similares\*.

a favor de Don Lorenzo FRONTERA BOSCH, domiciliado en Barcelona, calle de Caspe, nº 122.

MEMORIA DESCRIPTIVA

Las lámpara señal o luces piloto para cuadros eléctricos y aplicaciones similares, que hasta ahora se han venido construyendo, presentan el inconveniente de que  
10 teniendo emplazada la bombilla eléctrica en un recinto completamente o casi completamente cerrado, se producen rece-



lentamientos que dan lugar a la muy frecuente inutilización de aquella por fusión de su filamento ; Además, por la particular construcción de estas lámparas o luces piloto conocidas, cada cambio de bombilla, aparte de las dificultades de caracter manual que representa el quitar la inutilizada y colocar la nueva, especialmente en los tipos pequeños, exige el desmontaje de todo el conjunto fijado en el cuadro, lo cual es engorroso y lleva bastante tiempo en manipulaciones siempre peligrosas.

5  
10 Con la lámpara señal de que es objeto el presente modelo de utilidad, quedan obviados todos los inconvenientes mencionados, presentando además sobre las conocidas, ventajas de caracter práctico muy apreciables.

15 En la hoja de dibujos que se acompaña, aparece representada la lámpara señal o luz piloto que nos ocupa, siendo en el mismo: Fig. 1, una vista de lado en corte por un plano longitudinal medio; y Fig. 2, una vista en perspectiva mostrando separado del conjunto el porta-lámparas.

20 Constituye la lámpara señal que nos ocupa, una arandela 1 que yendo situada en la parte anterior o delantera de la placa 2 del cuadro, adaptándose su cola 3 al agujero 4 practicado a propósito en aquel, presenta regularmente distribuidas partiendo de dicha cola, tres o más espigas 5-5'-5'' que tienen fileteada su total superficie o solo sus caras externas 6, convenientemente para que la tuerca de  
25 fijación 7 que presenta fileteado el borde de su pestaña entrante, pueda roscar sobre dichas espigas y fije a la arandela 1 por aprisionamiento a presión de la placa 2, dándose la circunstancia de que el mencionado borde fileteado de  
30 la pestaña de la tuerca 7 lleva previstas unas concavidades



longitudinales 8 cuya situación en lo que a su separación se refiere, coincide con la de las espigas, de manera que al corresponderse las concavidades con las espigas, la tuerca puede correr libremente a lo largo de éstas, produciéndose la fijación de la arandela 1 solo al girar la tuerca lo cual se practica al encontrarse ésta ya en contacto o casi en contacto con la placa 2 del cuadro.

Por otro lado, el portalámparas 9 de la luz piloto es de quita y pon pudiendo deslizarse a lo largo de las mencionadas espigas 5, 5', 5'', presentando en su cara anterior una canal circular o cóncava 10 en cuyo fondo se configuran tantos agujeros 11 como espigas contiene la arandela 1, cuales agujeros están separados entre sí en magnitud apropiada para que a su través puedan pasar las mencionadas espigas, con lo cual se facilita la introducción de éstas en los correspondientes agujeros o sea el acoplamiento del portalámparas.

La arandela de frente 1, como es normal, soporta por roscado a la arandela 12 sobre la que se asienta el visor transparente o translúcido 13 fijado por la tuerca 14.

El diámetro interno fileteado de la arandela 12 se dispone idéntico en todos los casos con independencia de su diámetro externo también fileteado que varía según la magnitud del visor 13, con lo cual podrán fijarse en el cuadro visores de diverso tamaño acoplados a soportes iguales.

Con la lámpara señal o luz piloto descrita se consiguen las grandes ventajas de poder graduarse a voluntad la separación entre la bombilla 15 y el visor 13, y de poder manipularse los embornamientos en el portalámparas 9 y el cambio de bombilla, estando desacoplado aquel y sin ne

29581



cesidad de retirar del cuadro ninguno de los elementos a él solidarizados; además, la bombilla 15 queda totalmente al descubierto y por lo tanto refrigerada, evitándose así todo calentamiento excesivo de la misma con sus perjudiciales efectos.

En la ejecución práctica de la lámpara señal objeto del presente modelo, podrá ser cualquiera apropiado el material constitutivo de sus diversas piezas o elementos, y así mismo podrá variar todo cualquier otro detalle constructivo o configurativo que no afecte a la función de cada pieza conforme ha sido previsto.

N O T A

Se reivindica como objeto del presente modelo de utilidad:

12.- Una lámpara señal para cuadros eléctricos y aplicaciones similares, caracterizada por el hecho de que la arandela delantera (1) que sirve para la fijación de la lámpara en el cuadro, presenta regularmente repartidas partiendo de su cola y atravesando el cuadro, tres o más espigas (5-5'-5'') que tienen fileteada su total superficie o solo sus caras externas (6), convenientemente para que la tuerca de fijación (7) que presenta fileteado el borde de su pestaña entrante, pueda roscar sobre dichas espigas

29581 - 8



y fije a la arandela delantera por aprisionamiento a presión de la placa (2) del cuadro, dándose la circunstancia de que el mencionado borde fileteado de la pestaña de la tuerca posterior (7) de fijación, lleva previstas unas cavidades longitudinales (8) cuya situación en lo que a su separación entre sí se refiera coincide con la de las espigas de manera que al corresponderse éstas con las concavidades de la tuerca, puede ésta correr libremente sin girar a lo largo de las espigas citadas, produciéndose la fijación de la arandela delantera (1) solo al girar la tuerca posterior (7) lo cual se practica al encontrarse ésta ya en contacto o casi en contacto con la placa (2) del cuadro:

28.- Una lámpara señal para cuadros eléctricos y aplicaciones similares, según 1) caracterizada por el hecho de que el portalámparas (9) de la luz piloto es de quita y pón pudiendo deslizar a lo largo de las espigas (5-5'-5'') reivindicadas, presentando preferentemente en su cara anterior una canal circular cóncava (10) cuyo diámetro medio es igual al diámetro virtual medio que determinan las espigas, en el fondo de cual canal se configuran tantos agujeros (11) como espigas parten de la arandela anterior (1), siendo la separación entre sí de dichos agujeros, de magnitud apropiada para que a su través puedan pasar las mencionadas espigas.

29.- Una lámpara señal para cuadros eléctricos y aplicaciones similares, según 1) y 2) caracterizada por el hecho de que el diámetro interno fileteado de la arandela (12) que roscando con la anterior (1) sirve de

29581



5 apoyo al visor (13), es idéntico en todos los casos con independencia de su diámetro externo también fileteado que varía según el diámetro del visor, apropiado para que puedan fijarse en el cuadro visores de distinto tamaño acoplados a soportes idénticos.

42.- UNA LAMPARA SEÑAL PARA CUADROS ELECTRICOS Y APLICACIONES SIMILARES.

10 Y todo cuanto afecte a la esencialidad de lo mostrado en los adjuntos dibujos y descrito en la presente memoria que consta de seis hojas foliadas y mecanografiadas por una sola cara.

Barcelona, 8 enero 1952.

LORENZO FRONTERA BOSCH

p/a

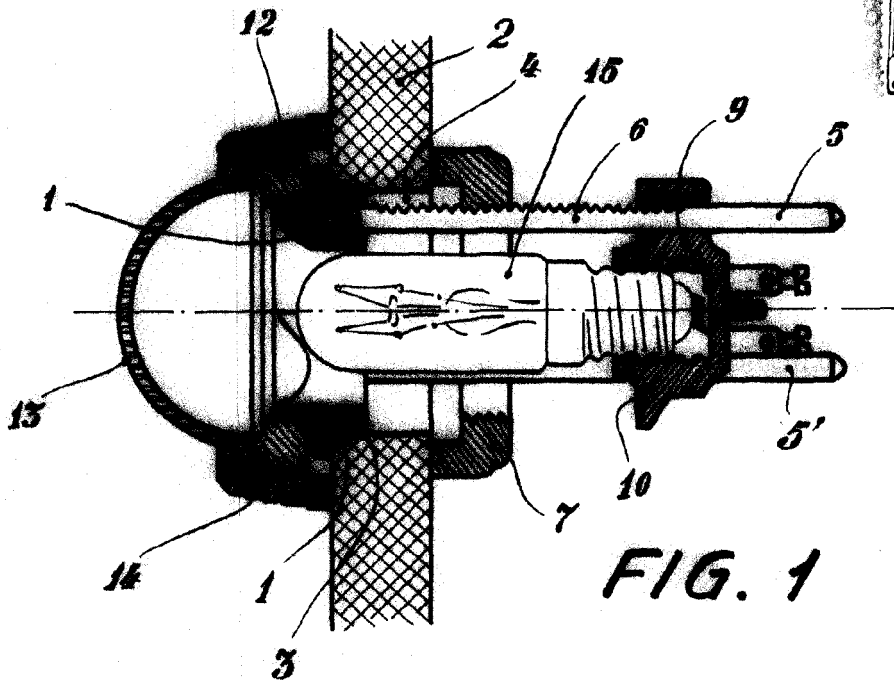

FIG. 1

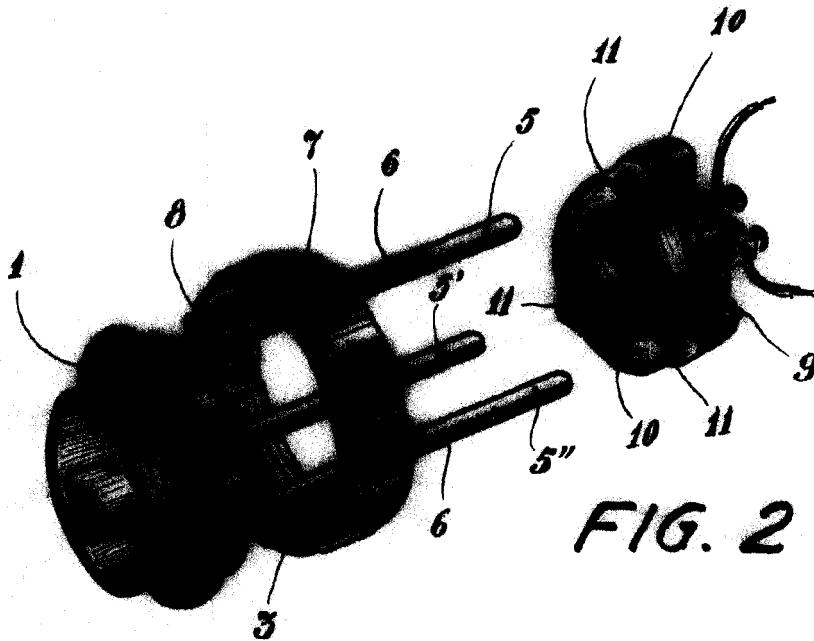

FIG. 2

BARCELONA, 8 DE ENERO DEL 1952

P. P.

*[Handwritten signature]*

ESCALA VARIABLE