

29575

-5 EN



M O D E L O
D E
U T I L I D A D

a favor de Don ANGEL HERNÁNDEZ LÓPEZ, de nacionalidad española, residente en Barcelona, Calle Cerdeña, 248, por "TAPÓN PARA TUBOS, BOTELLAS Y SIMILARES".

- . -

MEMORIA DESCRIPTIVA

La presente invención se refiere a un nuevo tapón para tubos, botellas y similares, higiénico y práctico con el cual se efectúa, en forma hermética, el cierre del envase al que se aplica.

5. El tapón para tubos, botellas y similares de la invención es del tipo de cierre por el interior de la boca del frasco, y consiste esencialmente en una cápsula hueca preferentemente de material plástico elástico, tipo polietileno o termoplástico o similar, la cual está cerrada por
10. su base de mayor diámetro y con estrias periféricas presen-

295 75 - 5 FEB



tando el cuerpo de la cápsula, en su periferia exterior y a media altura un ensanchamiento que hacia la base y hacia laboca termina en forma sensiblemente tronco cónica, con lo que se facilita la introducción en la boca del tubo o
5. botella y se logra ^{un} perfecto cierre y ajuste.

Para la mejor comprensión de cuanto se indica en la presente memoria descriptiva se acompaña un dibujo en el que, tan sólo a título de ejemplo, se representa un caso práctico de realización del tapón para frascos de la inven-
10. ción.

En el aludido dibujo, que representa la vista en alzado, parcialmente seccionada, del tapón de la invención, está éste constituido por una cápsula hueca -1- de material termoplástico, elástico y transparente tal como polietileno o similar, presentando la base superior -2-, ensanchada y saliente estando provista de un estriado -3- periférico pa-
15. ra su mejor manejo.

La superficie interior es sensiblemente cilíndrica presentando la exterior formada por una parte curvo-cóncava -4- y otra tronco-cónica -5- que forma el extremo de intro-
20. ducción, siendo la línea de unión -6- de ambas superficies la zona que realiza la sujeción y obturación en el interior del tubo o botella, al que se aplica el tapón.

Se comprende que será independiente del objeto de
25. la invención el material empleado, así como la forma y dimensiones, tanto absolutas como relativas, del mismo y en general todo cuanto no afecte a su esencialidad.

29575

5 E E



N O T A

Se reivindica como objeto del presente modelo de utilidad:-

1. Tapón para tubos, botellas y similares, que consiste esencialmente en una cápsula circular hueca, preferentemente de material termoplástico y elástico, abierta por un extremo y cerrada por el otro que forma la base, la cual presenta un borde saliente y grafilado, siendo la superficie periférica del cuerpo del tapón constituida por dos zonas que aumentan diámetro hacia la zona de unión, constituyendo ésta la parte de sujeción y obturación en el cuello del frasco, botella o tubo a que se aplica el tapón.

2. Tapón para tubos, botellas y similares.

La presente memoria consta de tres hojas foliadas, escritas por una sola cara.

Barcelona, a 5 de enero de 1952.

ANGEL HERNÁNDEZ LÓPEZ

p.a.

I. PONTI

P. P.

- 5 ENE 1952



75

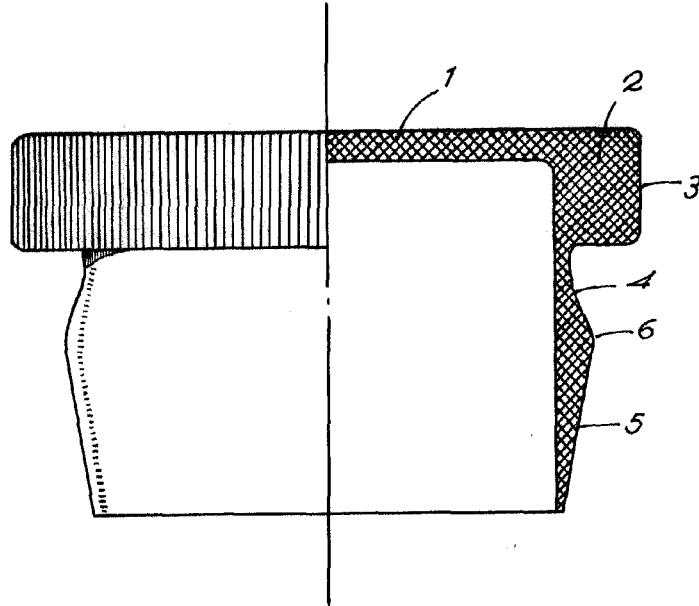

Barcelona, 5 Enero 1952
Angel Hernandez Lopez
p.d.

I. PONTI

P.P.