

29560



Memoria Descriptiva

para

un Modelo de Utilidad, en España, por 20 años,

a favor de

Don Rodolfo Gross Soria,

- nacionalidad española -

residente en

Madrid /

Raimundo Lulio, 10

por:

" Aparato de radio, con estuche en forma de botella ".

== == == == == == == ==



5 El presente modelo de utilidad se refiere a un aparato de radio, con estuche en forma de botella; es decir, en el cual sus elementos se disponen en forma que aquellos pueden alojarse dentro de una botella, mientras que los mandos van dispuestos en el cuello de la misma. Esta disposición se comprende tiene aplicación como medio de propaganda de marcas de vinos, licores o líquidos que se vendan envasados en botellas.

10 Esencialmente la disposición que se reivindica consiste en una botella, que por su parte inferior va encajada en una arandela, que a su vez se acopla a una peana o base que contiene el altavoz y cuya arandela lleva en su parte media una faja o zona de tela metálica o material poroso, que asegure la ventilación del conjunto. En el interior de la botella desprovista de fondo se alojan los elementos del aparato de radio, dispuestos al efecto de modo conveniente, y los mandos están constituidos por partes del cuello, giratorias sobre sí mismos, por la pieza que figure el tapón o por otros elementos apropiados para ir colocados en dicho cuello, cada uno de los cuales se une a una varilla o pieza tubular que rodea a aquella, y que se unen por sus otros extremos al potenciómetro o piezas de la radio que efectúan los correspondientes controles.

25 Dentro de las reivindicaciones que se establecen, pueden construirse aparatos de radio alojados en botellas, de las distintas formas y tamaños que interesan para

29560

- 2 -



1952

5

el fin de propaganda a que el conjunto se destine; pero como tales variaciones, así como las que puedan hacerse en las características del aparato de radio que se acople, en el número de sus mandos o en otros detalles, no afectan a la esencialidad reivindicada, las diversas disposiciones que dentro de la idea reseñada se construyan, no serán sino variantes igualmente comprendidas y protegidas por el presente registro.

10

En esta idea la adjunta lámina corresponde únicamente a una forma de ejecución, sin carácter alguno limitativo, que se presenta a título de ejemplo de realización, para concretar cuanto se dice en esta memoria descriptiva.

15

La lámina representa la sección de la botella y la proyección sobre el plano correspondiente de los elementos que forman el aparato de radio.

20

Con referencia a dicha lámina y a los números que sobre ella designan las distintas partes y detalles de los elementos representados, la descripción de los mismos es como sigue:

25

La botella -2- va desprovista de fondo y encaja por su parte inferior en la arandela -4-, que lleva una parte central -5- de material poroso o tela metálica, que asegura la ventilación del conjunto, cuya arandela sujeta la botella a la peana -3-, en el interior de la cual va dispuesto el altavoz del aparato -1- de radio.

30

Los mandos de éste, en el representado son dos: el inferior -6-, que es el de volumen a la vez que interruptor, y el superior -7-, que es el de sintonía, los cuales van dispuesto en la boca de la botella y pueden formar parte de su propio cuello o simular el corcho u otro cualquier



adorno que pueda ponerse en aquel.

El mando inferior -6- acciona la envolvente -8-, que en la parte inferior lleva el piñón -9-, que engrana en una rueda dentada montada en el eje del potenciómetro -10-. Esa envolvente o pieza tubular -8- descansa sobre la arandela -11-, que va fijada en la varilla -12- del tandem.

El mando superior -7-, o de sintonía, va dispuesto directamente sobre el mencionado eje -12- del tandem, que se aloja dentro de la envolvente -8-. Este mando -7- se sujeta mediante el tornillo prisionero -13-, cuya punta presiona el espárrago -14- según el cual acaba el eje -12-. De modo análogo se fija el mando inferior -6- en la envolvente -8-.

Si el aparato de radio de que se trate tiene cambio de onda y control de tono, los correspondientes mandos se dispondrán de modo análogo, según otras piezas tubulares que rodean a la -8- o por medio de varillas paralelas, alojadas también en el cuello de la botella.



N O T A.

El presente Modelo de Utilidad, consta de las siguientes reivindicaciones:

5 1. -- Aparato de radio, con estuche en forma de botella, caracterizado porque la botella en que se alojan los elementos del aparato de radio, dispuestos al efecto de modo conveniente, va desprovista de fondo y encajada por su parte inferior en una arandela, que a su vez se acopla a una peana o base que contiene el altavoz, y cuya arandela
10 lleva en su parte media una faja o zona de tela metálica o material poroso que asegure la ventilación del conjunto.

15 2. -- Aparato de radio, con estuche en forma de botella, según lo reivindicado en el punto anterior, caracterizado porque los mandos del aparato están constituidos por partes del cuello de la botella, la pieza que figura el tapón de la misma u otros elementos apropiados para ir colocados en dicho cuello, los cuales se unen a varillas o a piezas tubulares que rodean a ésta y que por sus otros extremos van unidas al potenciómetro o piezas de la radio
20 que efectuen los correspondientes controles.

3. -- Aparato de radio, con estuche en forma de botella. --

Según se describe y reivindica en esta memoria

29560

- 5 -



descriptiva.

Se detalla e ilustra con los planos que a la misma se acompañan.

Y cuya memoria descriptiva consta de cinco hojas, foliadas y escritas a máquina por una sola de sus caras.

Madrid, a 02 ENE. 1952

5

1/2

Rodolfo Gross Soria

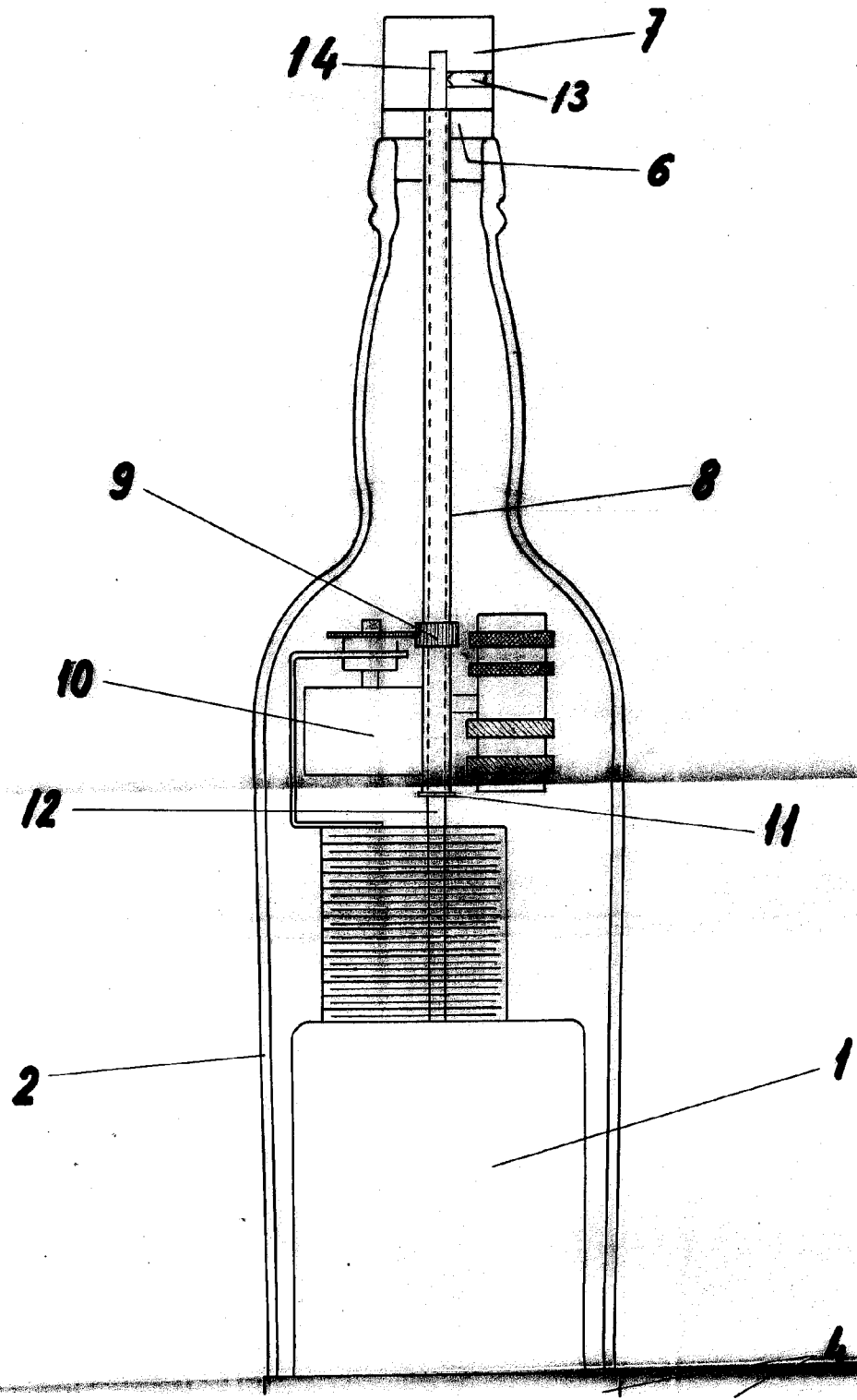

2/2

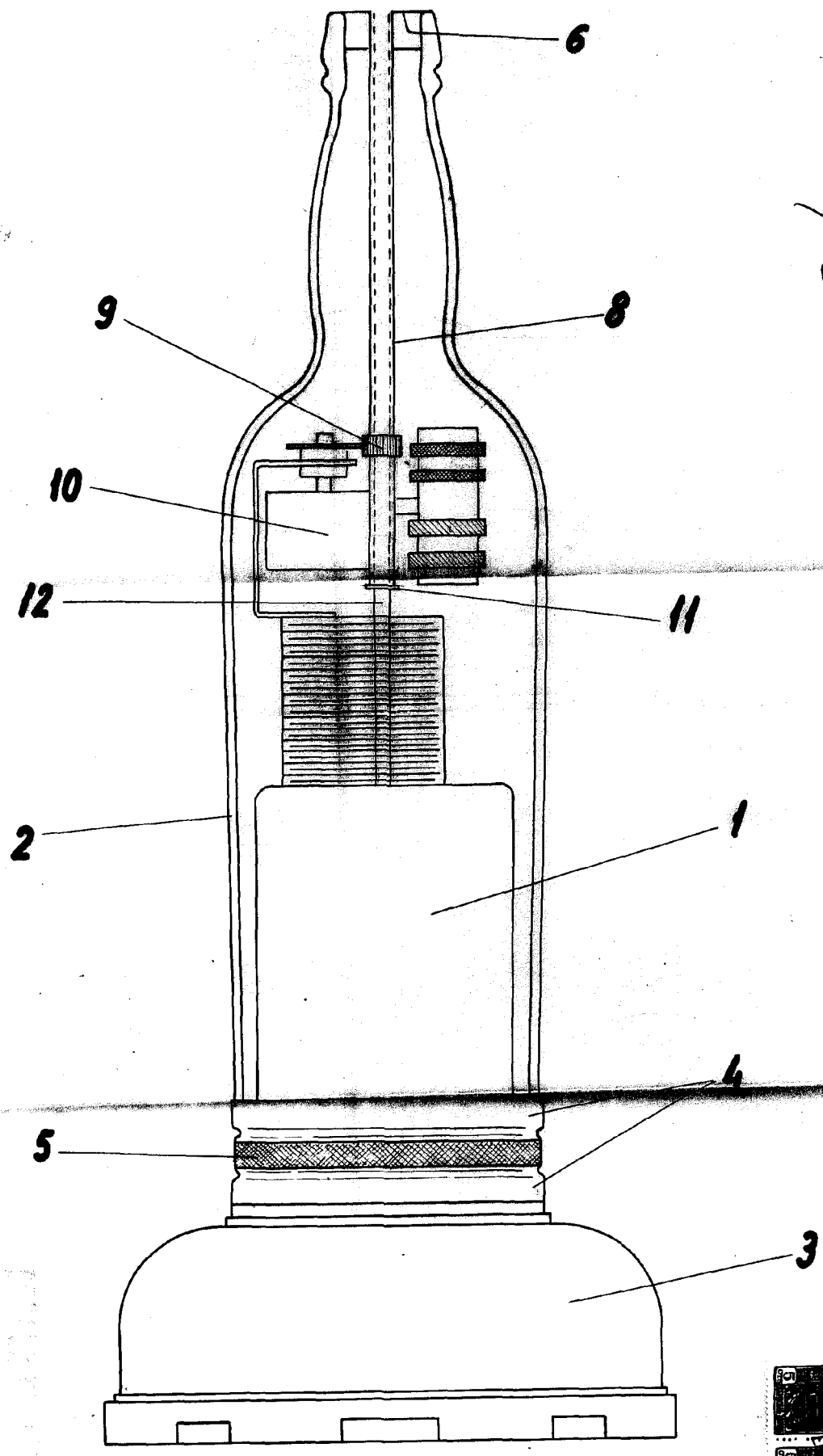

Handwritten notes or scribbles in the bottom left corner.



0560

Hyacinth